

ROTA-DISC*

Parts Catalog - 908750

RD 400, RD 500, RD 600, RD 800B, RD 900B, RD 1200B

RD 600F, RD 800FB



Замовлення запчастин

(050)-407-68-47

(050)-407-68-45

GERINGHOFF

Carl Geringhoff - Vertriebsgesellschaft mbH & Co.

Gersteinstr. 18

D-59227 Ahlen

Telefon 0 23 82 / 98 14 45

Telefax 0 23 82 / 98 14 50



Замовлення запчастин

(050)-407-68-47

(050)-407-68-45

HINWEISE ZUR BENUTZUNG DER GERINGHOFF - ERSATZTEILLISTE
MIT VERSCHLÜSSELTER TEILEBEZEICHNUNG (CODE)

HOW TO USE GERINGHOFF - PARTS CATALOG
WITH CODED DESIGNATION

COMMENT UTILISER LES CATALOGUES PIECES
GERINGHOFF A DESIGNATION CODEE

FORMA DE UTILIZAR LOS CATALOGOS DE PIEZAS DE RECAMBIO
GERINGHOFF CON DENOMINACIONES EN CLAVE

COME USARE IL CATALOGO RICAMBI GERINGHOFF
CON DESCRIZIONI A CODICE

HET GEBRUIK VAN DE GERINGHOFF ONDERDELEN
CATALOGI MET GECODEERDE INDELING



(050)-407-68-47

(050)-407-68-45

HINWEISE ZUR BENUTZUNG DER GERINGHOFF - ERSATZTEILLISTE MIT VERSCHLÜSSELTER TEILEBEZEICHNUNG (CODE)

Aus Gründen der Vereinfachung wurde in der Ersatzteilliste auf Texte verzichtet und die Teilbezeichnung teilweise durch Code ersetzt.

Die den Bildtafeln zugeordneten Seiten sind wie folgt aufgebaut:

51/01 (Bildtafel - Seiten Nummer)

A	B	C	D
Abbildung Nr.	Ersatzteil Nr.	Stückzahl	Benennung

Zur Beachtung: Die in der Rubrik 'Benennung' (D) angeführten Code sind fett gedruckt!

Erläuterung der einzelnen Code:

Code	Erklärung
RD	Maispflückvorsatz ROTA DISC
CA	Caterpillar
CL	Claas
DA	Agco - Gleaner
DF	Deutz-Fahr
FI	Fiat - Laverda
IH	Case IH
JD	John Deere
MF	Massey Ferguson
NH	New Holland
RD 570	Maispflückvorsatz 5 reihig, eingestellt auf 70 cm
RD 575	Maispflückvorsatz 5 reihig, eingestellt auf 75 cm
RD 575L	Maispflückvorsatz 5 reihig, breit, eingestellt auf 75 cm
RD 580L	Maispflückvorsatz 5 reihig, breit, eingestellt auf 80 cm
RD 670	Maispflückvorsatz 6 reihig, eingestellt auf 70 cm
RD 675	Maispflückvorsatz 6 reihig, eingestellt auf 75 cm
RD 675L	Maispflückvorsatz 6 reihig, breit, eingestellt auf 75 cm
RD 680L	Maispflückvorsatz 6 reihig, breit, eingestellt auf 80 cm
RD 870B	Maispflückvorsatz 8 reihig, eingestellt auf 70 cm
RD 875B	Maispflückvorsatz 8 reihig, eingestellt auf 75 cm
RD 880B	Maispflückvorsatz 8 reihig, eingestellt auf 80 cm
RD 630"	Maispflückvorsatz 6 reihig, eingestellt auf 30 inch
RD 822"B	Maispflückvorsatz 8 reihig, eingestellt auf 22 inch
RD 830"B	Maispflückvorsatz 8 reihig, eingestellt auf 30 inch
RD 1220"B	Maispflückvorsatz 12 reihig, eingestellt auf 20 inch
RD 1222"B	Maispflückvorsatz 12 reihig, eingestellt auf 22 inch
RD 1270B	Maispflückvorsatz 12 reihig, eingestellt auf 70 cm
RD 1230"B	Maispflückvorsatz 12 reihig, eingestellt auf 30 inch

Code	Erklärung
RD 600FS	Maispflückvorsatz 6 reihig, klappbar, Verstellbereich 70 cm
RD 600F	Maispflückvorsatz 6 reihig, klappbar, Verstellbereich 70-75 cm
RD 600FL	Maispflückvorsatz 6 reihig, klappbar, Verstellbereich 75-80 cm
RD 670FS	Maispflückvorsatz 6 reihig, klappbar, schmal, eingestellt auf 70 cm
RD 670F	Maispflückvorsatz 6 reihig, klappbar, eingestellt auf 70 cm
RD 675F	Maispflückvorsatz 6 reihig, klappbar, eingestellt auf 75 cm
RD 675FL	Maispflückvorsatz 6 reihig, klappbar, breit, eingestellt auf 75 cm
RD 680FL	Maispflückvorsatz 6 reihig, klappbar, eingestellt auf 80 cm
RD 870FB	Maispflückvorsatz 8 reihig, klappbar, eingestellt auf 70 cm
RD 875FB	Maispflückvorsatz 8 reihig, klappbar, eingestellt auf 75 cm
RD 875FBS	Maispflückvorsatz 8 reihig, klappbar, schmal, eingestellt auf 75 cm
RD 880FB	Maispflückvorsatz 8 reihig, klappbar, eingestellt auf 80 cm
Rw50	Reihenabstand 50 cm
Rw55	Reihenabstand 55 cm
Rw60	Reihenabstand 60 cm
Rw65	Reihenabstand 65 cm
Rw70	Reihenabstand 70 cm
Rw75	Reihenabstand 75 cm
Rw80	Reihenabstand 80 cm
Rw20"	Reihenabstand 20 inch
Rw22"	Reihenabstand 22 inch
Rw28"	Reihenabstand 28 inch
Rw30"	Reihenabstand 30 inch
Rw36"	Reihenabstand 36 inch
Rw38"	Reihenabstand 38 inch
Rw40"	Reihenabstand 40 inch
ATP 51	Antriebsposition für bestimmten Mähdreschertyp
ATP 52	Antriebsposition für bestimmten Mähdreschertyp
ATP 53	Antriebsposition für bestimmten Mähdreschertyp
ATP 54	Antriebsposition für bestimmten Mähdreschertyp
ATP 55	Antriebsposition für bestimmten Mähdreschertyp
ATP 56	Antriebsposition für bestimmten Mähdreschertyp
ATP 57	Antriebsposition für bestimmten Mähdreschertyp
ATP 58	Antriebsposition für bestimmten Mähdreschertyp
ATP 59	Antriebsposition für bestimmten Mähdreschertyp
n.B.	Nach Bedarf
4-rillig	Mähdrescher muß mit 4-rilligen Original Maisantrieb ausgestattet sein
5-gang / 3-gang	5 Gang / 3 Gang - Schaltgetriebe
54/170	siehe Seite 54/170
54/180	siehe Seite 54/180
CG-verst.	Mähdrescher ist mit Geringhoff Antriebsverstärkung ausgestattet
L	Links in Fahrtrichtung gesehen
R	Rechts in Fahrtrichtung gesehen
NA	Ausführung für Nord Amerika
mit Variator	Mähdrescher ist mit Variator zur Drehzahlregulierung der Vorsatzgeräte ausgestattet
o. Variator	Mähdrescher ist ohne Variator zur Drehzahlregulierung der Vorsatzgeräte ausgestattet
Optional	Wahlrüstung nach Kundenwunsch
Pos 2-5	Baugruppe
Schwenkschild	Mähdrescher bezogenes System für Seitenneigungsausgleich

Inhaltsverzeichnis











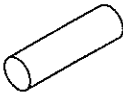
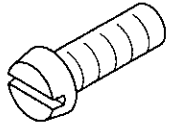





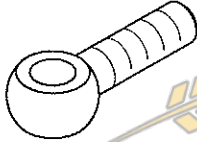

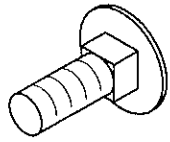



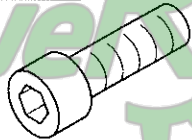



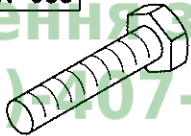



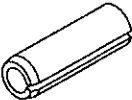

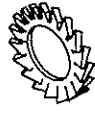
Bildtafel

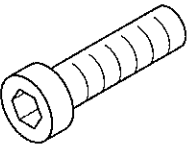
Adaption Case IH	64/00
Adaption Case IH 525/527	67/11
Adaption Claas	62/00
Adaption Claas Lexion	62/11
Adaption Caterpillar Lexion	62/20
Adaption Caterpillar Lexion - RD1230"B	62/25
Adaption Deutz Fahr 34..., 35..., 36..., 40..	61/01
Adaption Deutz Fahr 34..., 35..., 36..., 40.. Balance	61/10
Adaption Fiat 517/521/524	65/00
Adaption Fiat 624-627 / Fiat 521-627 Integrale	65/10
Adaption Gleaner R40-R72 - ohne Schwenkschild	68/01
Adaption Gleaner R40-R72 - mit Schwenkschild	68/11
Adaption John Deere 20..., 22..	63/10
Adaption John Deere 6620-9600, CTS	63/21
Adaption John Deere 965-1188	63/00
Adaption Massey Ferguson 30-40 (Autolevel), Massey Ferguson 7276	66/00
Adaption Massey Ferguson 8560-8590 Rotary	66/11
Adaption Massey Ferguson 8680 / Gleaner C62 - ohne Schwenkschild	66/21
Adaption Massey Ferguson 8680 / Gleaner C62 - mit Schwenkschild	66/30
Adaption Massey Ferguson 8780 Rotary - ohne Schwenkschild	66/40
Adaption Massey Ferguson 8780 Rotary - mit Schwenkschild	66/50
Adaption New Holland TR 85-99	60/00
Adaption New Holland TR 98/99 - RD1270B / RD1230"B	60/05
Adaption New Holland TX 32/34, TF 42/44, 8060/70/80	60/30
Adaption New Holland TX 36, TF46	60/40
Adaption New Holland TX 62-68	60/10
Adaption New Holland TX 62-68 - Ausführung Nordamerika	60/20
Adaption New Holland TX 66-68 - Ausführung Nordamerika - RD1270B / RD1230"B	60/25
Antriebsteile - Kronenradantrieb RD 500 / RD 600	55/02
Antriebsteile - Kronenradantrieb RD 800B - RD 1200B	55/12
Antriebsteile - Kettentrieb RD 875FBS	55/21
Antriebsteile - RD836"B - RD1230"B	55/30
Antriebsteile am SF - New Holland TX 32/34, TF 42/44 - ohne Schwenkschild	70/00
Antriebsteile am SF - New Holland TX 32/34, TF 42/44 - mit Schwenkschild	70/10
Antriebsteile am SF - New Holland TX 36, TF 46 - mit Schwenkschild	70/20
Antriebsteile - New Holland TX 62-68	70/100
Karosserie - Mittelhaube und Mittelspitze RD	53/03
Karosserie - Klapphaube RD	53/12
Karosserie - Außenhaube und Außenspitze RD	53/22
Karosserie - Außenhaube und Außenspitze RD 875FBS / RD 880FBS	53/32
Getriebe RD - Schneidscheibenantrieb	51/81
Getriebe RD - Getriebewelle	51/85
Getriebe RD - Einzugskettenantrieb	51/90
Getriebe RD - Rotorantrieb	51/95
Getriebeabstützung	54/100
Getriebe - Schaltgetriebe	55/40
Getriebe - Winkelgetriebe	55/100
Getriebe - Kronenradgetriebe	55/110

Inhaltsverzeichnis

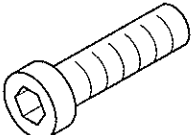
Bildtafel

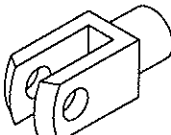
	Bildtafel
Hydraulikanlage RD 600F / RD 800 FB	54/150
Hydraulikanlage RD 680FL	54/155
Hydraulikanlage RD 875FBS / RD880FBS	54/160
Hydraulikträger RD 600F	54/170
Hydraulikträger RD 800FB	54/180
Hydraulikkupplungen	54/302
Hydraulik-Steuerblock - Claas Lexion / Caterpillar Lexion - Maispflückvorsatz klappbar	54/310
Hydraulik-Steuerblock - Claas Lexion / Caterpillar Lexion - Maispflückvorsatz starr	54/315
Hydraulik-Steuerblock - John Deere 20...,22.. - Maispflückvorsatz klappbar	54/320
Hydraulik-Steuerblock - John Deere 20...,22.. - Maispflückvorsatz starr	54/325
Kupplungssystem zwischen den Pflückreihen	52/01
Kupplungssystem zwischen den Klappteilen	52/11
Pflückplatten verstellgestänge RD 500 - RD 1200B	54/122
Pflückplattenverstellgestänge RD 600F / RD 800FB	54/113
Pflückreihe RD	51/02
Pflückreihe RD - Einzugsketten + Führung	51/22
Pflückreihe RD - Rotoren	51/43
Pflückreihe RD - Schneidscheibenrotor	51/61
Schneckenmulde - Mittelteil RD 600F	54/02
Schneckenmulde - Außenteil links RD 600F	54/11
Schneckenmulde - Außenteil rechts RD 600F	54/21
Schneckenmulde - Mittelteil RD 800FB	54/32
Schneckenmulde - Außenteil RD 800FB	54/40
Schneckenmulde - RD 500 / RD 600	54/51
Schneckenmulde - RD 800B - RD 1200B	54/61
Schnecke - RD 500 - RD 1200B	54/201
Schnecke - geteilte Ausführung	54/211
Schnecke - Muldenmitte RD 600F / RD 800FB	54/251
Schnecke - Muldenaußenteil links RD 600F / RD 800FB	54/260
Schnecke - Muldenaußenteil rechts RD 600F / RD 800FB	54/270
Schneckenabdeckung	56/20
Selbstfangsystem (SFS) hinter der Mulde RD 600F	55/52
Selbstfangsystem (SFS) hinter der Mulde RD 800FB	55/61
Sensoreinheit für Drehzahlkontrolle	54/130
Sonnenblumenausrüstung für RD-Pflückreihe	51/100
Sonnenblumenschutzgitter RD 500 / RD 600	56/00
Sonnenblumenschutzgitter RD 600FL	56/10
Index	

<h1>DIN</h1>			DIN 7  Zylinderstift	DIN 84  Zylinderschraube
DIN 125  Scheibe	DIN 127  Federring	DIN 128  Federring	DIN 440-R  Scheibe	DIN 440-V  Scheibe
DIN 442  Deckel	DIN 444  Augenschraube	DIN 471  Sicherringsring	DIN 472  Sicherringsring	DIN 603  Flachrundschraube
DIN 625  Rillenkugellager	DIN 720  Kegelrollenlager	DIN 908  Verschlusschraube	DIN 912  Zylinderschraube	DIN 914  Gewindestift
DIN 916  Gewindestift	DIN 931  Sechskantschraube	DIN 933  Sechskantschraube	DIN 934  Sechskantmutter	DIN 985  Sechskantsicherungsmutter
DIN 988  Passscheibe	DIN 1481  Spannstift	DIN 3780  Wellendichtring	DIN 6340  Scheibe	DIN 6798  Fächerscheibe
DIN 6885-A  Passfeder	DIN 6885-B  Passfeder	DIN 6912  Zylinderschraube	DIN 7349  Scheibe	DIN 7603  Dichtring
DIN 7980  Federring	DIN 7984  Zylinderschraube	DIN 8021  Scheibe	DIN 71752  Gabelkopf	DIN 71802  Winkelgelenk

ERSATZTEILLISTE

PARTS CATALOG

CATALOGUES PIECES

CATALOGOS DE PIEZAS DE RECAMBIO

CATALOGO RICAMBI

ONDERDELENLIJST



Замовлення запчастин

(050)-407-68-47

(050)-407-68-45

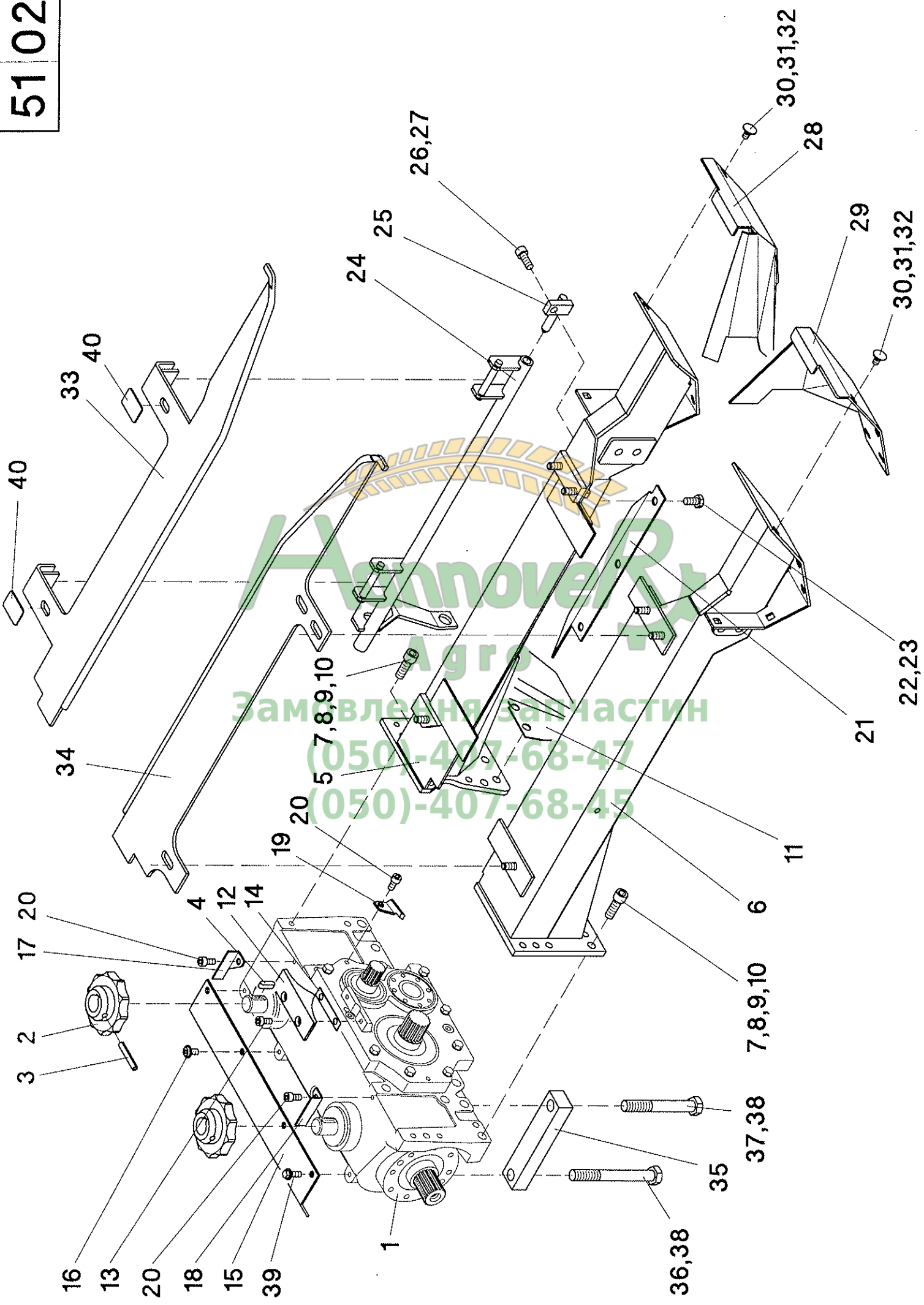

Аgro
Замвлення замастин
(050)-407-68-47
(050)-407-68-45

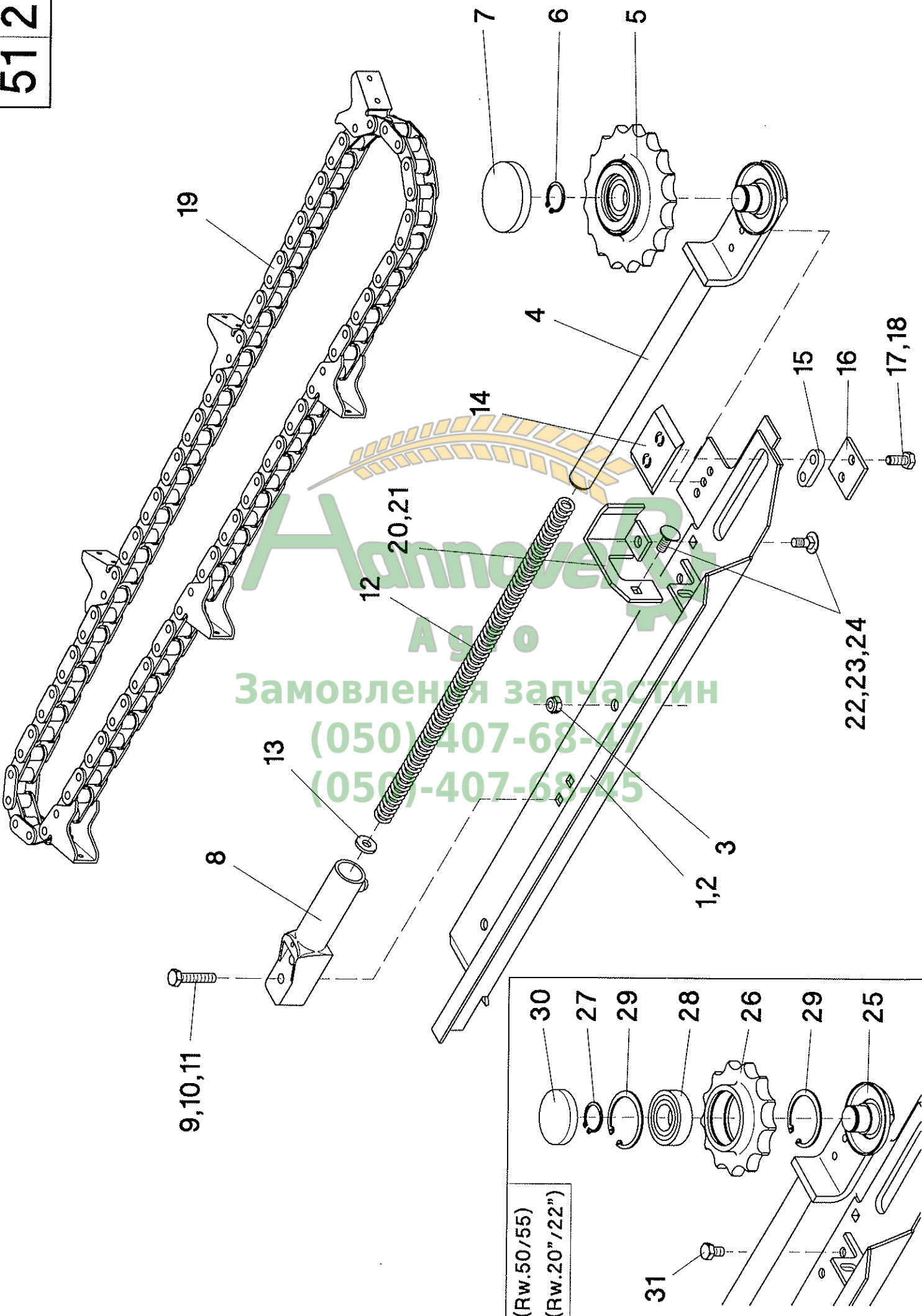

Аг о
Замовлення запчастин
(050) 407-68-47
(050) 407-68-45

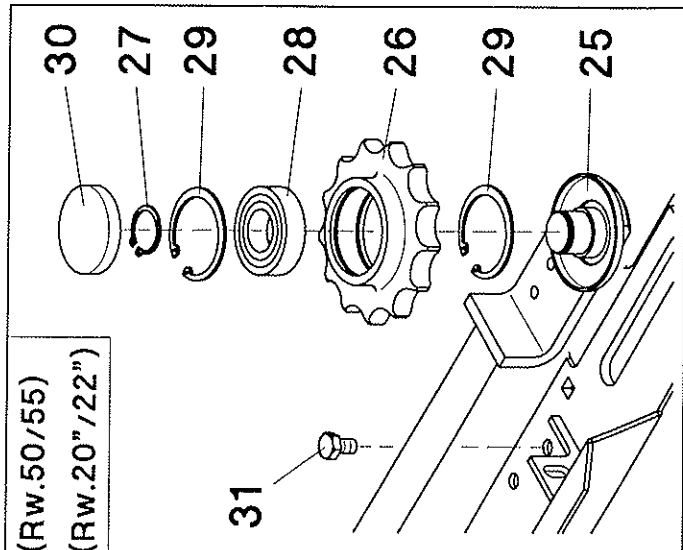

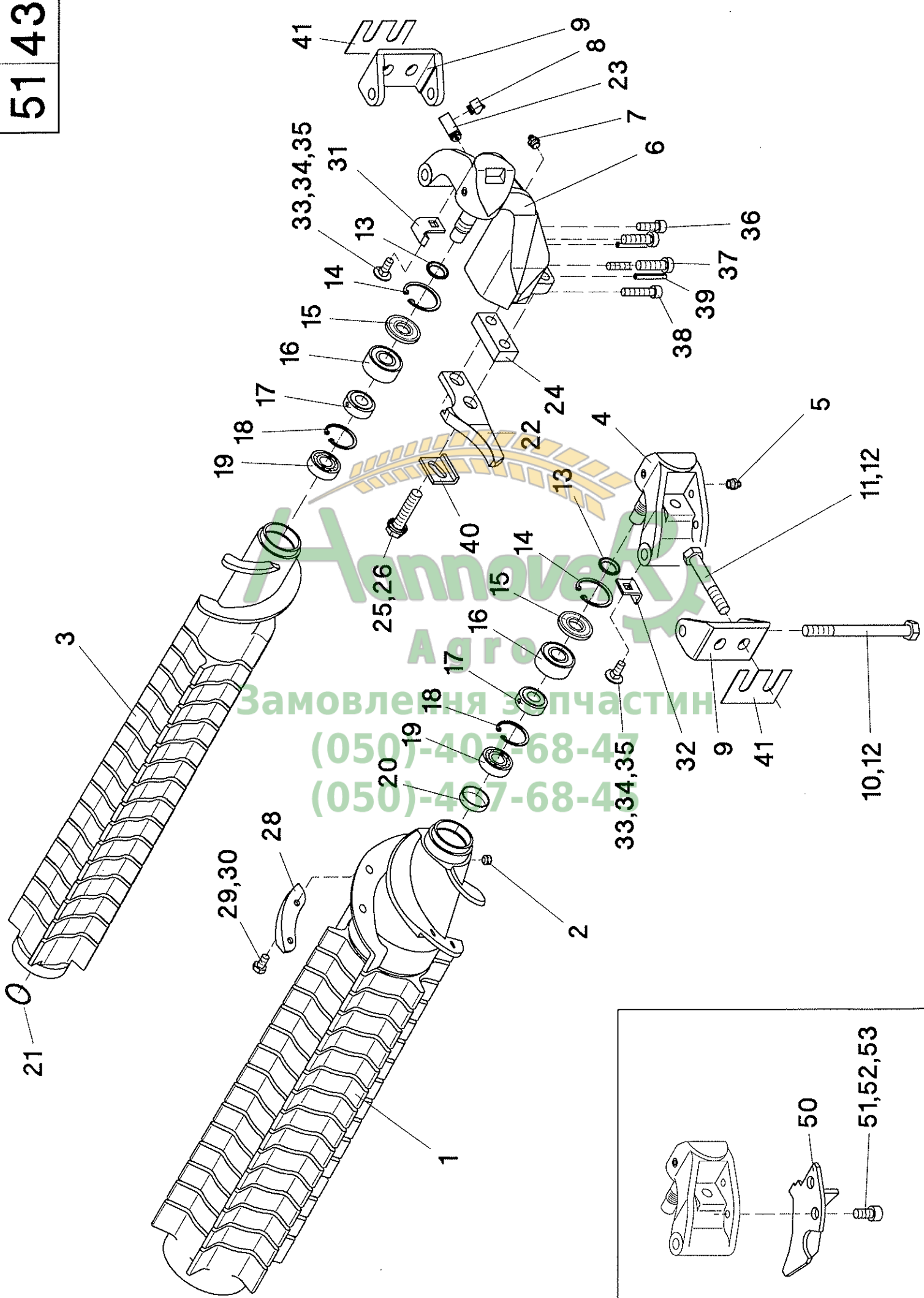

Замовлення запчастин
(050)-407-68-45
(050)-407-68-45

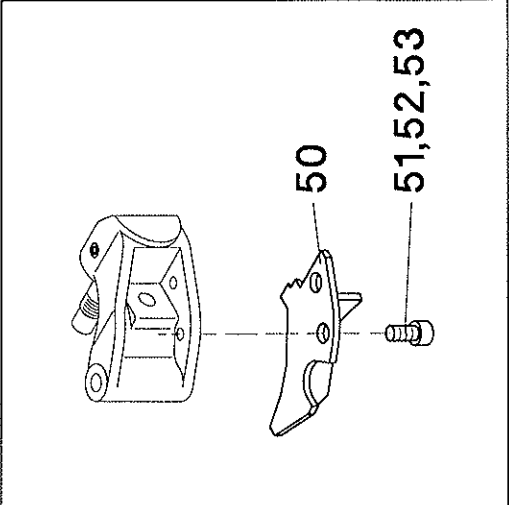

RD Rotoren - Bildtafel 51/43

Pos.	Teil-Nr.	Stk.	Benennung
1	501081	1	Rotor groß
2	040406	1	Gewindestift M10x8 - DIN 916
3	501122	1	Rotor klein
4	501101	1	Lagerhalter rechts
5	026027	1	Schmiernippel 1/8"
6	501141	1	Lagerhalter links
7	026027	1	Schmiernippel 1/8"
8	026314	1	Schmiernippel 1/8" - 45°
9	501250	2	Haltewinkel für Lagerhalter
10	040726	2	Sk-Schraube M12x100 - DIN 931
11	040696	4	Sk-Schraube M12x80 - DIN 931
12	040010	6	Sk-Mutter M12 - DIN 985
13	501106	2	Lagerstützring
14	041194	2	Sicherungsring 40x1,75 - DIN 472
15	041193	2	Nilos-Ring 17x40 LSTO
16	025104	2	Schräggugellager 3203 2RS-C3
17	501105	2	Befestigungsmutter Rotorlagerung
18	041150	2	Sicherungsring 35x1,5 - DIN 472
19	025103	2	Rillenkugellager 6202 2RS-C3
20	041935	1	Verschlussdeckel 32 - DIN 442
21	041200	1	O-Ring 30x2
22	501382	1	Stoppeltrenner
23	026414	1	Eck-Verschraubung L=35-G1/8"K-G1/8"N
24	501203	1	Distanzhalter für Stoppeltrenner
25	040763	2	Verbus-Rippschraube M12x50 - 10.9
26	040070	2	Verbus-Rippmutter M12 - 10
28	501251	3	Rotormesser
29	040725	6	Sicherungsschraube M8x14 - DIN 933
30	040114	6	Fächerscheibe A8,4 - DIN 6798
31	501231	1	Abstreifer - Rotorlagerung links
32	501232	1	Abstreifer - Rotorlagerung rechts
33	040437	2	Flachrundschraube M8x20 - DIN 603
34	040201	2	Scheibe 8,4 - DIN 125
35	040008	2	Sk-Mutter M8 - DIN 985
36	040530	1	Zylinderschraube M8x25 - DIN 912
37	040721	2	Zylinderschraube M10x35 - DIN 6912-10.9
38	040720	2	Zylinderschraube M8x40 - DIN 912
39	041032	2	Spannstift 6x40 - DIN 1481
40	501383	1	Abstützung für Stoppeltrenner
41	501249	n.B.	Distanzblech
6	501414		Lagerhalter neue Bauart. OPTIONAL
51	501410	1	Abstreifer für Rotorschneckenkopf
52	040483	2	Zylinderschraube M10x20 - DIN 912
53	040202	2	Scheibe 10,5 - DIN 125
54	040109	2	Federring A10 - DIN 127

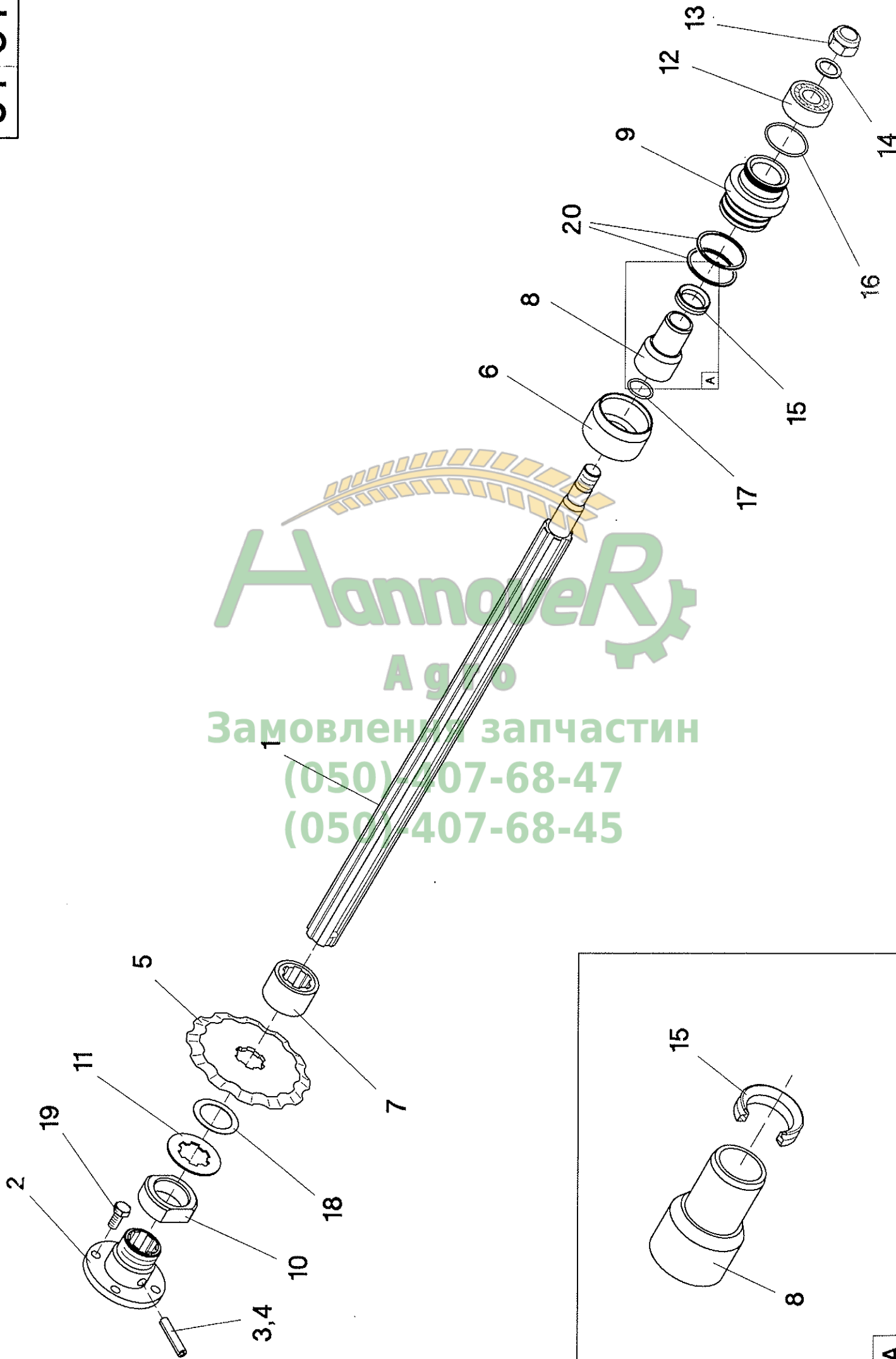

Hannover
Agro
Замовлення запчастин
(050) 407-68-47
(050) 407-68-45

A

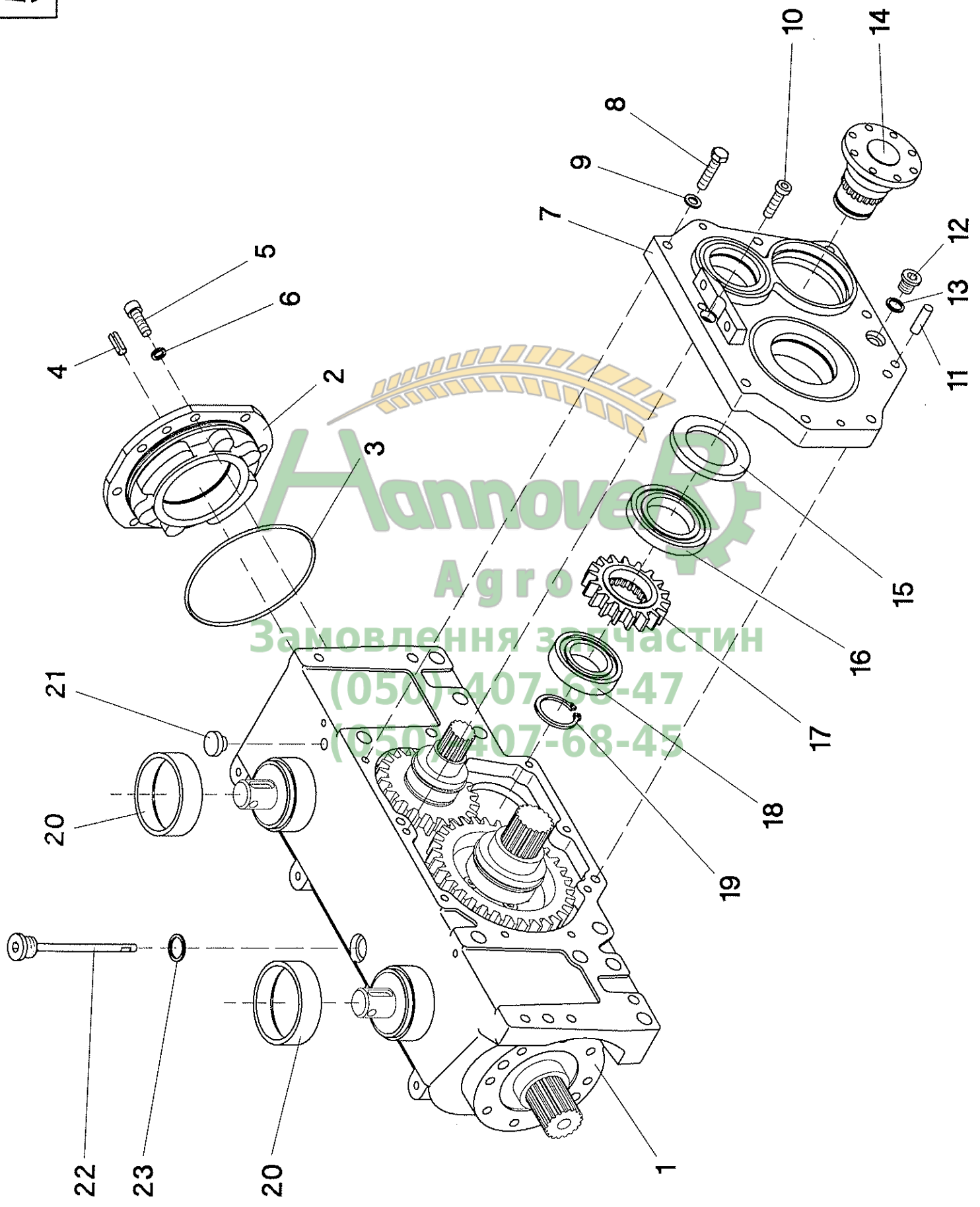

Getriebe RD - Schneidscheibenantrieb - Bildtafel 51/81

Pos.	Teil-Nr.	Stk.	Benennung
1	501505	1	Getriebegehäuse
2	501507	1	Lagerdeckel
3	041174	1	O-Ring 115x3
4	041177	2	Spannhülse 8x20 - DIN 1481
5	040530	8	Zylinderschraube M8x25 - DIN 912
6	040119	8	Federring 8 - DIN 7980
7	501506	1	Gehäusedeckel
8	040506	8	Sk-Schraube M8x35 - DIN 933
9	040121	8	Federring 8 - DIN 128
10	040846	1	Zylinderschraube M8x30 - DIN 7984
11	041296	2	Zylinderstift 8x28 - DIN 7
12	040826	1	Verschlussschraube mit Magnet M12 - DIN 908
13	041298	1	Dichtring A12x16x1,5 - DIN 7603
14	501516	1	Flanschelle
15	041261	1	Wellendichtring 48x72x7 - DIN 3760
16	025139	1	Rillenkugellager 16009-C3 - DIN 625
17	501795	1	Stirnritzel Z=18
18	025140	1	Rillenkugellager 6007-C3 - DIN 625
19	041145	1	Sicherungsring 35x2,5 - DIN 471
20	501512	2	Verschleißring
21	026968	1	Entlüftungsventil
22	040828	1	Verschlussschraube mit Meßstab M18x1,5
23	041297	1	Dichtring A18x22x1,5 - DIN 7603

Агро
Замовлення запчастин
(050)-407-68-47
(050)-407-68-45

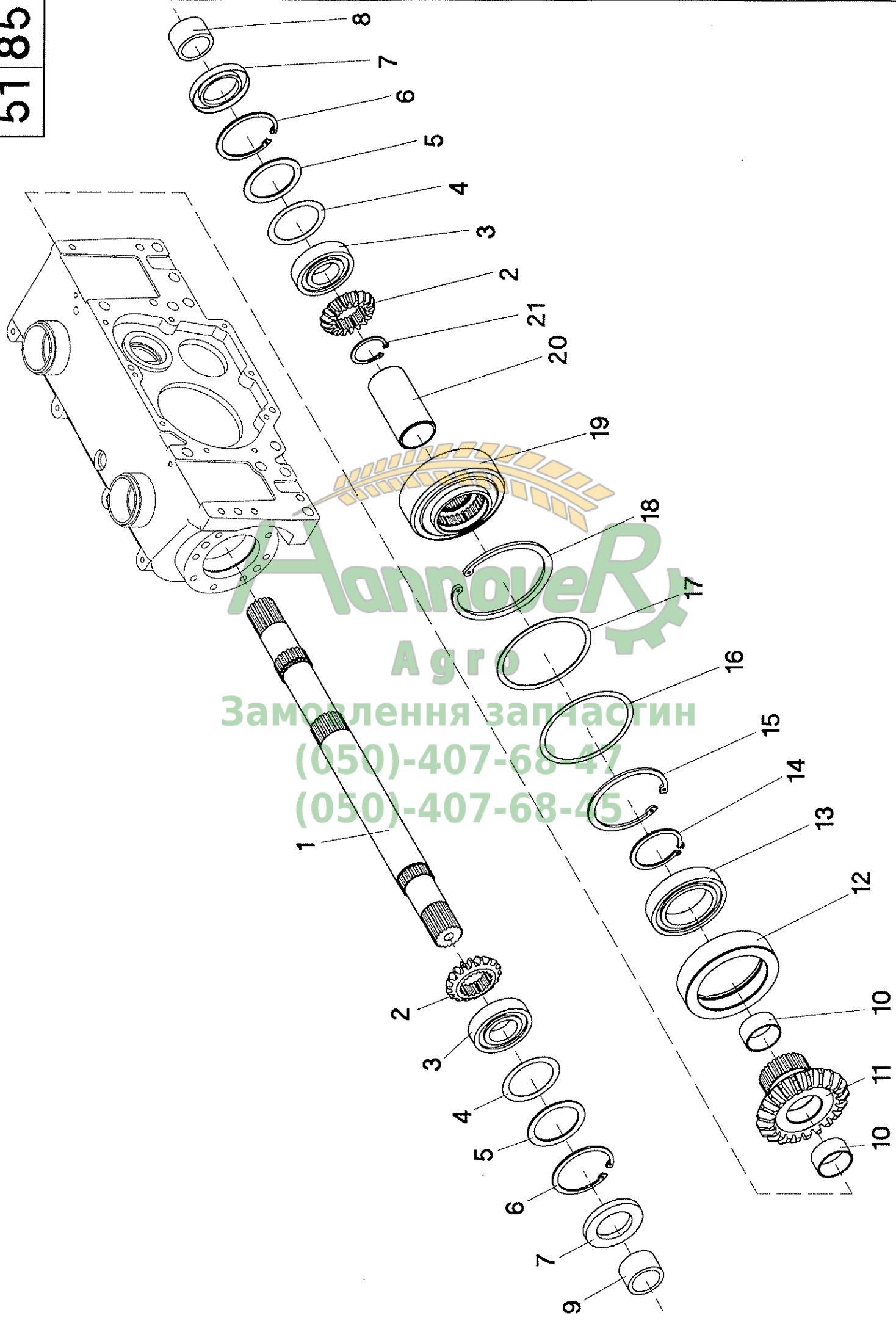

Hannover Agro
Замовлення запчастин
(050)-407-68-47
(050)-407-68-45

Getriebe RD - Getriebewelle - Bildtafel 51/85

Pos.	Teil-Nr.	Stk.	Benennung
1	501511	1	Antriebswelle
1	501513	1	Antriebswelle Rw 50/20"
2	501790	2	Kegelritzel Z=18
3	025095	2	Rillenkugellager 6207 - DIN 625
4	040354	n.B.	Paßscheibe 56x72x0,1 - DIN 988
4	040355	n.B.	Paßscheibe 56x72x0,3 - DIN 988
4	040356	n.B.	Paßscheibe 56x72x0,5 - DIN 988
5	040357	2	Paßscheibe 56x72x2,0 - DIN 988
6	041019	2	Sicherungsring 72x2,5 - DIN 472
7	041171	2	Wellendichtring 45x72x8 - DIN 3760
8	501514	1	Lauftring 45x27
8	501706	1	Lauftring 45x16,5 standard + Antriebsreihe rechts
8	501514	1	Lauftring 45x27 - Rw 50/20" Antriebsreihe links
9	501514	1	Lauftring 45x27
9	501706	1	Lauftring 45x16,5 - Rw 50/20" standard + Antriebsreihe links
9	501514	1	Lauftring 45x27 - Rw 50/20" Antriebsreihe rechts
10	501522	2	Buchse 4020DU
11	501792	1	Kegelrad Z=23
12	501520	1	Lagerbuchse
13	025096	1	Rillenkugellager 6012 - DIN 625
14	041166	1	Sicherungsring 60x2 - DIN 471
15	041168	1	Sicherungsring 95x3 - DIN 472
16	040344	n.B.	Paßscheibe 105x118x0,1 - DIN 988
17	040346	1	Paßscheibe 105x118x1,0 - DIN 988
18	041169	1	Sicherungsring 118x4 - DIN 472
19	501510	1	Kupplung kpl.
20	501518	1	Distanzhülse
21	041029	1	Sicherungsring 40x1,75 - DIN 471

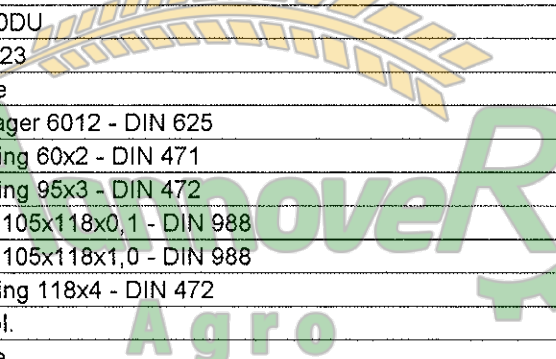

заповнення запчастин
(050)-407-68-47
(050)-407-68-45

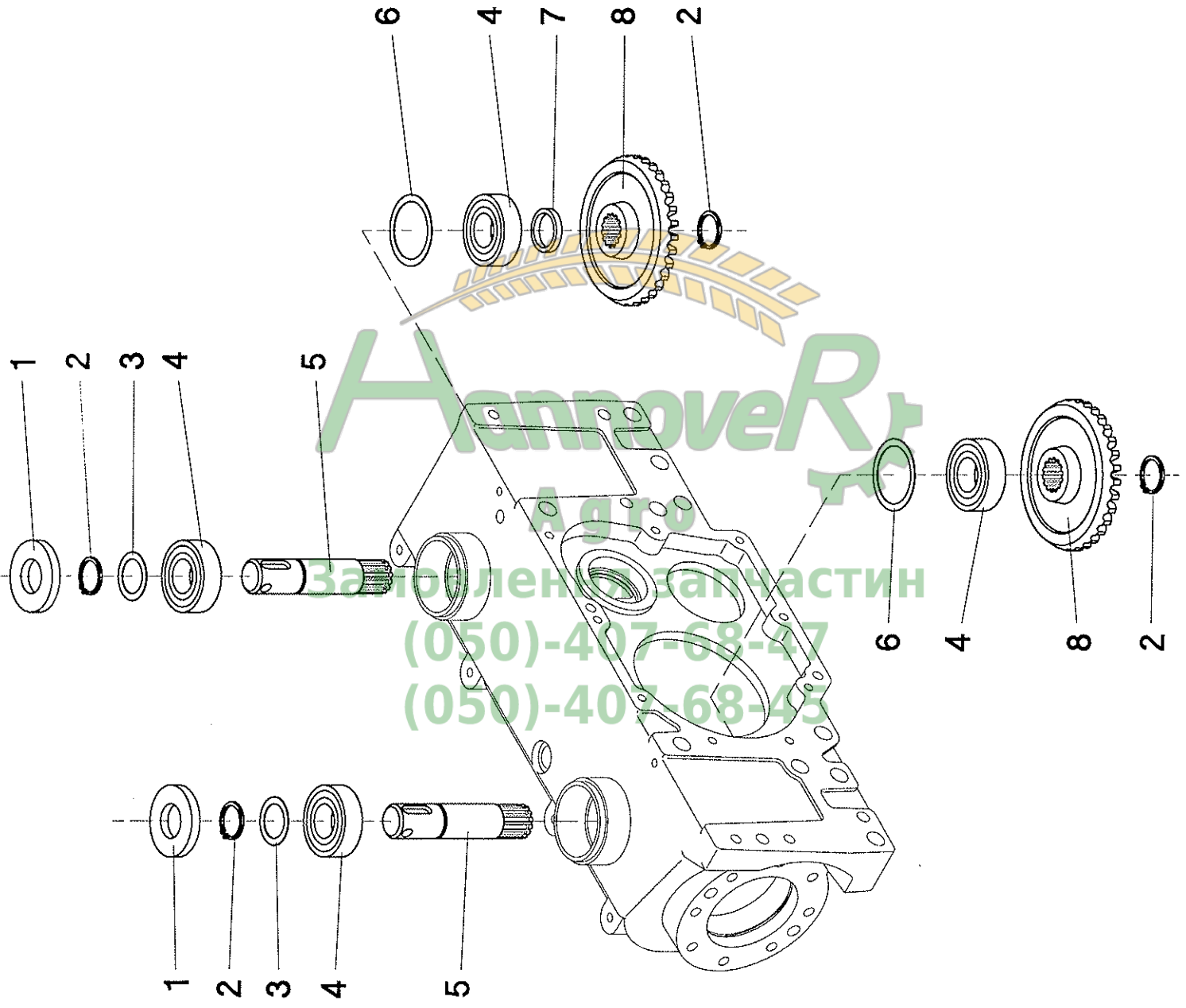

Агро
Hannover R
Запчасти
(050)-407-68-47
(050)-407-68-45

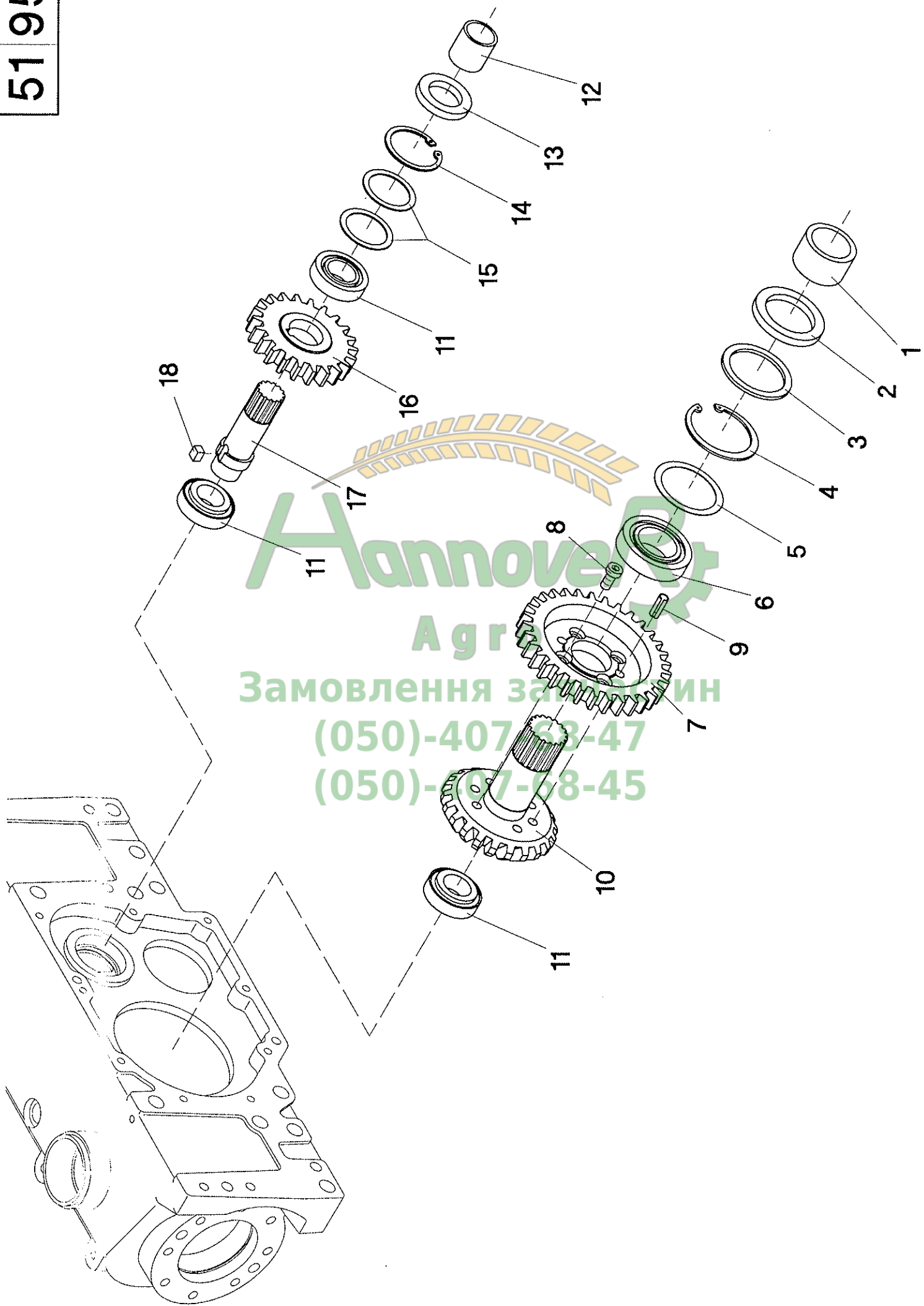

Ханновер
Агр
Замовлення за тел.
(050)-407-63-47
(050)-407-68-45

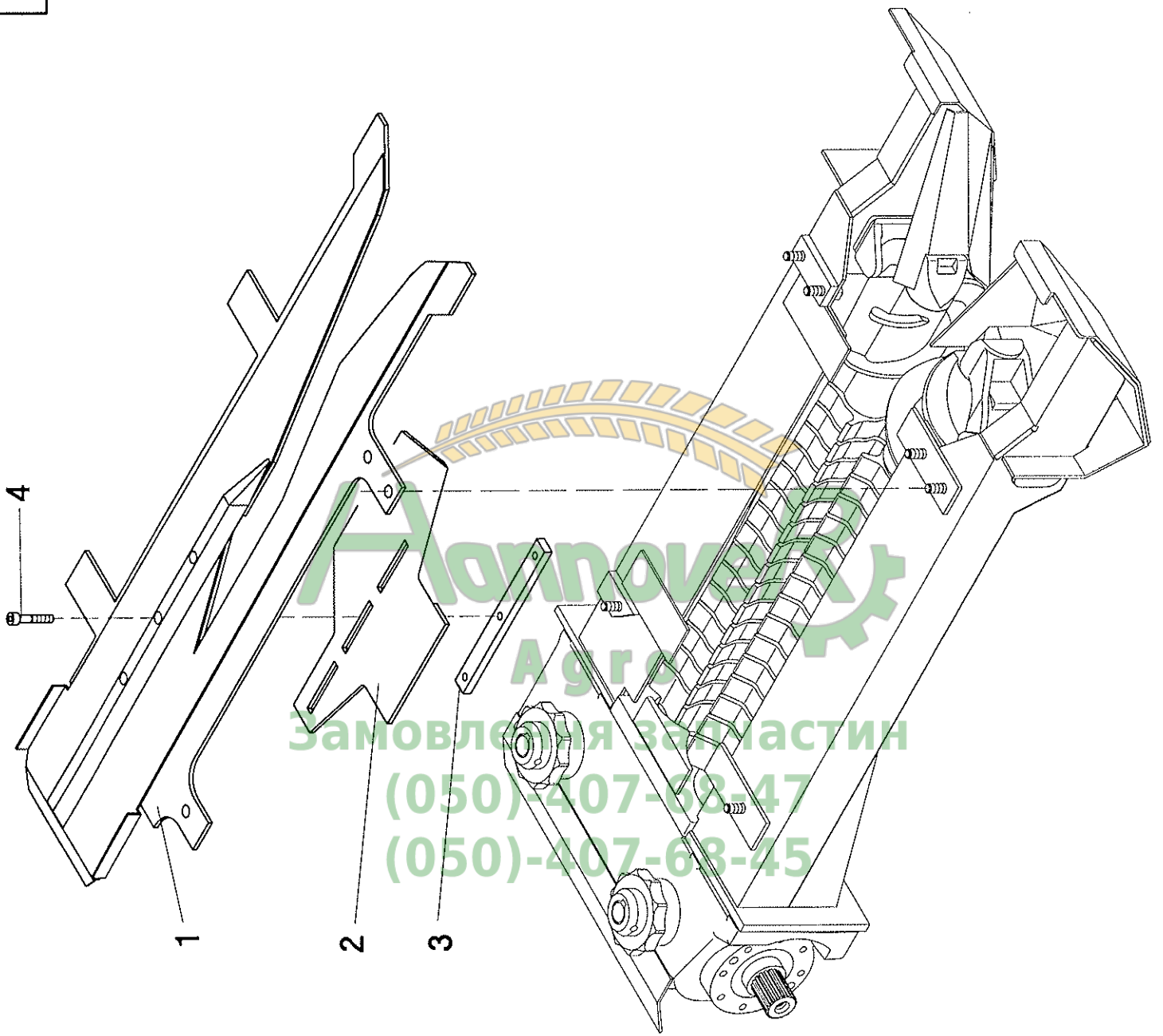

Агротехніка
Замовлення за частин
(050)-407-68-47
(050)-407-68-45

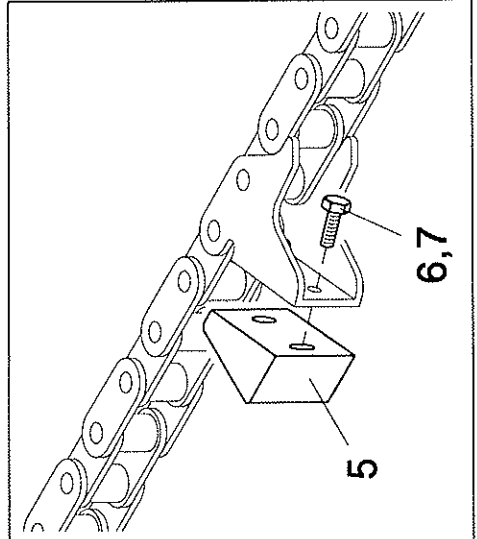

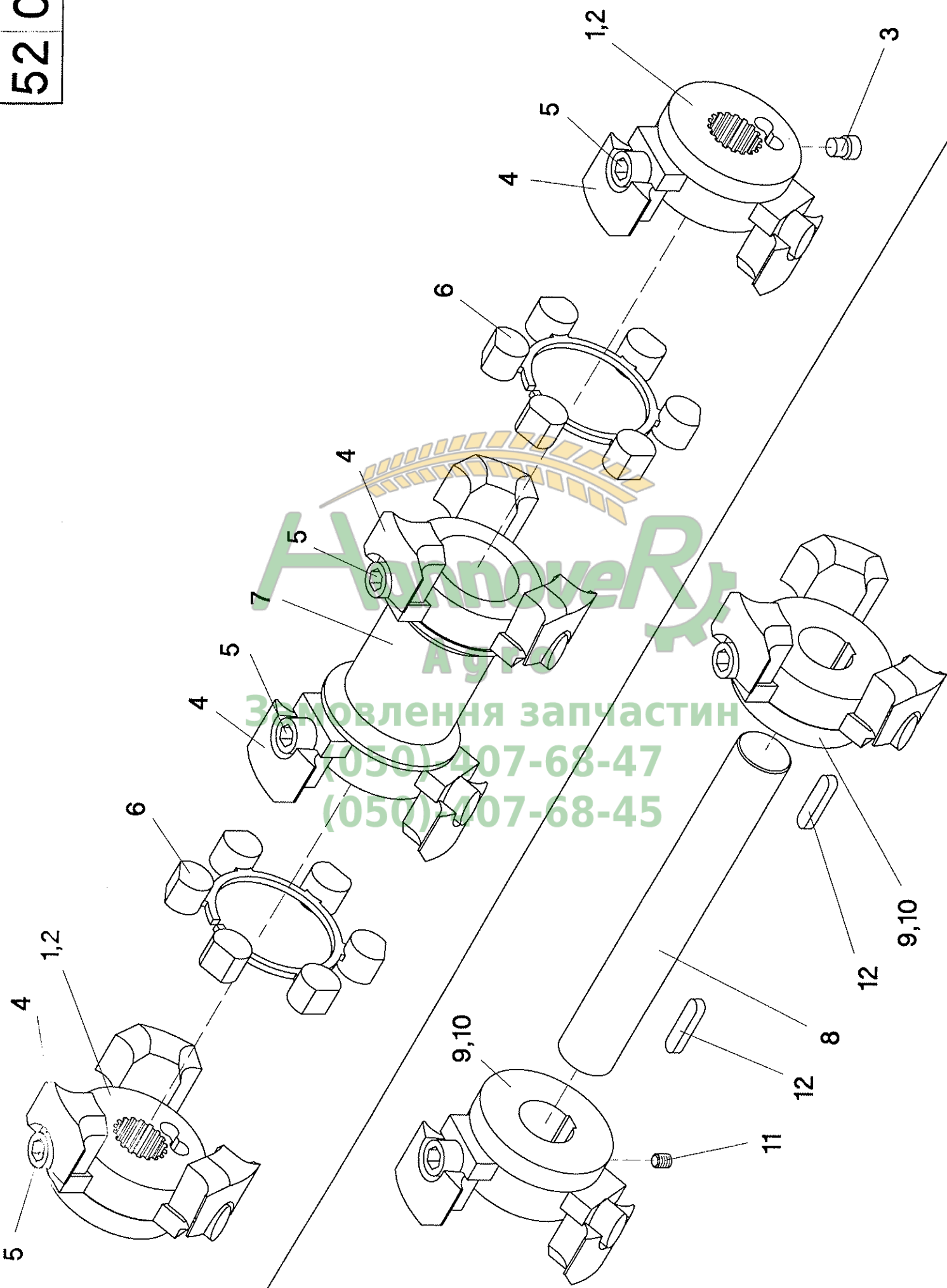

Авто
Замовлення запчастин
(050) 407-68-47
(050) 407-68-45

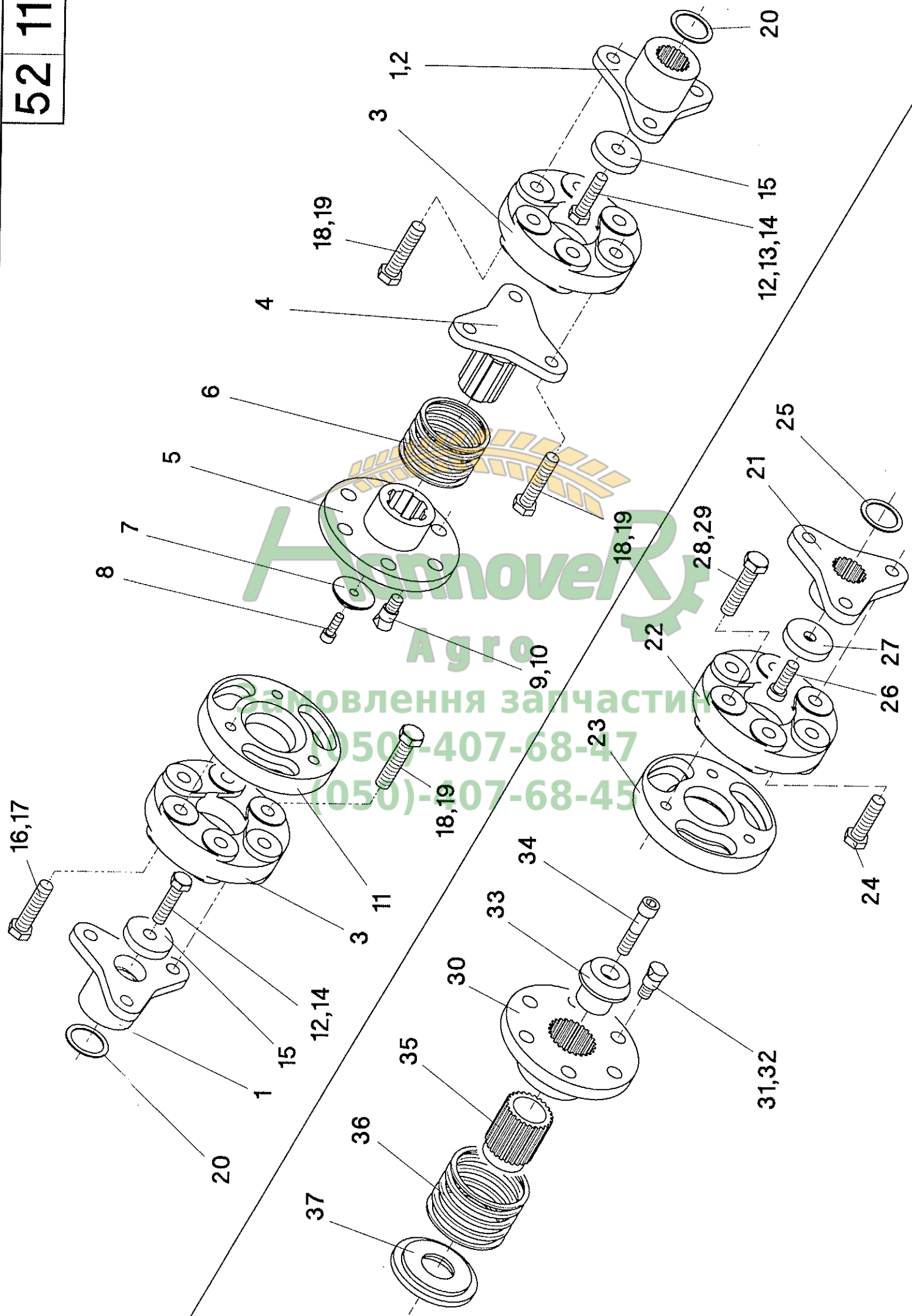

Агротехнічне управління запчастин
(050)-407-68-47
(050)-407-68-45

Klappkupplungssystem RD - Bildtafel 52/11

Pos.	Teil-Nr.	Stk.	Benennung
1	002063	4	Flanschnabe Rw 70 - Profil 35x31 (RD 680FL / RD 880FBS = 2 Stk.)
1	002065	4	Flanschnabe Rw 75 - Profil 35x31
1	002067	4	Flanschnabe Rw 80 - Profil 35x31
2	501451	2	Flanschnabe Rw 80 - Profil 35x31 (nur RD 680FL / RD880FBS)
3	027103	4	Hardyscheibe GAB 105
4	012260	2	Profilizapfen
5	001867	2	Profilnabe
6	041931	2	Druckfeder d=75/61x7 Lo 102
7	001871	2	Klemmscheibe
8	040707	2	Zylinderschraube M12x35 - DIN 6912
9	626202	6	Mitnehmerbolzen
10	040010	6	Sk-Mutter M12 - DIN 985
11	001870	2	Kupplungsflansch
12	040455	4	Sk-Schraube M12x40 - DIN 933 Rw 70 (RD 680FL / RD 880FBS = 2 Stk.)
12	040695	4	Sk-Schraube M12x50 - DIN 931 Rw 75
12	040696	4	Sk-Schraube M12x80 - DIN 931 Rw 80
13	040540	2	Sk-Schraube M12x130 - DIN 933 (nur RD 680FL / RD 880FBS)
14	040110	4	Federring A12 - DIN 127
15	040343	4	Scheibe 50/13x10
16	040660	6	Sk-Schraube M14x60 - DIN 931 10.9
17	040118	6	Federring A14 - DIN 127
18	040659	18	Sk-Schraube M14x65 - DIN 931
19	040049	18	Sk-Mutter M14 - DIN 985
20	040226	n.B.	Ausgleichscheibe 35/45x1 - DIN 988
			Agro
			für Reihenweite 60cm
			Замовлення запчастин
21	002141	1	Flanschnabe Rw 60 - Profil 35x31
22	027103	1	Hardyscheibe GAB 105
23	001870	1	Kupplungsflansch
24	040600	3	Sk-Schraube M14x50 - DIN 933
25	040226	n.B.	Ausgleichscheibe 35/45x1 - DIN 988
26	040707	1	Zylinderschraube M12x35 - DIN 6912
27	040384	1	Scheibe 50/13x10 mit Senkbohrung
28	040660	3	Sk-Schraube M14x60 - DIN 931 10.9
29	040118	3	Federring A14 - DIN 127
30	002149	1	Profilnabe
31	626202	3	Mitnehmerbolzen
32	040010	3	Sk-Mutter M12 - DIN 985
33	002152	1	Führungsbolzen
34	040805	1	Zylinderschraube M12x55 - DIN 912
35	002148	1	Profilizapfen
36	041942	1	Druckfeder D-339 W
37	002147	1	Federführung

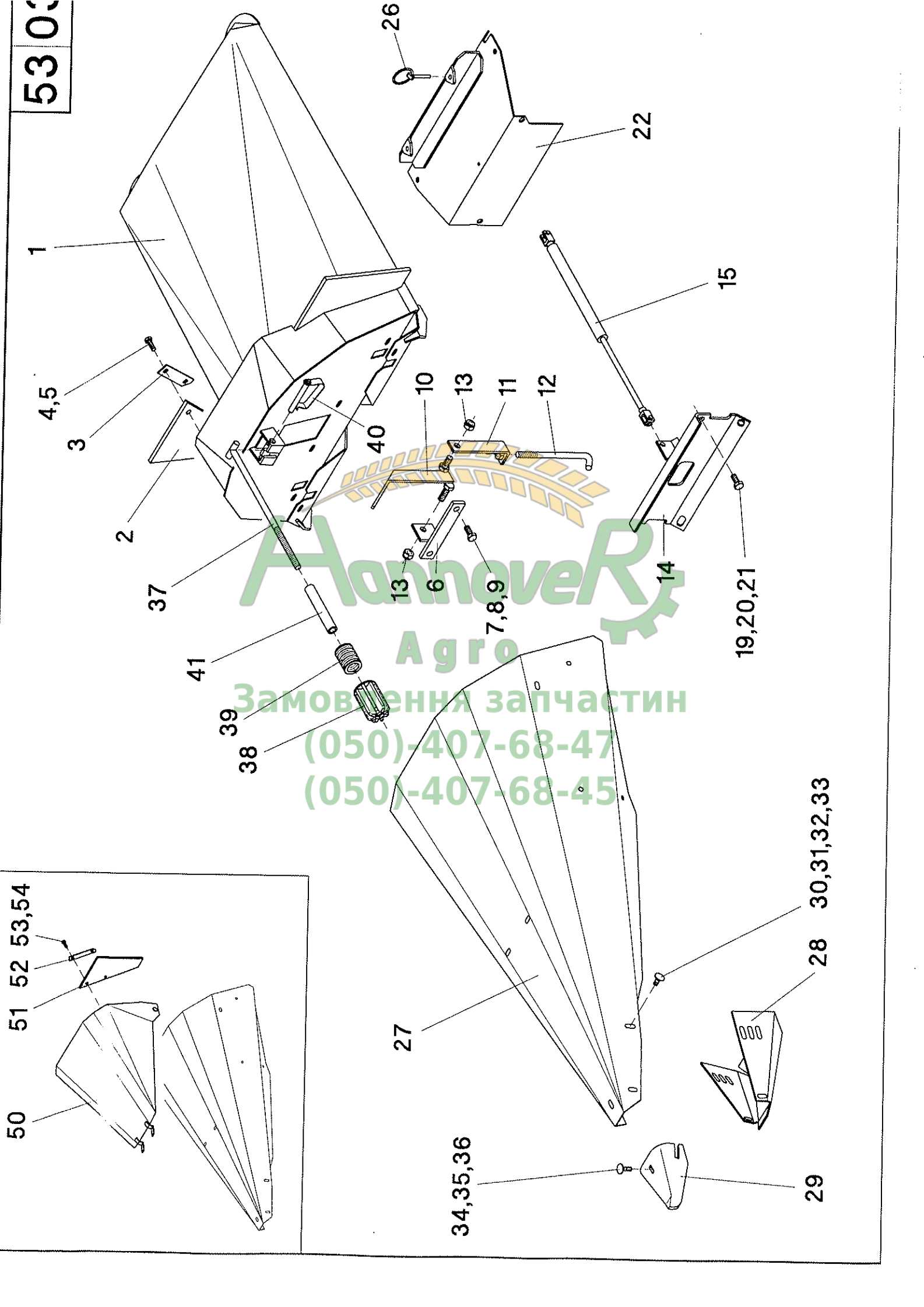

Hannover Agro
Замовлення запчастин
(050)-407-68-47
(050)-407-68-45

Mittelkarosserie RD - Bildtafel 53/03

Pos.	Teil-Nr.	Stk.	Benennung
1	503563	1	Mittelhaube - Rw 60
1	503564	1	Mittelhaube - Rw 65
1	503560	1	Mittelhaube - Rw 70
1	503561	1	Mittelhaube - Rw 75
1	503562	1	Mittelhaube - Rw 80
1	503115	1	Mittelhaube - Rw 30"
1	503118	1	Mittelhaube - Rw 36"
1	503117	1	Mittelhaube - Rw 38"
1	503116	1	Mittelhaube - Rw 40"
2	003154	2	Kolbenfanggummi
3	003215	2	Stützblech
4	040662	4	Sicherungsschraube M8x25 - DIN 933
5	040201	4	Scheibe 8,4 - DIN 125
6	004280	1	Strebe
7	040444	2	Sk-Schraube M8x20 - DIN 933
8	040201	2	Scheibe 8,4 - DIN 125
9	040008	2	Sk-Mutter M8 - DIN 985
10	003140	1	Verriegelungshebel
11	003143	1	Aufnahme für Verriegelungshaken
12	003145	1	Verriegelungshaken
13	040010	2	Sk-Mutter M12 - DIN 985
14	501651	1	Reihenabstützung - Rw 20"
14	501374	1	Reihenabstützung - Rw 22"
14	501652	1	Reihenabstützung - Rw 60
14	501372	1	Reihenabstützung - Rw 65
14	501640	1	Reihenabstützung - Rw 70
14	501641	1	Reihenabstützung - Rw 75
14	501642	1	Reihenabstützung - Rw 80
14	501643	1	Reihenabstützung - Rw 30"
14	501649	1	Reihenabstützung - Rw 36"
14	501647	1	Reihenabstützung - Rw 38"
14	501644	1	Reihenabstützung - Rw 40"
15	041268	1	Gasdruckzylinder GS-22-200-DD-1300
19	040418	4	Sk-Schraube M10x25 - DIN 933
20	040217	2	Scheibe 10,5 - DIN 9021
21	040009	4	Sk-Mutter M10 - DIN 985
22	501628	1	Hintere Haubenaufnahme - Rw 20"
22	501396	1	Hintere Haubenaufnahme - Rw 22"
22	501610	1	Hintere Haubenaufnahme - Rw 60
22	501613	1	Hintere Haubenaufnahme - Rw 65
22	501601	1	Hintere Haubenaufnahme - Rw 70
22	501604	1	Hintere Haubenaufnahme - Rw 75
22	501607	1	Hintere Haubenaufnahme - Rw 80
22	501616	1	Hintere Haubenaufnahme - Rw 30"
22	501625	1	Hintere Haubenaufnahme - Rw 36"
22	501622	1	Hintere Haubenaufnahme - Rw 38"
22	501619	1	Hintere Haubenaufnahme - Rw 40"
26	041309	2	Klappsplint LP6
27	503013	1	Mittelspitze - Rw 60
27	503014	1	Mittelspitze - Rw 65
27	503010	1	Mittelspitze - Rw 70
27	503011	1	Mittelspitze - Rw 75
27	503012	1	Mittelspitze - Rw 80

5303

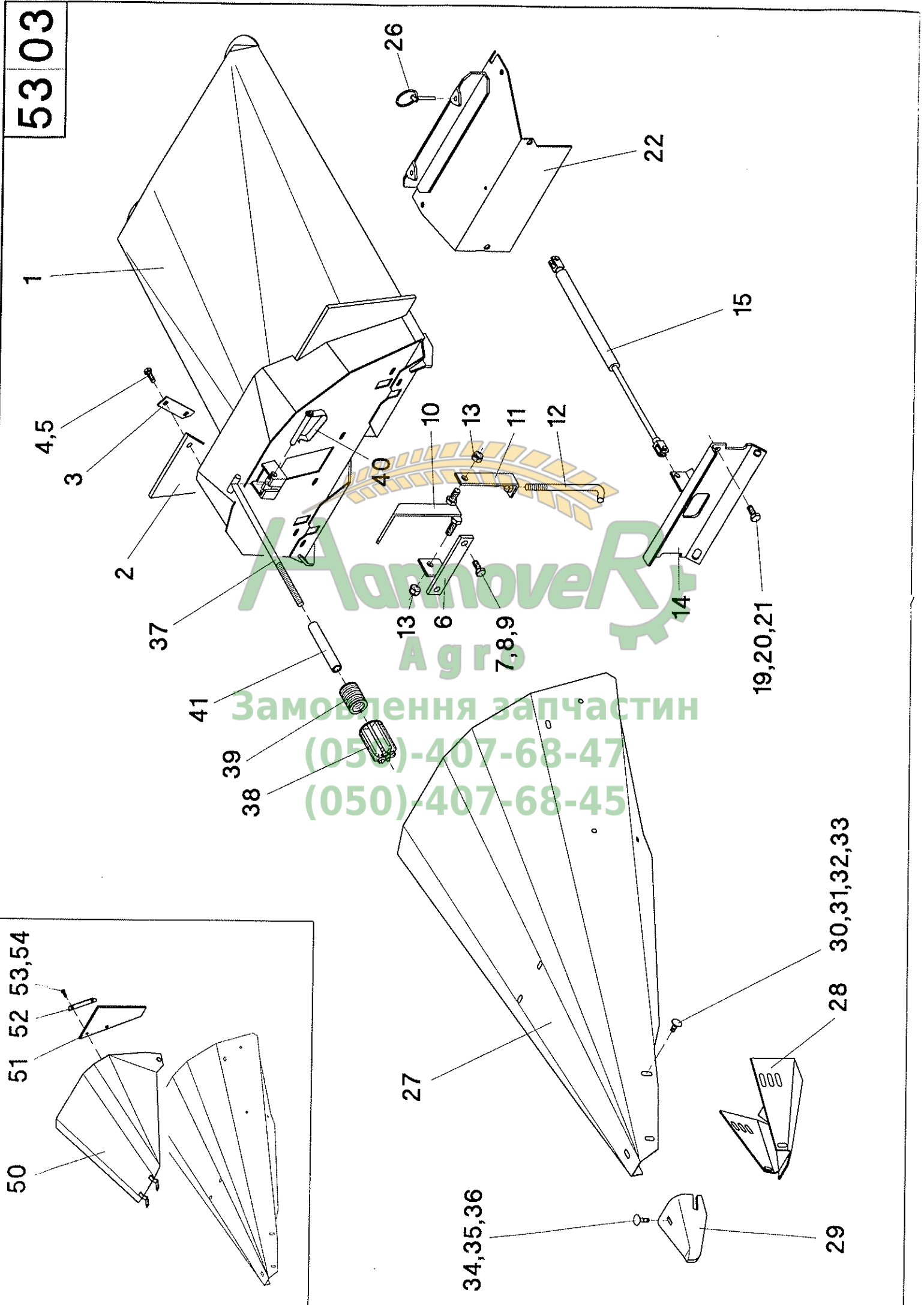

Агросервіс
Замовлення запчастин
(050)-407-68-47
(050)-407-68-45

Mittelkarosserie RD - Bildtafel 53/03

Pos.	Teil-Nr.	Stk.	Benennung
27	503015	1	Mittelspitze - Rw 30"
27	503018	1	Mittelspitze - Rw 36"
27	503017	1	Mittelspitze - Rw 38"
27	503016	1	Mittelspitze - Rw 40"
28	003451	1	Kufengrundblech - Rw 60/65/70/75/80/30"/36"
28	003456	1	Kufengrundblech - Rw 38"/40"
29	003664	1	Kufe
30	040437	2	Flachrundschaube M8x20 - DIN 603
31	040216	2	Scheibe 8,4 - DIN 9021
32	040108	2	Federring A8 - DIN 127
33	040014	2	Sk-Mutter M8 - DIN 934
34	040413	3	Flachrundschaube M8x25 - DIN 603
35	040216	3	Scheibe 8,4 - DIN 9021
36	040008	3	Sk-Mutter M8 - DIN 985
37	503198	1	Einstellstange
38	503199	1	Federführung
39	003043	1	Druckfeder
40	041262	1	Federsteckbolzen
41	503054	1	Anschlaghülse - nur für klappbare Maschinen an den Klappteilen
-	503553	1	Mittelhaube kpl. - Rw 60 - Pos. 1-13
-	503554	1	Mittelhaube kpl. - Rw 65 - Pos. 1-13
-	503550	1	Mittelhaube kpl. - Rw 70 - Pos. 1-13
-	503551	1	Mittelhaube kpl. - Rw 75 - Pos. 1-13
-	503552	1	Mittelhaube kpl. - Rw 80 - Pos. 1-13
-	503105	1	Mittelhaube kpl. - Rw 30" - Pos. 1-13
-	503108	1	Mittelhaube kpl. - Rw 36" - Pos. 1-13
-	503107	1	Mittelhaube kpl. - Rw 38" - Pos. 1-13
-	503106	1	Mittelhaube kpl. - Rw 40" - Pos. 1-13
-	503003	1	Mittelspitze kpl. - Rw 60 - Pos. 27-41
-	503004	1	Mittelspitze kpl. - Rw 65 - Pos. 27-41
-	503000	1	Mittelspitze kpl. - Rw 70 - Pos. 27-41
-	503001	1	Mittelspitze kpl. - Rw 75 - Pos. 27-41
-	503002	1	Mittelspitze kpl. - Rw 80 - Pos. 27-41
-	503005	1	Mittelspitze kpl. - Rw 30" - Pos. 27-41
-	503008	1	Mittelspitze kpl. - Rw 36" - Pos. 27-41
-	503007	1	Mittelspitze kpl. - Rw 38" - Pos. 27-41
-	503006	1	Mittelspitze kpl. - Rw 40" - Pos. 27-41
			Optional
50	503090	1	Zusatzkolbenfänger - Rw 60
50	503092	1	Zusatzkolbenfänger - Rw 65
50	503094	1	Zusatzkolbenfänger - Rw 70
50	503096	1	Zusatzkolbenfänger - Rw 75
50	503098	1	Zusatzkolbenfänger - Rw 80
51	003154	2	Kolbenfanggummi
52	003215	2	Stützblech
53	040662	4	Sicherungsschraube M8x25 - DIN 933
54	040201	4	Scheibe 8,4 - DIN 125

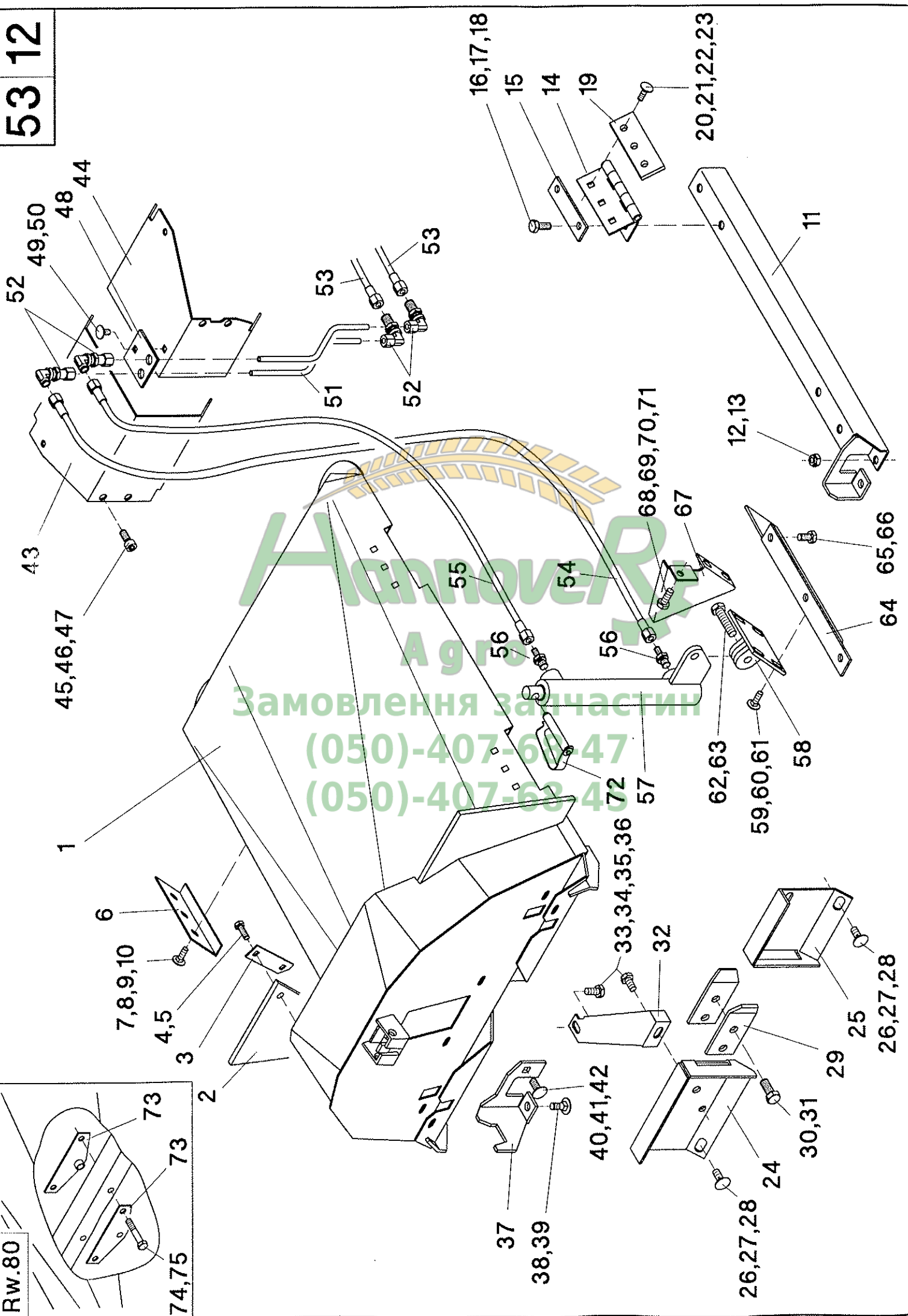

- 1
- 2
- 3
- 4,5
- 6
- 7,8,9,10
- 11
- 12,13
- 14
- 15
- 16,17,18
- 19
- 20,21,22,23
- 24
- 25
- 26,27,28
- 29
- 30,31
- 32
- 33,34,35,36
- 37
- 38,39
- 40,41,42
- 43
- 44
- 45,46,47
- 48
- 49,50
- 51
- 52
- 53
- 54
- 55
- 56
- 57
- 58
- 59,60,61
- 62,63
- 64
- 65,66
- 67
- 68,69,70,71
- 72
- 73
- 74,75

Klapphaube RD - Bildtafel 53/12

Pos.	Teil-Nr.	Stk.	Benennung
36	040009	1	Sk-Mutter M10 - DIN 985
37	501346	1	Klapphaubenaufnahme - links
37	501347	1	Klapphaubenaufnahme - rechts
38	040499	1	Flachrundschraube M10x25 - DIN 603
39	040009	1	Sk-Mutter M10 - DIN 985
40	040499	1	Flachrundschraube M10x25 - DIN 603
41	040217	1	Scheibe 10,5 - DIN 9021
42	040009	1	Sk-Mutter M10 - DIN 985
43	501671	1	Klappkupplungsabdeckung - Rw 60 Muldenaussenteil - links
43	501673	1	Klappkupplungsabdeckung - Rw 60 Muldenaussenteil - rechts
43	501661	1	Klappkupplungsabdeckung - Rw 70 Muldenaussenteil - links
43	501660	1	Klappkupplungsabdeckung - Rw 70 Muldenaussenteil - rechts
43	501666	1	Klappkupplungsabdeckung - Rw 75 Muldenaussenteil - links
43	501667	1	Klappkupplungsabdeckung - Rw 75 Muldenaussenteil - rechts
43	501668	1	Klappkupplungsabdeckung - Rw 80 Muldenaussenteil - links
43	501669	1	Klappkupplungsabdeckung - Rw 80 Muldenaussenteil - rechts
44	501670	1	Klappkupplungsabdeckung - Rw 60 Muldenmittelteil - links
44	501672	1	Klappkupplungsabdeckung - Rw 60 Muldenmittelteil - rechts
44	501663	1	Klappkupplungsabdeckung - Rw 70 Muldenmittelteil - links
44	501662	1	Klappkupplungsabdeckung - Rw 70 Muldenmittelteil - rechts
44	501664	1	Klappkupplungsabdeckung - Rw 75 Muldenmittelteil - links
44	501665	1	Klappkupplungsabdeckung - Rw 75 Muldenmittelteil - rechts
44	501660	1	Klappkupplungsabdeckung - Rw 80 Muldenmittelteil - links
44	501661	1	Klappkupplungsabdeckung - Rw 80 Muldenmittelteil - rechts
45	040545	2	Zylinderschraube M10x25 - DIN 912
46	040109	2	Federring A10 - DIN 127
47	040202	2	Scheibe 10,5 - DIN 125
48	501329	1	Anschlußblech
49	040612	1	Flachrundschraube M8x16 - DIN 603
50	040008	1	Sk-Mutter M8 - DIN 985
51	526028	2	Hydraulikleitung
52	026069	4	Winkelschottverschraubung WSV8-PL
53	026312	2	Hydraulikschlauch 1106K-A0-A0-330
54	026386	1	Hydraulikschlauch 1106K-A0-A3-350
55	026378	1	Hydraulikschlauch - Klapphaube links 1106K-A3-A3-530 (345° versetzt)
55	026377	1	Hydraulikschlauch - Klapphaube rechts 1106K-A3-A3-530 (15° versetzt)
56	026067	2	gerade Rohrverschraubung GE8-PLM
57	503237	1	Klapphaubenzylinder - links
57	503238	1	Klapphaubenzylinder - rechts
57	503226	1	Klapphaubenzylinder - links Rw 60
57	503227	1	Klapphaubenzylinder - rechts Rw 60
58	503240	1	Zylinderaufnahme
58	503280	1	Zylinderaufnahme Rw 60
59	040413	4	Flachrundschraube M8x25 - DIN 603
60	040216	4	Scheibe 8,4 - DIN 9021
61	040008	4	Sk-Mutter M8 - DIN 985
62	040466	1	Sk-Schraube M12x50 - DIN 933
63	040010	1	Sk-Mutter M12 - DIN 985
64	503230	1	Träger für Zylinderaufnahme - links
64	503234	1	Träger für Zylinderaufnahme - rechts
65	040472	3	Sk-Schraube M10x20 - DIN 933
66	040109	3	Federring A10 - DIN 127
67	503245	1	Verstärkung für Trägerplatte - links

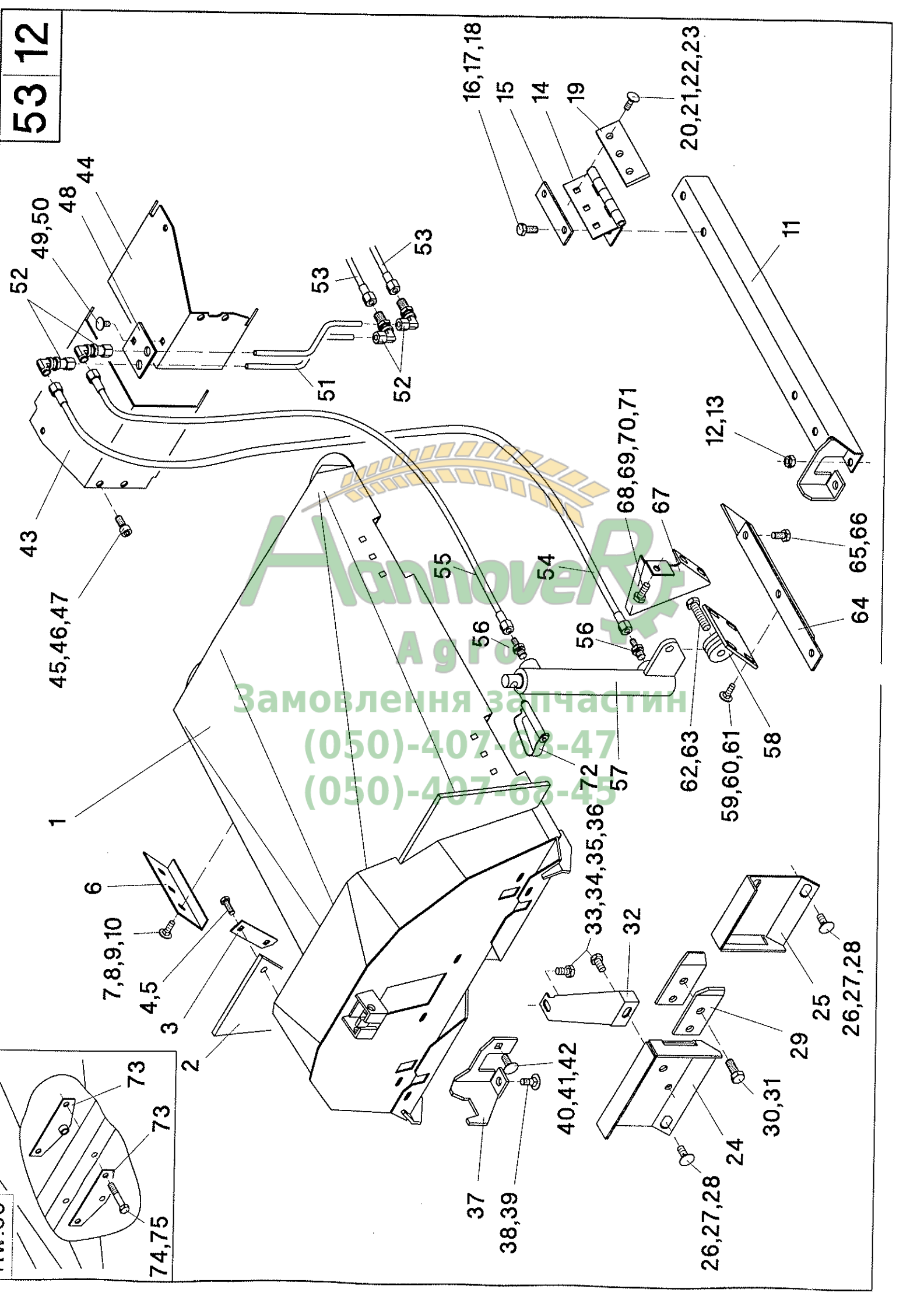

Klapphaube RD - Bildtafel 53/12

Pos.	Teil-Nr.	Stk.	Benennung
1	503615	1	Klapphaube - Rw 60 links
1	503616	1	Klapphaube - Rw 60 rechts
1	503617	1	Klapphaube - Rw 70
1	503618	1	Klapphaube - Rw 75
1	503619	1	Klapphaube - Rw 80
2	003154	2	Kolbenfanggummi
3	003215	2	Stützblech
4	040662	4	Sicherungsschraube M8x25 - DIN 933
5	040201	4	Scheibe 8,4 - DIN 125
6	503264	2	Klapphaubenabstützung
7	040437	6	Flachrundschraube M8x20 - DIN 603
8	040108	6	Federring A8 - DIN 127
9	040216	6	Scheibe 8,4 - DIN 9021
10	040014	6	Sk-Mutter M8 - DIN 934
11	501348	1	Befestigungsschiene - links
11	501349	1	Befestigungsschiene - rechts
12	040217	6	Scheibe 10,5 - DIN 9021
13	040009	6	Sk-Mutter M10 - DIN 985
14	503261	2	Scharnier
15	503263	2	Scharnierverstärkung
16	040418	4	Sk-Schraube M10x25 - DIN 933
17	040109	4	Federring A10 - DIN 127
18	040217	4	Scheibe 10,5 - DIN 9021
19	503262	2	Distanzplatte
20	040413	6	Flachrundschraube M8x25 - DIN 603
21	040108	6	Federring A8 - DIN 127
22	040216	6	Scheibe 8,4 - DIN 9021
23	040014	6	Sk-Mutter M8 - DIN 934
24	501420	1	Halter für Zentrierspitze - Rw 60 Muldenaussenteil - links
24	501421	1	Halter für Zentrierspitze - Rw 60 Muldenaussenteil - rechts
24	501311	1	Halter für Zentrierspitze - Rw 70/75 Muldenaussenteil - links
24	501312	1	Halter für Zentrierspitze - Rw 70/75 Muldenaussenteil - rechts
24	501437	1	Halter für Zentrierspitze - Rw 80 Muldenaussenteil - links
24	501438	1	Halter für Zentrierspitze - Rw 80 Muldenaussenteil - rechts
24	501422	1	Zentrierung - Rw 60 Muldenmittelteil - links
24	501423	1	Zentrierung - Rw 60 Muldenmittelteil - rechts
25	501313	1	Zentrierung - Rw 70 Muldenmittelteil - links
25	501314	1	Zentrierung - Rw 70 Muldenmittelteil - rechts
25	501315	1	Zentrierung - Rw 75 Muldenmittelteil - links
25	501316	1	Zentrierung - Rw 75 Muldenmittelteil - rechts
25	501313	1	Zentrierung - Rw 80 Muldenmittelteil - links
25	501314	1	Zentrierung - Rw 80 Muldenmittelteil - rechts
26	040499	4	Flachrundschraube M10x25 - DIN 603
27	040217	4	Scheibe 10,5 - DIN 9021
28	040009	4	Sk-Mutter M10 - DIN 985
29	012059	2	Zentrierspitze
30	040496	2	Sk-Schraube M12x30 - DIN 933
31	040010	2	Sk-Mutter M12 - DIN 985
32	501435	1	Abstützung - links
32	501436	1	Abstützung - rechts
33	040472	2	Sk-Schraube M10x20 - DIN 933
34	040202	2	Scheibe 10,5 - DIN 125
35	040109	1	Federring A10 - DIN 127

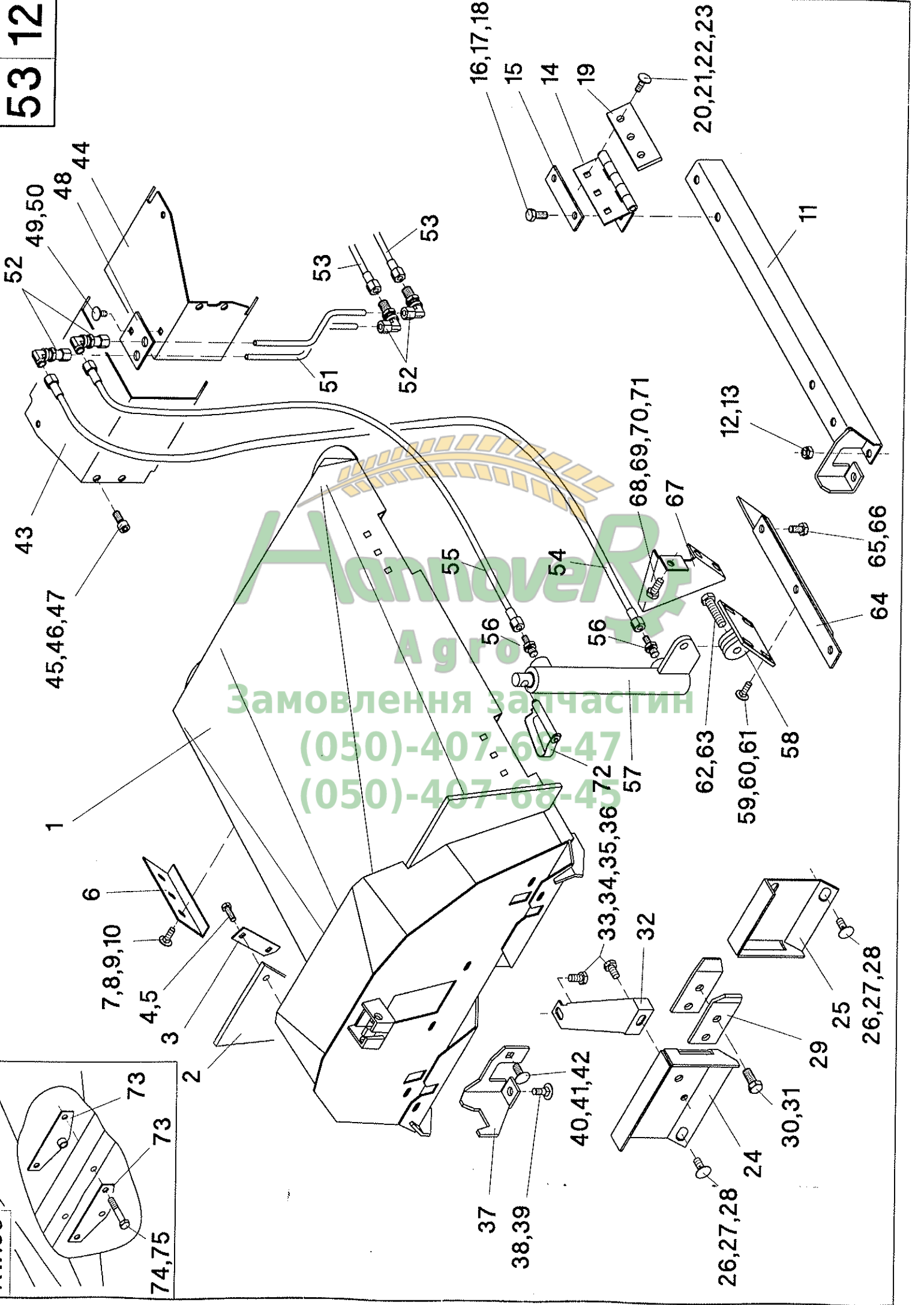

Агротех
 Замовлення запчастин
 (050)-407-68-47
 (050)-407-68-47

Klapphaube RD - Bildtafel 53/12

Pos.	Teil-Nr.	Stk.	Benennung
67	503246	1	Verstärkung für Trägerplatte - rechts
68	040418	3	Sk-Schraube M10x25 - DIN 933
69	040202	3	Scheibe 10,5 - DIN 125
70	040109	1	Federring A10 - DIN 127
71	040009	2	Sk-Mutter M10 - DIN 985
72	041110	1	Federsteckbolzen
73	503648	2	Zylinderaufnahme - Rw 80
74	040562	2	Sk-Schraube M12x70 - DIN 931 - Rw 80
75	040010	2	Sk-Mutter M12 - DIN 985 - Rw 80
-	503600	1	Klapphaube kpl. - Rw 60 links - Pos. 1-10
-	503601	1	Klapphaube kpl. - Rw 60 rechts - Pos. 1-10
-	503604	1	Klapphaube kpl. - Rw 70 links - Pos. 1-10
-	503605	1	Klapphaube kpl. - Rw 70 rechts - Pos. 1-10
-	503606	1	Klapphaube kpl. - Rw 75 links - Pos. 1-10
-	503607	1	Klapphaube kpl. - Rw 75 rechts - Pos. 1-10
-	503608	1	Klapphaube kpl. - Rw 80 links - Pos. 1-10
-	503609	1	Klapphaube kpl. - Rw 80 rechts - Pos. 1-10



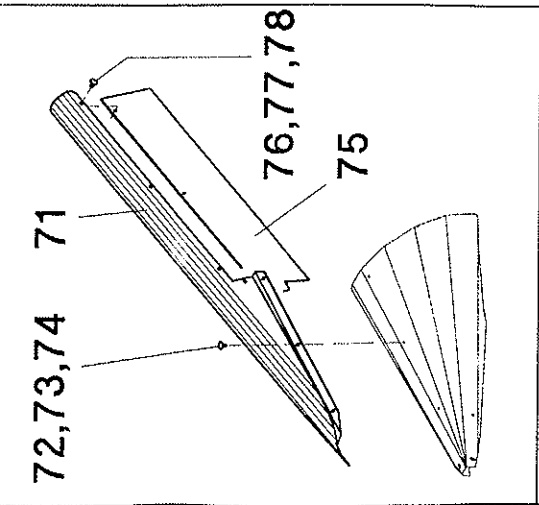

24,25,26

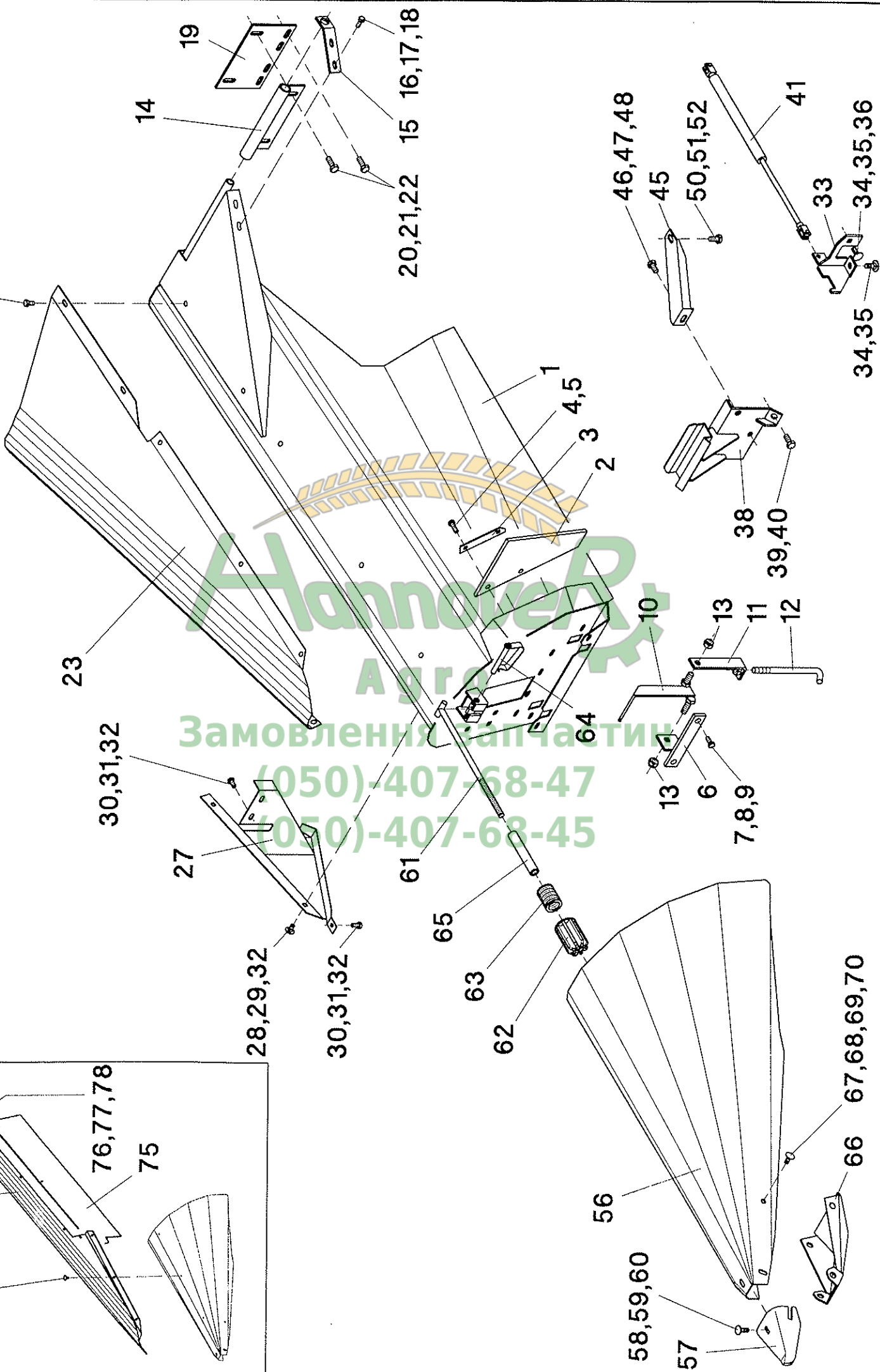

Агро
Замовлення та частини
(050)-407-68-47
(050)-407-68-45

Außenkarosserie RD - Bildtafel 53/22

Pos.	Teil-Nr.	Stk.	Benennung
1	503337	1	Außenhaube - links
1	503338	1	Außenhaube - rechts
2	003154	2	Kolbenfanggummi
3	003215	2	Stützblech
4	040662	4	Sicherungsschraube M8x25 - DIN 933
5	040201	4	Scheibe 8.4 - DIN 125
6	004280	2	Strebe
7	040444	4	Sk-Schraube M8x20 - DIN 933
8	040201	4	Scheibe 8.4 - DIN 125
9	040008	4	Sk-Mutter M8 - DIN 985
10	003140	2	Verriegelungshebel
11	003143	2	Aufnahme für Verriegelungshaken
12	003145	2	Verriegelungshaken
13	040010	4	Sk-Mutter M12 - DIN 985
14	003474	2	Drehgelenk
15	003063	2	Verschlusseisen
16	040444	4	Sk-Schraube M8x20 - DIN 933
17	040201	8	Scheibe 8.4 - DIN 125
18	040008	4	Sk-Mutter M8 - DIN 985
19	503369	2	Verstelleisen
20	040438	8	Sk-Schraube M10x30 - DIN 933
21	040217	16	Scheibe 10,5 - DIN 9021
22	040009	8	Sk-Mutter M10 - DIN 985
23	503366	1	Außenhaubenerhöhung - links
23	503367	1	Außenhaubenerhöhung - rechts
24	040534	12	Sk-Schraube M8x16 - DIN 933
25	040108	12	Federring A8 - DIN 127
26	040201	12	Scheibe 8.4 - DIN 125
27	503450	1	Abweisblech - links - 47,5 breit
27	503451	1	Abweisblech - rechts - 47,5 breit
27	503370	1	Abweisblech - links - 97,5 breit
27	503371	1	Abweisblech - rechts - 97,5 breit
28	040612	4	Flachrundscharbe M8x16 - DIN 603
29	040300	4	Scheibe V9 - DIN 440
30	040534	6	Sk-Schraube M8x16 - DIN 933
31	040201	10	Scheibe 8.4 - DIN 125
32	040008	10	Sk-Mutter M8 - DIN 985
33	501346	1	Haubenabstützung - links
33	501347	1	Haubenabstützung - rechts
34	040499	4	Flachrundscharbe M10x25 - DIN 603
35	040217	2	Scheibe 10,5 - DIN 9021
36	040009	4	Sk-Mutter M10 - DIN 985
38	501377	1	Außenhaubenaufnahme - links
38	501378	1	Außenhaubenaufnahme - rechts
39	040418	4	Sk-Schraube M10x25 - DIN 933
40	040009	4	Sk-Mutter M10 - DIN 985
41	041276	2	Gasdruckzylinder GS-22-200-DD-800
45	501436	1	Abstützung - links
45	501435	1	Abstützung - rechts
46	040472	2	Sk-Schraube M10x20 - DIN 933
47	040202	2	Scheibe 10,5 - DIN 125
48	040009	2	Sk-Mutter M10 - DIN 985
50	040472	4	Sk-Schraube M10x20 - DIN 933

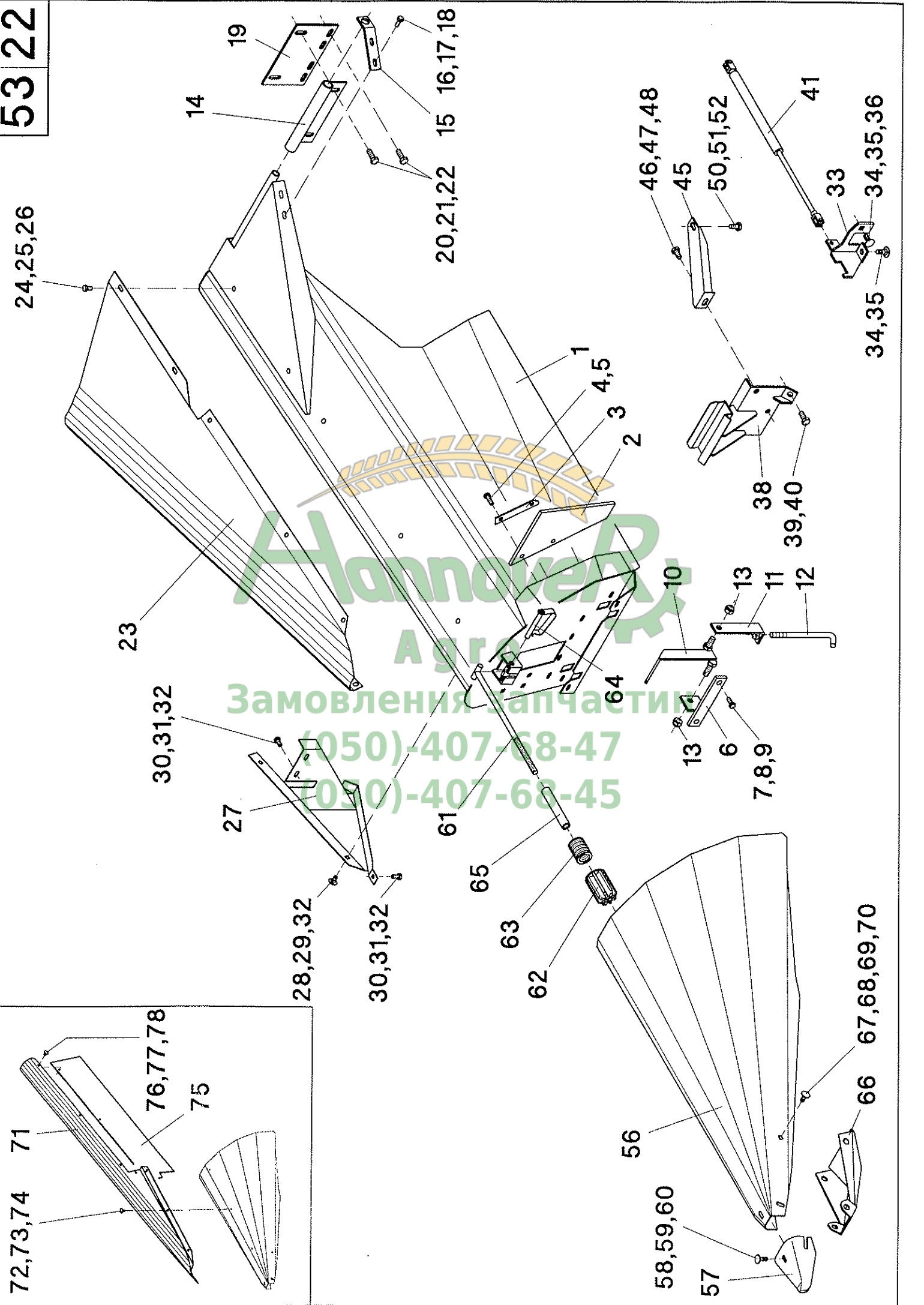

Außenkarosserie RD - Bildtafel 53/22

Pos.	Teil-Nr.	Stk.	Benennung
51	040202	4	Scheibe 10,5 - DIN 125
52	040109	4	Federring A10 - DIN 127
56	503302	1	Außenspitze - links
56	503303	1	Außenspitze - rechts
57	003664	2	Kufe
58	040413	6	Flachrundschraube M8x25 - DIN 603
59	040216	6	Scheibe 8,4 - DIN 9021
60	040008	6	Sk-Mutter M8 - DIN 985
61	503198	2	Einstellstange
62	503199	2	Federführung
63	003043	2	Druckfeder D-354B
64	041262	2	Federsteckbolzen
65	503054	2	Anschlaghülse
66	503306	1	Kufengrundblech - links
66	503307	1	Kufengrundblech - links
67	040437	4	Flachrundschraube M8x20 - DIN 603
68	040216	4	Scheibe 8,4 - DIN 9021
69	040108	4	Federring A8 - DIN 127
70	040014	4	Sk-Mutter M8 - DIN 934
-	503333	1	Außenhaube kpl. - links Pos. 1-22
-	503334	1	Außenhaube kpl. - rechts Pos. 1-22
-	503300	1	Außenspitze kpl. - links Pos. 56-70
-	503301	1	Außenspitze kpl. - rechts Pos. 56-70
			Optional
71	503320	1	Außenspitzenerhöhung - links
71	503321	1	Außenspitzenerhöhung - rechts
72	040612	10	Flachrundschraube M8x16 - DIN 603
73	040280	10	Scheibe V11 - DIN 440
74	040008	10	Sk-Mutter M8 - DIN 985
75	503327	2	Abdeckgummi
76	040612	8	Flachrundschraube M8x16 - DIN 603
77	040280	8	Scheibe V11 - DIN 440
78	040008	8	Sk-Mutter M8 - DIN 985

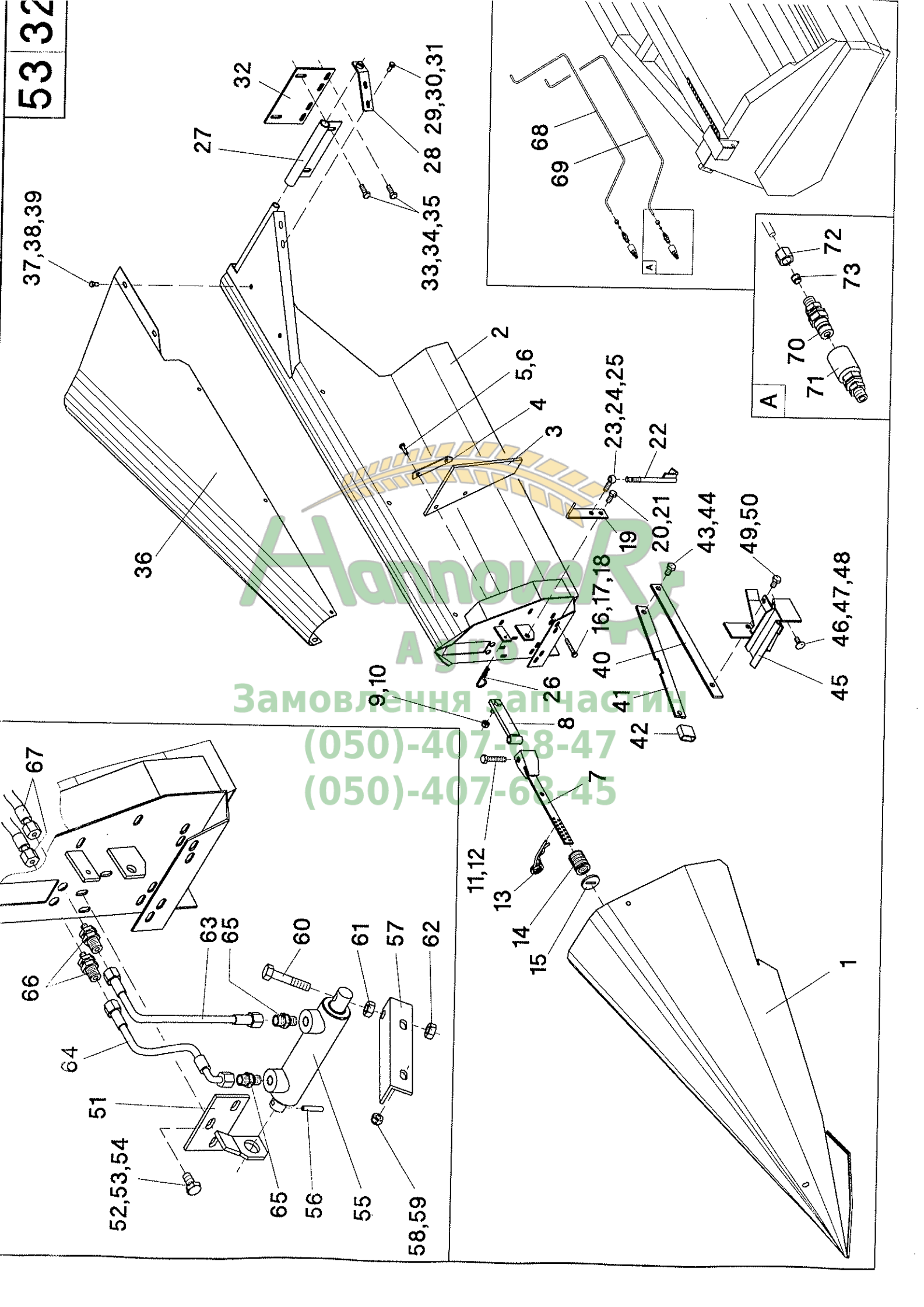

Außenkarosserie RD 875FBS - Bildtafel 53/32

Pos.	Teil-Nr.	Stk.	Benennung
1	004338	1	Aussenspitze - links
1	004339	1	Aussenspitze - rechts
2	503387	1	Aussenhaube - links
2	503388	1	Aussenhaube - rechts
3	003154	2	Kolbenfanggummi
4	003215	2	Stützblech
5	040662	4	Sicherungsschraube M8x25 - DIN 933
6	040201	4	Scheibe 8,4 - DIN 125
7	004420	1	Einstellstange - links
7	004421	1	Einstellstange - rechts
8	004425	2	Einstellstangendrehpunkt
9	040202	2	Scheibe 10,5 - DIN 125
10	040009	2	Sk-Mutter M10 - DIN 985
11	040488	2	Sk-Schraube M12x60 - DIN 933
12	040010	2	Sk-Mutter M12 - DIN 985
13	041023	2	Federstecker d=5x100 doppelwindig
14	003043	2	Druckfeder
15	040232	2	Scheibe mit Langloch 9x26/47x5
16	040440	4	Sk-Schraube M8x50 - DIN 933
17	040201	4	Scheibe 8,4 - DIN 125
18	040008	4	Sk-Mutter M8 - DIN 985
19	003030	1	Verriegelungshebel - links
19	003031	1	Verriegelungshebel - rechts
20	040418	2	Sk-Schraube M10x25 - DIN 933
21	040009	2	Sk-Mutter M10 - DIN 985
22	003032	2	Verriegelungshaken
23	040433	2	Augenschraube M10x40 - DIN 444
24	040015	2	Sk-Mutter M10 - DIN 934
25	040009	2	Sk-Mutter M10 - DIN 985
26	041018	2	Federstecker d=4x70 einwindig
27	003474	2	Drehgelenk
28	003063	2	Verschlußbeisen
29	040444	4	Sk-Schraube M8x20 - DIN 933
30	040201	4	Scheibe 8,4 - DIN 125
31	040008	4	Sk-Mutter M8 - DIN 985
32	503369	2	Verstellplatte
33	040438	8	Sk-Schraube M10x30 - DIN 933
34	040217	16	Scheibe 10,5 - DIN 9021
35	040009	8	Sk-Mutter M10 - DIN 985
36	503398	1	Aussenhaubenerhöhung - links
36	503399	1	Aussenhaubenerhöhung - rechts
37	040534	12	Sk-Schraube M8x16 - DIN 933
38	040108	12	Federring A8 - DIN 127
39	040201	12	Scheibe 8,4 - DIN 125
40	010336	2	Aufstellstange
41	010337	2	Aufstellstange
42	010338	2	Arretierrohr
43	040427	2	Sk-Schraube M12x25 - DIN 933
44	040010	2	Sk-Mutter M12 - DIN 985
45	501341	1	Aussenhaubenaufnahme - links
45	501342	1	Aussenhaubenaufnahme - rechts
46	040499	2	Flachrundschrabe M10x25 - DIN 603
47	040202	2	Scheibe 10,5 - DIN 125

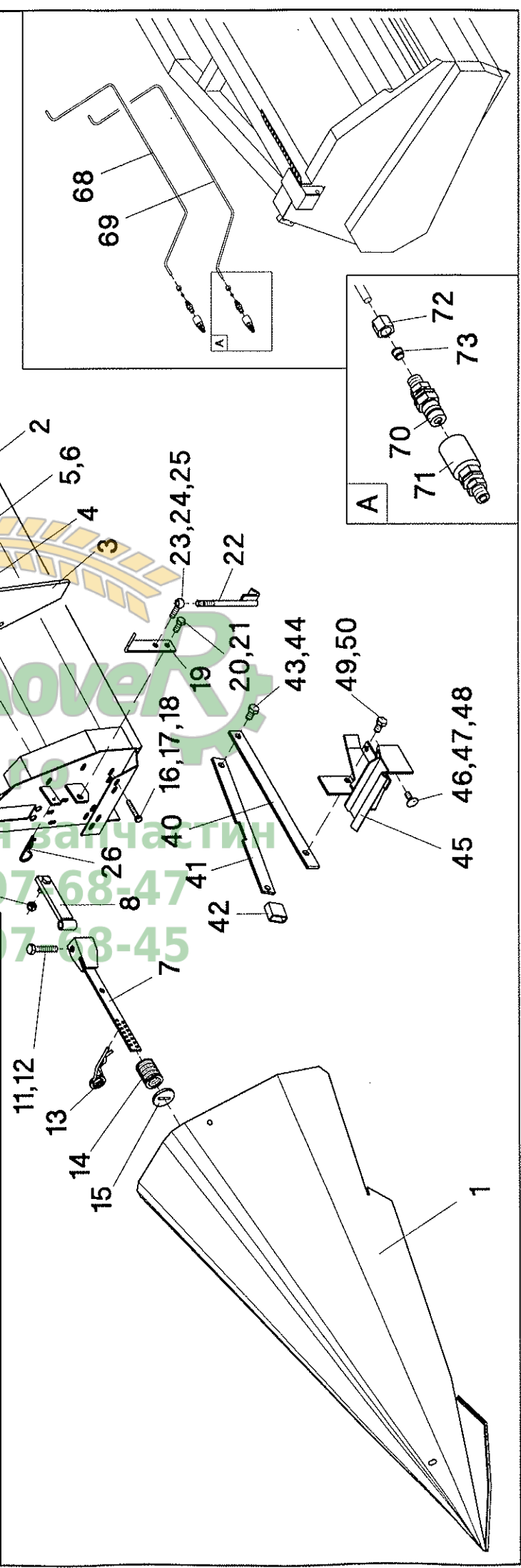
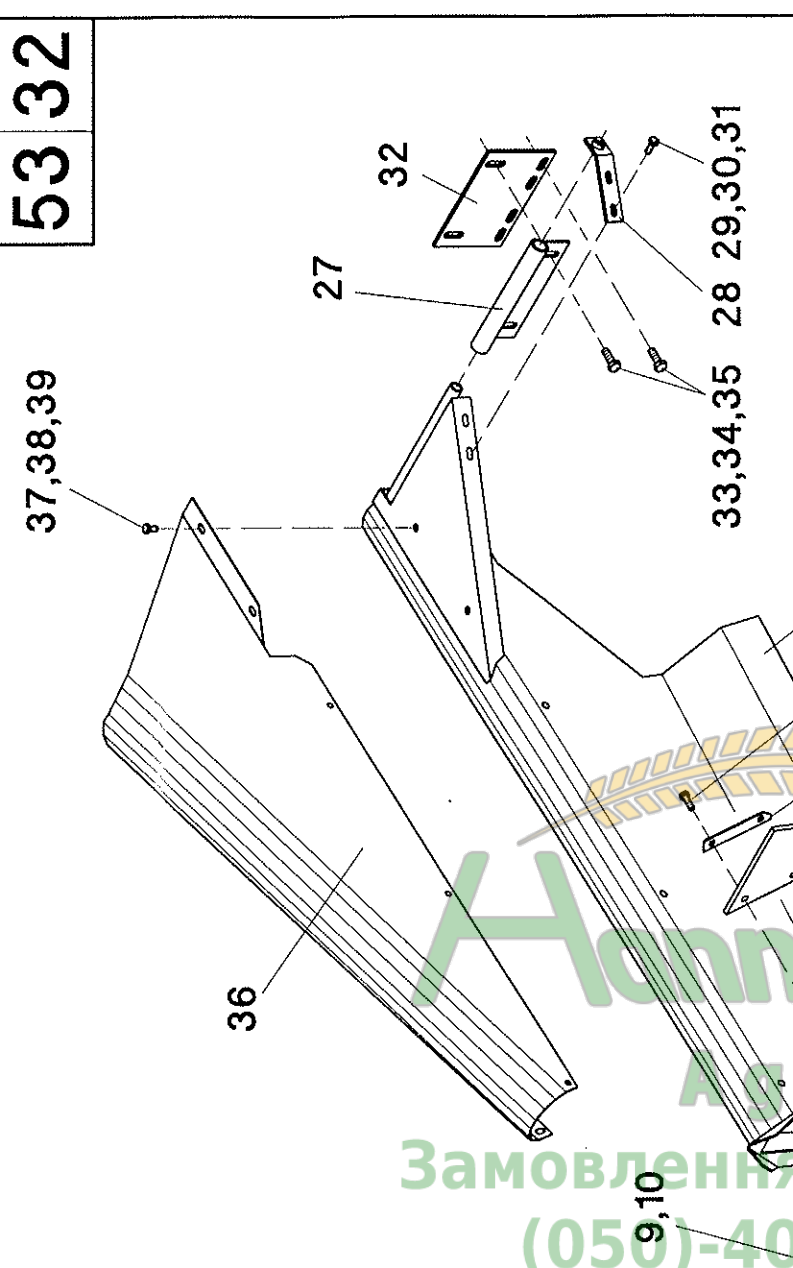
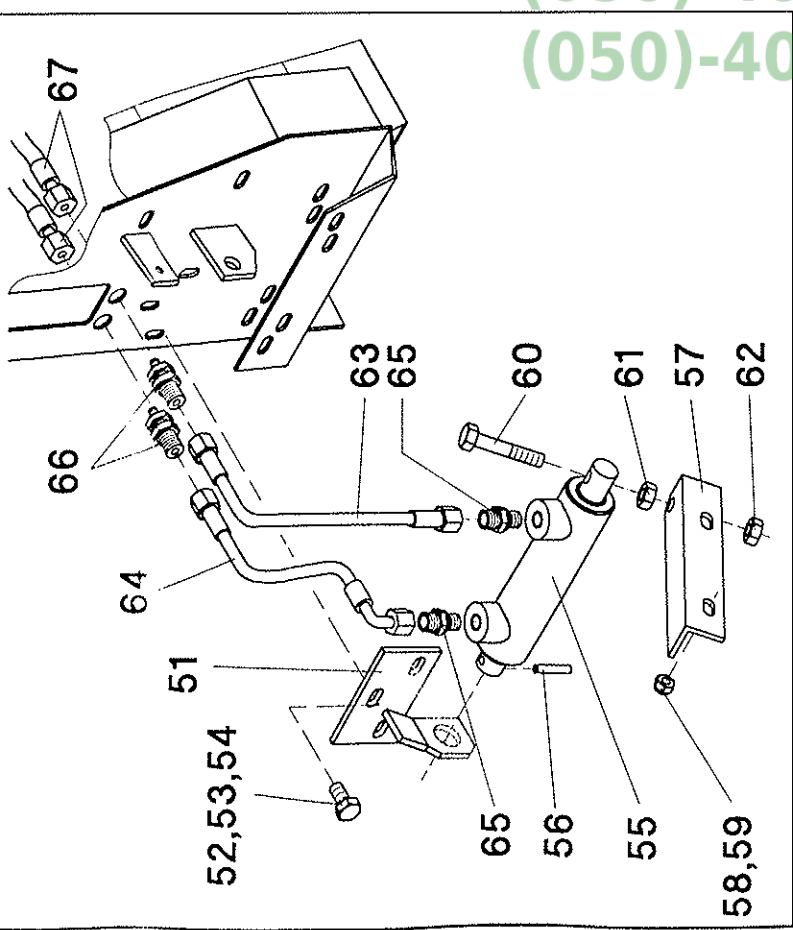

Замовлення запчастин
(050)-407-68-47
(050)-407-68-45

Kunststoffaussenspitze

- 504206 links rot
- 504207 rechts rot
- 504210 links grün
- 504211 rechts grün
- 504214 links gelb
- 504215 rechts gelb

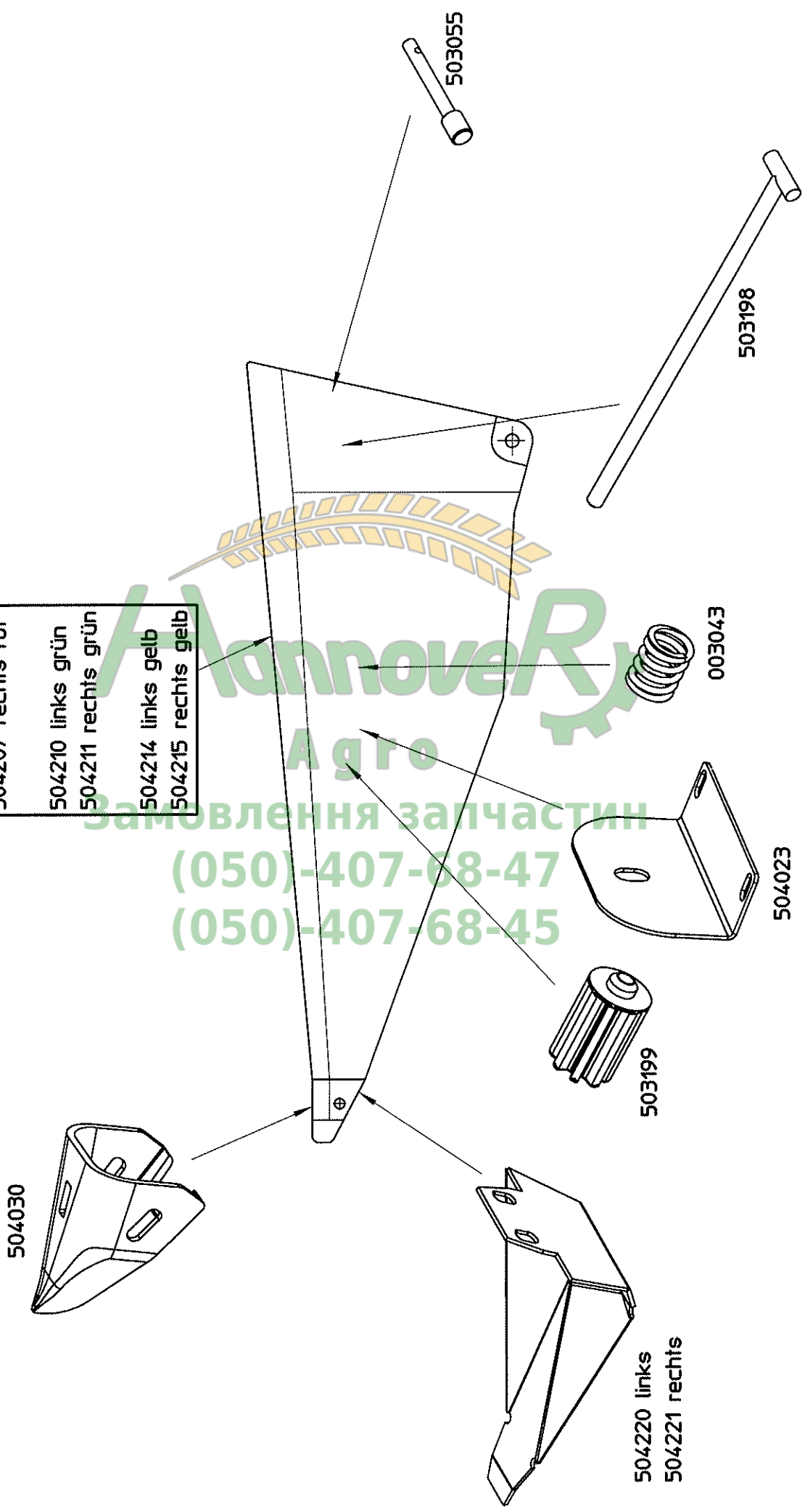

Заповнення за частини
(050)-407-68-47
(050)-407-68-45



Замовлення запчастин

(050)-407-68-47

(050)-407-68-45



Замовлення запчастин

(050)-407-68-47

(050)-407-68-45

Kunststoffaussenhautbe

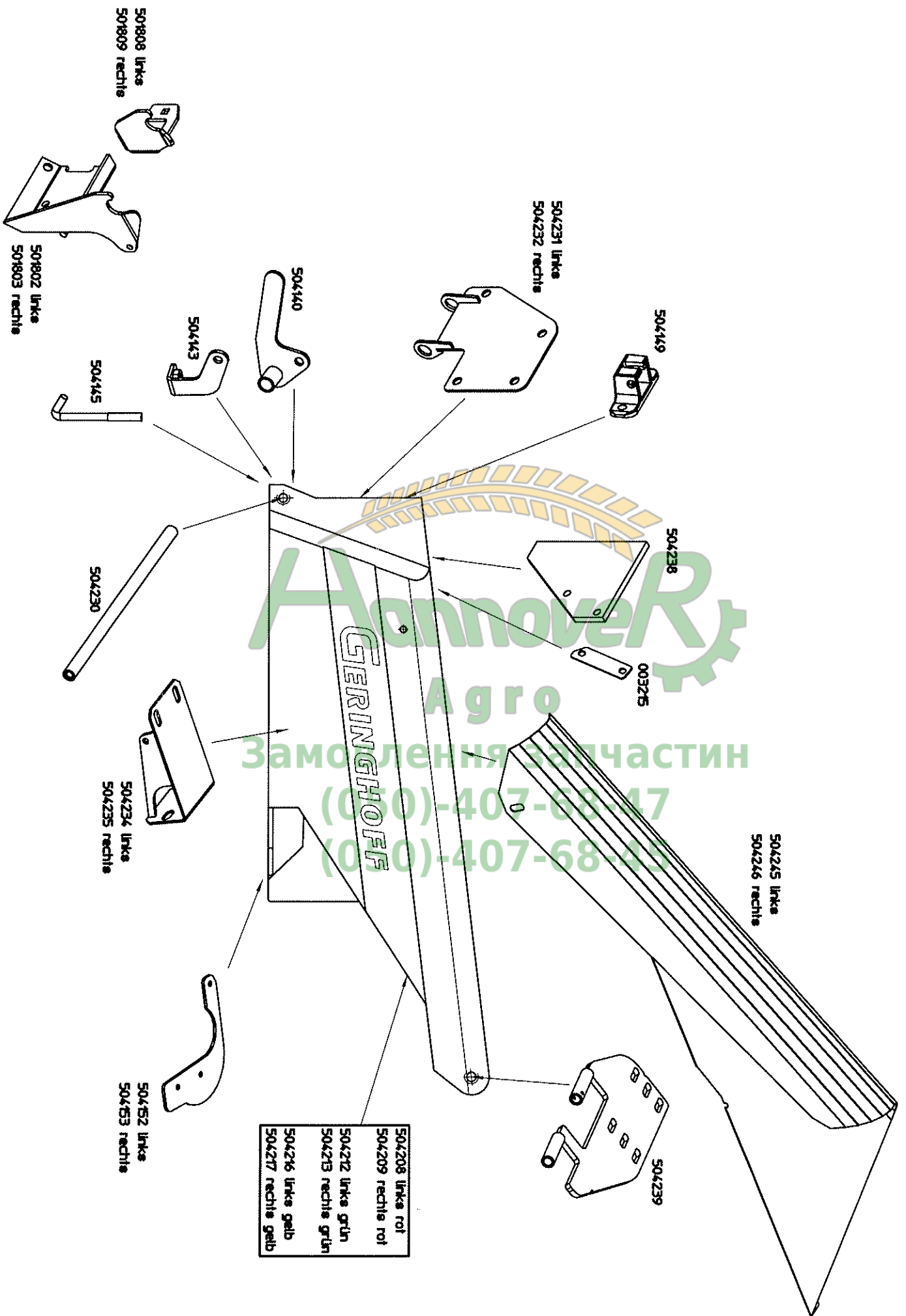

Kunststoffklapphaube

- 504608 links Rw.70 (rot)
- 504609 rechts Rw.70 (rot)
- 504610 links Rw.75 (rot)
- 504611 rechts Rw.75 (rot)
- 504612 links Rw.80 (rot)
- 504613 rechts Rw.80 (rot)
- 504958 links Rw.70 (grün)
- 504961 rechts Rw.70 (grün)
- 504959 links Rw.75 (grün)
- 504962 rechts Rw.75 (grün)
- 504960 links Rw.80 (grün)
- 504963 rechts Rw.80 (grün)
- 504976 links Rw.70 (gelb)
- 504979 rechts Rw.70 (gelb)
- 504977 links Rw.75 (gelb)
- 504980 rechts Rw.75 (gelb)
- 504978 links Rw.80 (gelb)
- 504981 rechts Rw.80 (gelb)

- 504621 Rw.70
- 504620 Rw.75
- 504622 Rw.80

- 504022 Rw.70
- 504021 Rw.75
- 504024 Rw.80

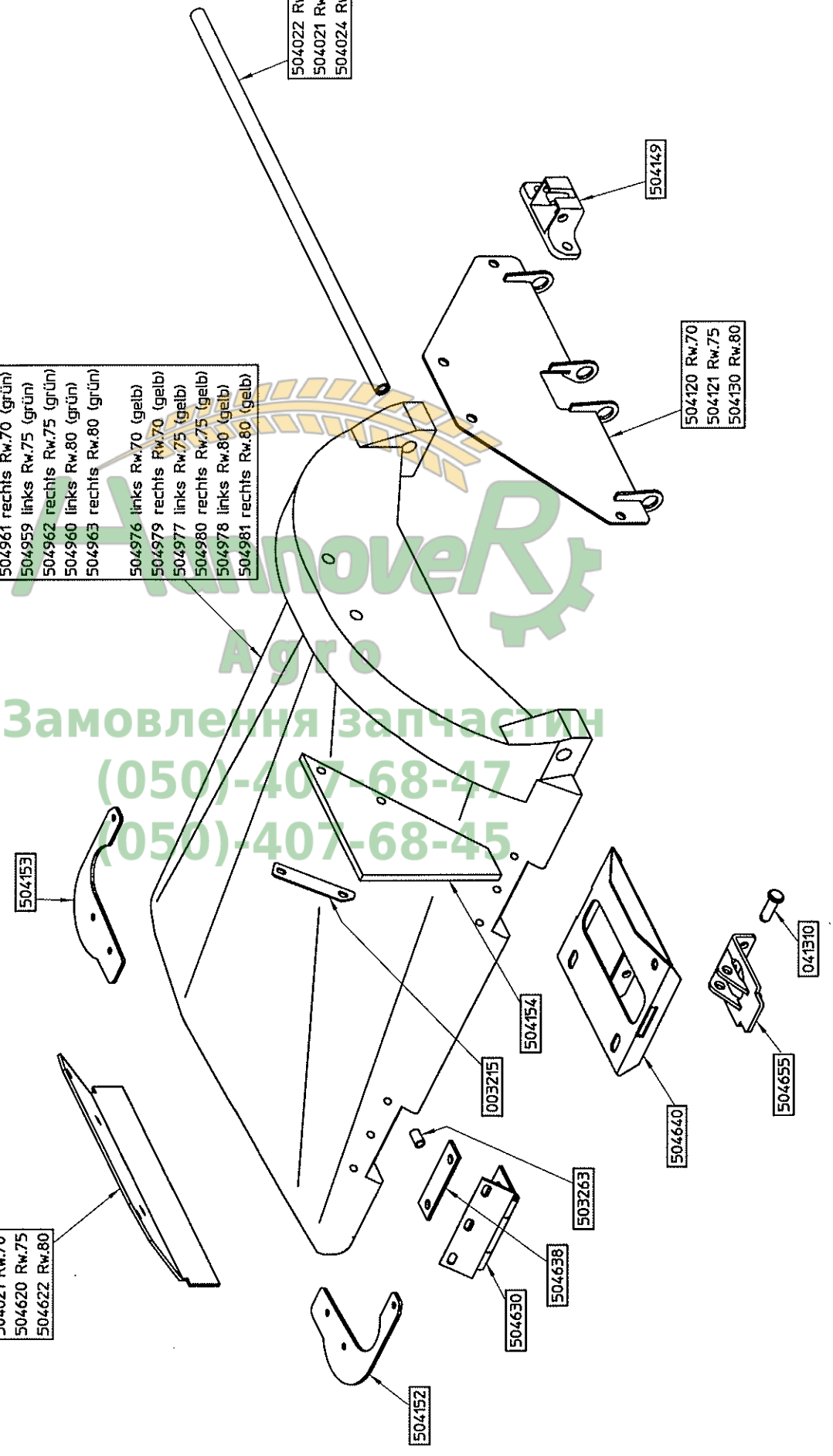

Agro

 Zamovlenia zapchastin

 (050)-407-68-47

 (050)-407-68-45



Замовлення запчастин

(050)-407-68-47

(050)-407-68-45



Замовлення запчастин

(050)-407-68-47

(050)-407-68-45

RD-Kunststoffkarosserie

	rot	grün	gelb
Außenkarosserie kpl. links	504200	504900	504920
Außenkarosserie kpl. rechts	504201	504901	504921
Außenspitze kpl. links	504202	504902	504922
Außenspitze kpl. rechts	504203	504903	504923
Außenhaube kpl. links	504204	504904	504924
Außenhaube kpl. rechts	504205	504905	504925
Außenspitze links	504206	504210	504214
Außenspitze rechts	504207	504211	504215
Außenhaube links	504208	504212	504216
Außenhaube rechts	504209	504213	504217
Mittelkarosserie kpl. Rw.70/28"	504000	504906	504926
Mittelkarosserie kpl. Rw.75/30"	504001	504907	504927
Mittelkarosserie kpl. Rw.80	504002	504908	504928
Mittelspitze kpl. Rw.70/28"	504005	504909	504929
Mittelspitze kpl. Rw.75/30"	504006	504910	504930
Mittelspitze kpl. Rw.80	504007	504911	504931
Mittelhaube kpl. Rw.70/28"	504105	504912	504932
Mittelhaube kpl. Rw.75/30"	504106	504913	504933
Mittelhaube kpl. Rw.80	504107	504914	504934
Mittelspitze Rw.70/28"	504010	504013	504016
Mittelspitze Rw.75/30"	504011	504014	504017
Mittelspitze Rw.80	504012	504015	504018
Mittelhaube Rw.70/28"	504110	504113	504116
Mittelhaube Rw.75/30"	504111	504114	504117
Mittelhaube Rw.80	504112	504115	504118
Klappkarosserie kpl. links Rw.70	504940	504946	504964
Klappkarosserie kpl. links Rw.75	504941	504947	504965
Klappkarosserie kpl. links Rw.80	504942	504948	504966
Klappkarosserie kpl. rechts Rw.70	504943	504949	504967
Klappkarosserie kpl. rechts Rw.75	504944	504950	504968
Klappkarosserie kpl. rechts Rw.80	504945	504951	504969
Klapphaube kpl. links Rw.70	504600	504952	504970
Klapphaube kpl. links Rw.75	504602	504953	504971
Klapphaube kpl. links Rw.80	504604	504954	504972
Klapphaube kpl. rechts Rw.70	504601	504955	504973
Klapphaube kpl. rechts Rw.75	504603	504956	504974
Klapphaube kpl. rechts Rw.80	504605	504957	504975
Klapphaube links Rw.70	504608	504958	504976
Klapphaube links Rw.75	504610	504959	504977
Klapphaube links Rw.80	504612	504960	504978
Klapphaube rechts Rw.70	504609	504961	504979
Klapphaube rechts Rw.75	504611	504962	504980
Klapphaube rechts Rw.80	504613	504963	504981

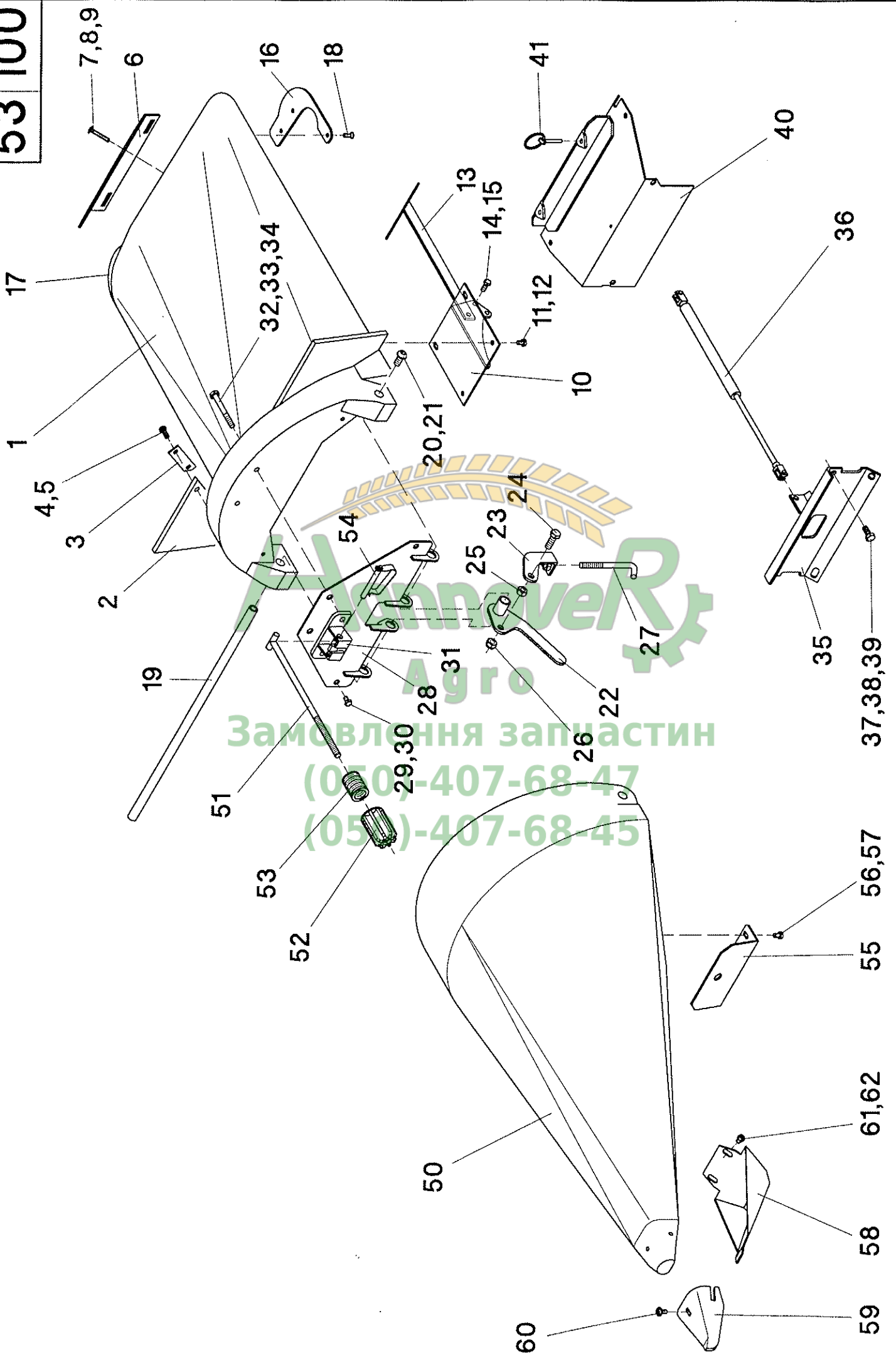

Замовлення запчастин
(050)-407-68-47
(050)-407-68-45

Mittelkarosserie RD - Kunststoff - Bildtafel 53/100

Pos.	Teil-Nr.	Stk.	Benennung
1	504111	1	Mittelhaube - Rw 75 / 30" - rot
2	504154	2	Kolbenfanggummi
3	003215	2	Stützblech
4	040444	4	Sk-Schraube M8x20 - DIN 933
5	040201	4	Scheibe 8,4 - DIN 125
6	504124	1	Haubenaufnahme - Rw 75 / 30"
7	040621	4	Flachrundschrabe M8x55 - DIN 603
8	040216	4	Scheibe 8,4 - DIN 9021
9	040008	4	Sk-Mutter M8 - DIN 985
10	504146	1	Zylinderaufnahme - Rw 75 / 30"
11	040863	4	Sicherungsschraube M8x12 - DIN 933
12	040201	4	Scheibe 8,4 - DIN 125
13	504155	1	Zylinderabstützung
14	040444	1	Sk-Schraube M8x20 - DIN 933
15	040008	1	Sk-Mutter M8 - DIN 985
16	504152	1	Führungssichel - links
17	504153	1	Führungssichel - rechts
18	040853	6	Ejot-Pt-Schraube K70x20 - WN 1453
19	504021	1	Verbindungsrohr - Rw 75 / 30"
20	040857	2	Linsenschraube M12x25 - ISO 7380 - 10.9
21	040218	2	Scheibe 13 - DIN 9021
22	504140	1	Verriegelungshebel
23	504143	1	Aufnahme für Verriegelungshaken
24	040491	1	Sk-Schraube M12x35 - DIN 933
25	040016	1	Sk-Mutter M12 - DIN 934
26	040010	1	Sk-Mutter M12 - DIN 985
27	504145	1	Verriegelungshaken
28	504121	1	Frontkonsole - Rw 75 / 30"
29	040863	2	Sicherungsschraube M8x12 - DIN 933
30	040216	2	Scheibe 8,4 - DIN 9021
31	504149	1	Aufnahme für Einstellstange
32	040869	2	Sk-Schraube M10x95 - DIN 931
33	040376	2	Scheibe ø11/40x2,5
34	040009	2	Sk-Mutter M10 - DIN 985
35	501641	1	Reihenabstützung - Rw 75
35	501643	1	Reihenabstützung - Rw 30"
36	041308	1	Gasdruckzylinder GS-22-250-DD-800
37	040418	4	Sk-Schraube M10x25 - DIN 933
38	040217	2	Scheibe 10,5 - DIN 9021
39	040009	4	Sk-Mutter M10 - DIN 985
40	501604	1	Hintere Haubenaufnahme - Rw 75
40	501616	1	Hintere Haubenaufnahme - Rw 30"
41	041309	2	Klappsplint LP6
50	504011	1	Mittelspitze - Rw 75 / 30" - rot
51	503198	1	Einstellstange
52	503199	1	Federführung
53	003043	1	Druckfeder
54	041262	1	Federsteckbolzen
55	504023	1	Anschlagwinkel - Rw 75 / 30"
56	040863	2	Sicherungsschraube M8x12 - DIN 933
57	040201	2	Scheibe 8,4 - DIN 125
58	504020	1	Kufengrundblech - Rw 75 / 30"
59	003664	1	Kufe

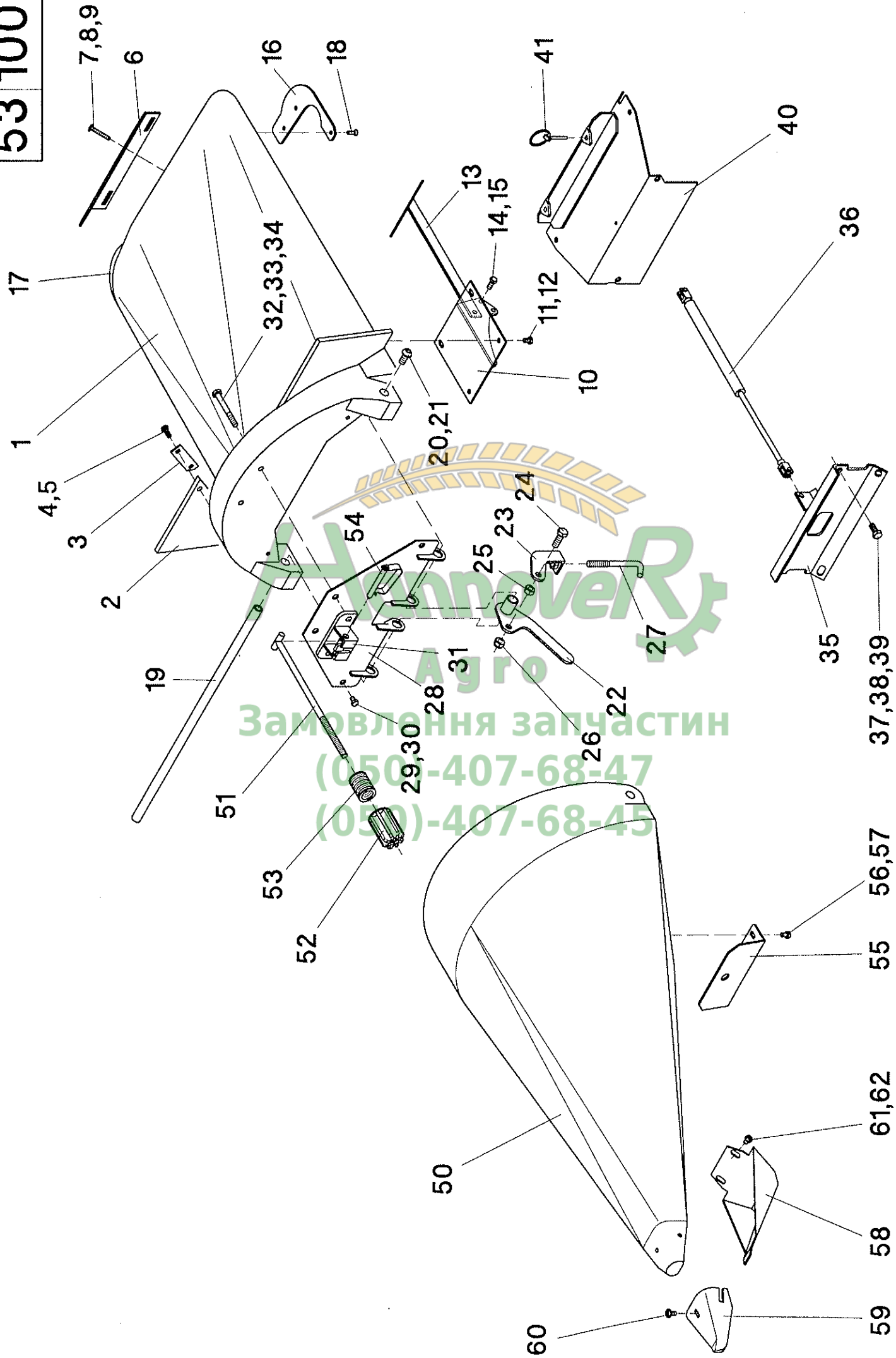

Агротех
Заповування запчастин
(050)-407-68-47
(050)-407-68-45

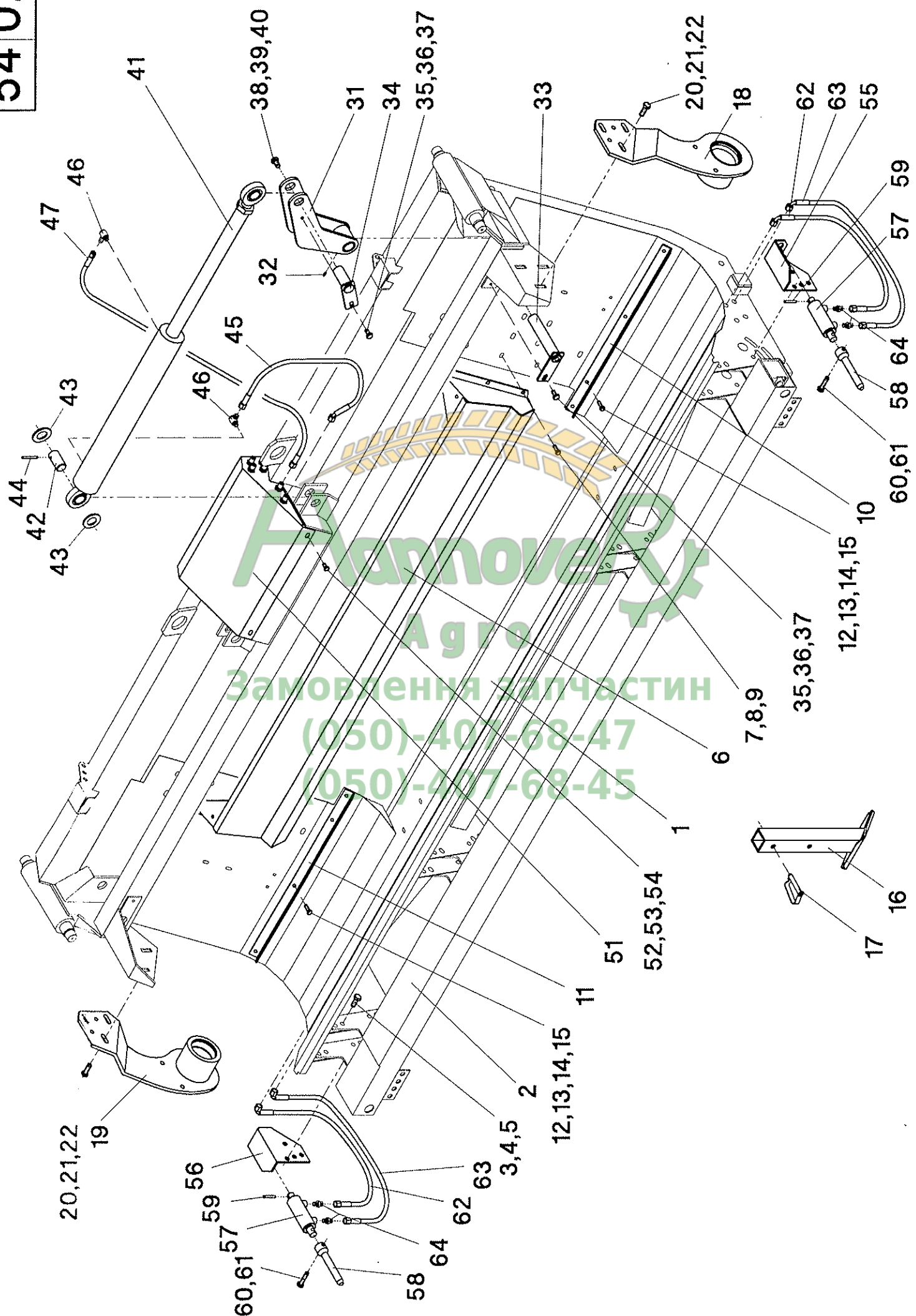

Агротех
Замовлення запчастин
(050)-407-68-47
(050)-407-68-45

Schneckenmulde - Mittelteil RD 600F - Bildtafel 54/02

Pos.	Teil-Nr.	Stk.	Benennung
1	586000	1	Schneckenmulde - RD 600F
1	586001	1	Schneckenmulde - RD 600FL
1	586002	1	Schneckenmulde - RD 600FS
2	586020	1	Querträger - RD 600F / RD 600FS
2	586027	1	Querträger - RD 600FL
3	040496	32	Sk-Schraube M12x30 - DIN 933
4	040203	32	Scheibe 13 - DIN 125
5	040010	32	Sk-Mutter M12 - DIN 985
6	510295	1	Kolbenspritzblech
7	040444	6	Sk-Schraube M8x20 - DIN 933
8	040201	6	Scheibe 8,4 - DIN 125
9	040008	6	Sk-Mutter M8 - DIN 985
10	510200	1	Abstreifwinkel - links
11	510201	1	Abstreifwinkel - rechts
12	040444	8	Sk-Schraube M8x20 - DIN 933
13	040201	8	Scheibe 8,4 - DIN 125
14	040108	8	Federring A8 - DIN 127
15	040014	8	Sk-Mutter M8 - DIN 934
16	588215	2	Abstellstütze
17	041110	2	Federsteckbolzen
18	510066	1	Schneckenlagerhalter - links
19	510067	1	Schneckenlagerhalter - rechts
20	040491	10	Sk-Schraube M12x35 - DIN 933
21	040203	12	Scheibe 13 - DIN 125
22	040010	10	Sk-Mutter M12 - DIN 985
31	586210	2	Lenkarm
32	026379	2	Schmiernippel - M6
33	586220	2	Drehachse
34	586218	2	Verbindungsbolzen
35	040472	4	Sk-Schraube M10x20 - DIN 933
36	040109	4	Federring A10 - DIN 127
37	040217	4	Scheibe 10,5 - DIN 9021
38	040474	2	Sk-Schraube M12x20 - DIN 933
39	040110	2	Federring A12 - DIN 127
40	040218	2	Scheibe 13 - DIN 9021
41	026375	2	Hydraulikzylinder
42	586222	2	Bolzen für Zylinderaufnahme
43	040271	4	Scheibe 31 - DIN 125
44	041002	2	Spannstift 6x50 - DIN 1481
45	026383	2	Hydraulikschlauch 1106K-A0-A2-450
46	026088	4	Schwenkverschraubung SWVE 8-PLM
47	026924	2	Hydraulikschlauch 1106K-A0-A0-700
51	526000	1	Hydraulik - Trägerbox kpl. 54/170 - Pos. 1-17
52	040534	4	Sk-Schraube M8x16 - DIN 933
53	040216	4	Scheibe 8,4 - DIN 9021
54	040108	4	Federring A8 - DIN 127
55	586232	1	Zylinderaufnahme für Verriegelung - links
56	586233	1	Zylinderaufnahme für Verriegelung - rechts
57	026374	2	Hydraulikzylinder
58	586234	2	Zentrierdorn
59	041032	2	Spannstift 6x40 - DIN 1481
60	040646	2	Sk-Schraube M10x45 - DIN 933
61	040009	2	Sk-Mutter M10 - DIN 985

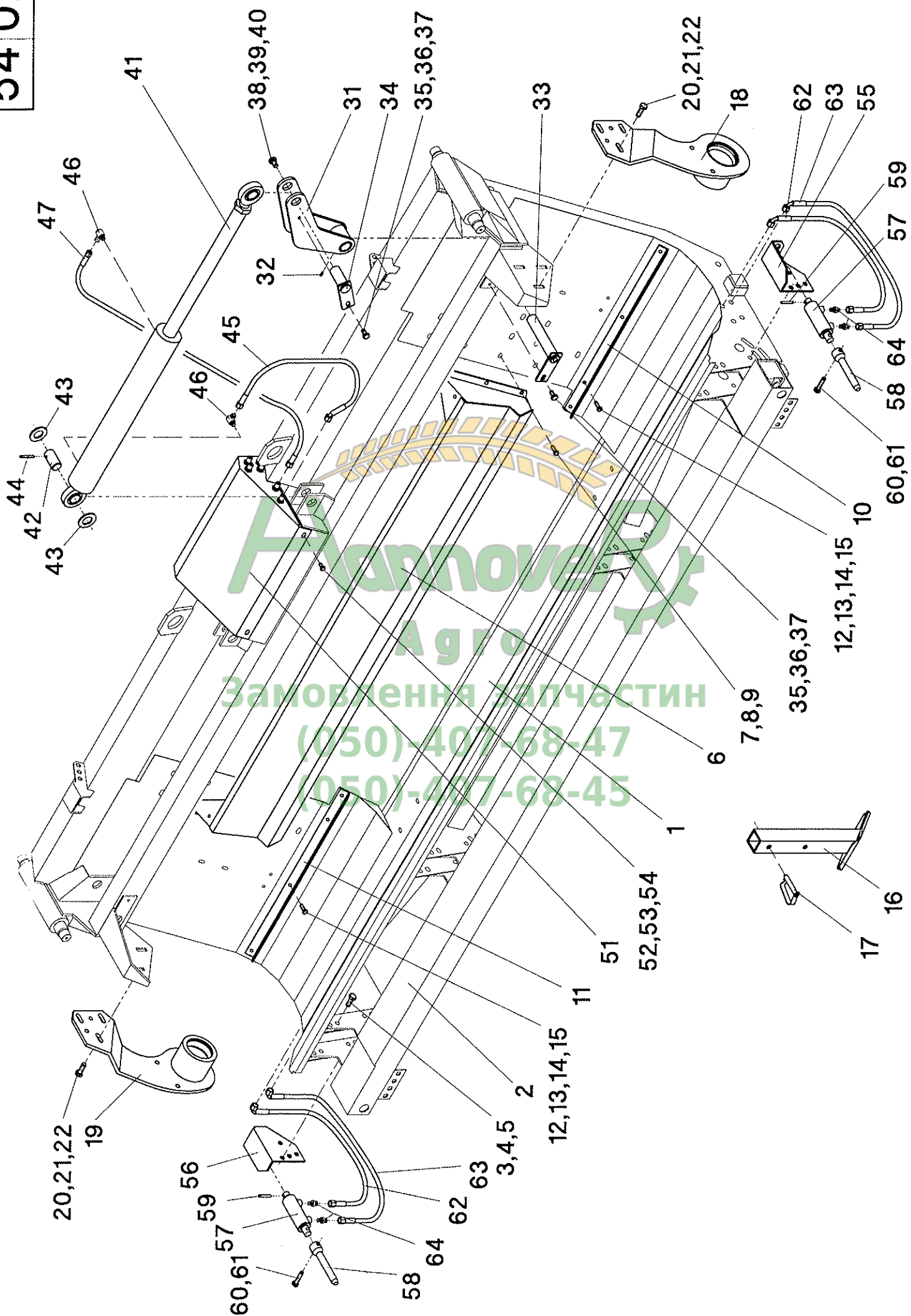

Агротех
Замовлення запчастин
(050)-407-68-47
(050)-407-68-45

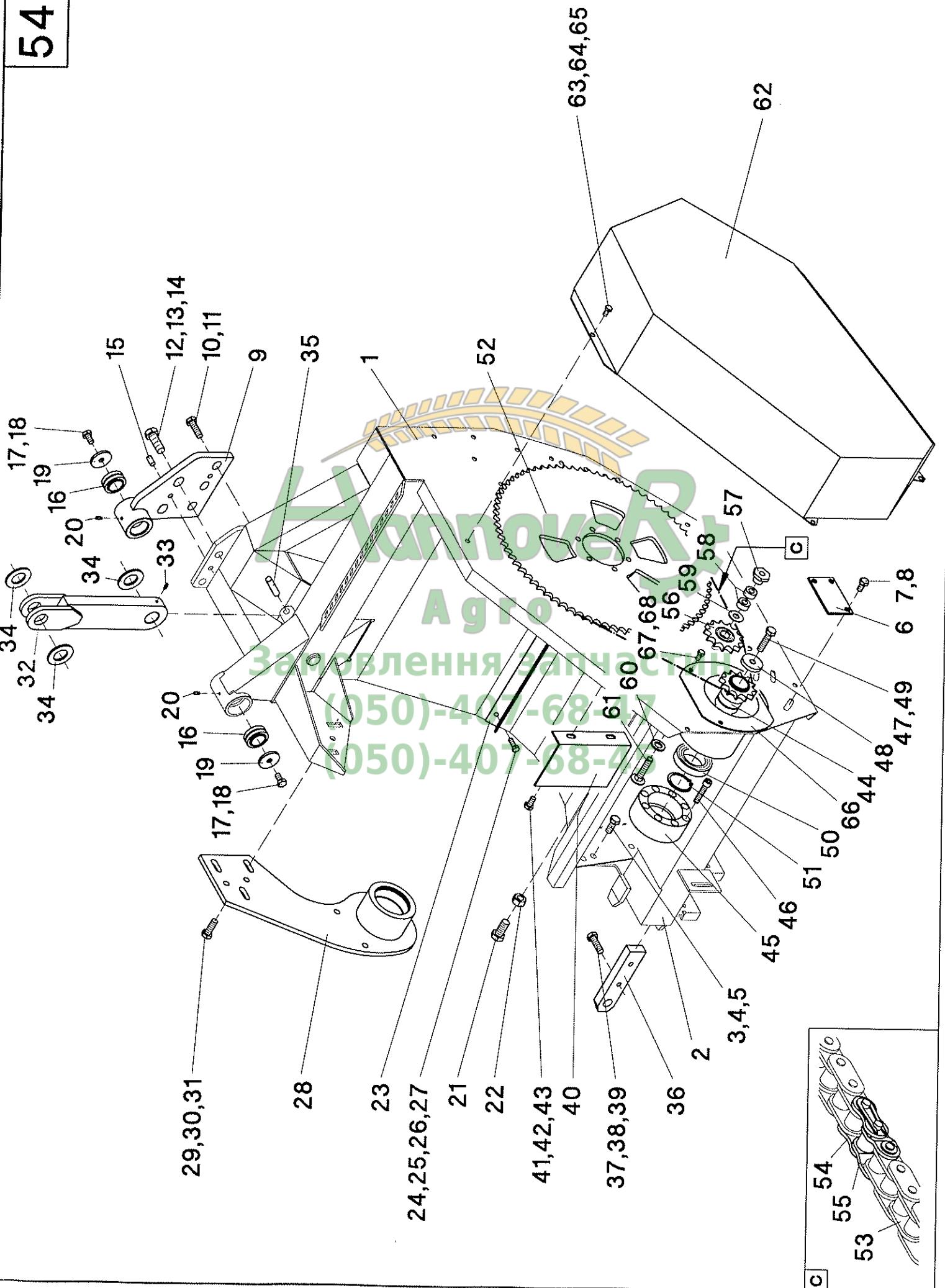

Schneckenmulde - Außenteil links RD 600F - Bildtafel 54/11

Pos.	Teil-Nr.	Stk.	Benennung
1	586000	1	Schneckenmulde - RD 600F
1	586001	1	Schneckenmulde - RD 600FL
1	586002	1	Schneckenmulde - RD 600FS
2	586021	1	Querträger - RD 600F
2	586023	1	Querträger - RD 600FL
2	586025	1	Querträger - RD 600FS
3	040496	8	Sk-Schraube M12x30 - DIN 933
4	040203	8	Scheibe 13 - DIN 125
5	040010	8	Sk-Mutter M12 - DIN 985
6	586164	1	Schraubenplatte
7	040497	3	Sk-Schraube M10x20 - DIN 933
8	040109	3	Federring A10 - DIN 127
9	586223	1	Lageranbindung
10	040455	3	Sk-Schraube M12x40 - DIN 933
11	040208	3	Scheibe 13 - DIN 433
12	040603	2	Sk-Schraube M16x45 - DIN 933 12.9
13	040209	2	Scheibe 17 - DIN 433
14	040017	2	Sk-Mutter M16 - DIN 934
15	041199	2	Spannstift 10x20 - DIN 1481
16	025015	2	Gelenklager GE 30 DO
17	040497	2	Sk-Schraube M10x20 - DIN 933
18	040109	2	Federring A10 - DIN 127
19	040371	2	Scheibe 45/11x5
20	026379	2	Schmiernippel - M6
21	040532	1	Sk-Schraube M16x35 - DIN 933
22	040017	1	Sk-Mutter M16 - DIN 934
23	510202	1	Abstreifwinkel RD 600F - 660 lang
23	510204	1	Abstreifwinkel RD 600FL - 785 lang
23	510206	1	Abstreifwinkel RD 600FS - 535 lang
24	040444	3	Sk-Schraube M8x20 - DIN 933
25	040201	3	Scheibe 8.4 - DIN 125
26	040108	3	Federring A8 - DIN 127
27	040014	3	Sk-Mutter M8 - DIN 934
28	510071	1	Schneckenlagerhalter
29	040491	5	Sk-Schraube M12x35 - DIN 933
30	040203	6	Scheibe 13 - DIN 125
31	040010	5	Sk-Mutter M12 - DIN 985
32	586215	1	Lenker
33	026379	1	Schmiernippel - M6
34	040271	3	Scheibe 31 - DIN 125
35	041048	1	Spannstift 12x60 - DIN 1481
36	586235	1	Aufnahme für Verriegelungsdorn
37	040455	2	Sk-Schraube M12x40 - DIN 933
38	040203	2	Scheibe 13 - DIN 125
39	040110	2	Federring A12 - DIN 127
40	510221	1	Standblech - 120 breit - nur RD 670F / RD 675FL
41	040497	2	Sk-Schraube M10x20 - DIN 933
42	040202	2	Scheibe 10,5 - DIN 125
43	040109	2	Federring A10 - DIN 127
44	529004	1	Antriebsnabe mit Z=12-3/4" - 67 lang - nur RD 670FS / RD 675F / RD 680 FL
44	529001	1	Antriebsnabe mit Z=12-3/4" - 192 lang - nur RD 670F / RD 675FL
45	029202	1	Antriebsflansch - 48 lang - nur RD 670FS / RD 675F / RD 680FL
45	029201	1	Antriebsflansch - 105 lang - nur RD 670F / RD 675FL

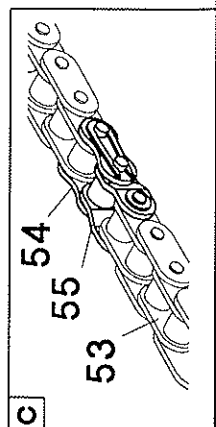
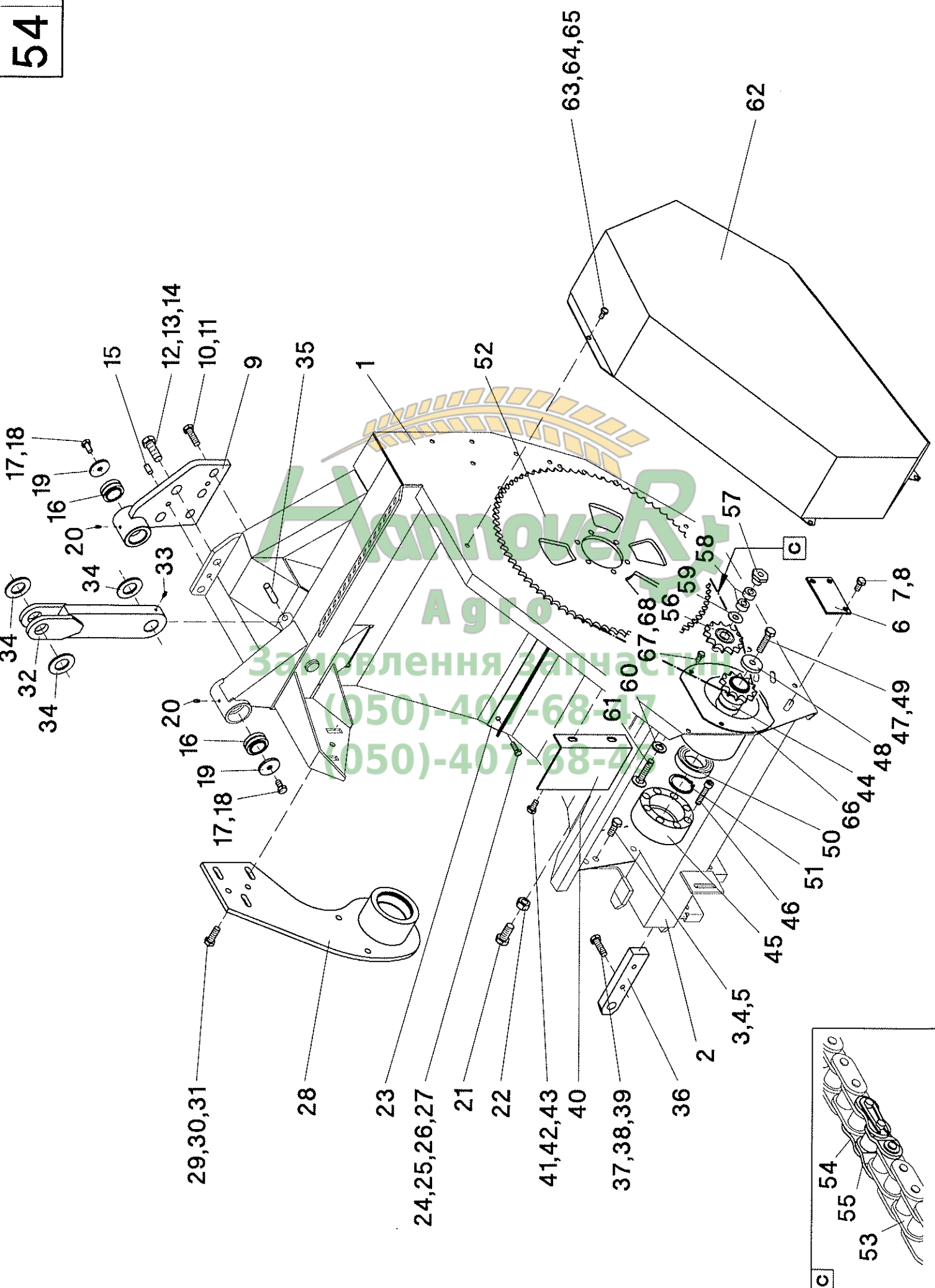

Schneckenmulde - Außenteil links RD 600F - Bildtafel 54/11

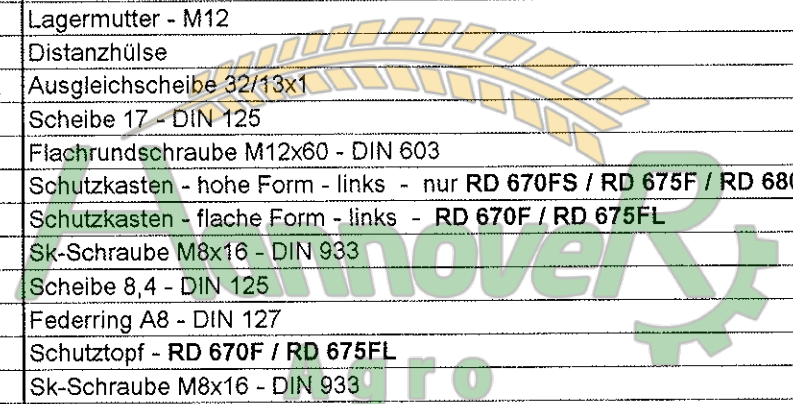
Pos.	Teil-Nr.	Stk.	Benennung
46	040566	8	Zylinderschraube M10x50 - DIN 912 - nur RD 670FS / RD 675F / RD 680FL
46	040688	8	Zylinderschraube M10x110 - DIN 912 - nur RD 670F / RD 675FL
47	040488	1	Sk-Schraube M12x60 - DIN 933 - nur RD 670FS / RD 675F / RD 680FL
47	040671	1	Sk-Schraube M12x180 - DIN 933 - nur RD 670F / RD 675FL
48	040361	1	Scheibe 45/12,5x8
49	040110	1	Federring A12 - DIN 127
50	025052	1	Kugellager 6010-2RS C3
51	041082	1	Sicherungsring 50x2 - DIN 471
52	030095	n.B.	Kettenradscheibe Z=80-3/4" - Wechselrad
52	030097	1	Kettenradscheibe Z=85-3/4"
53	034100	1	Rollenkette 3/4"x100 Rollen
54	034000	1	Kettenschloß 3/4"
55	034001	1	gekr. Glied 3/4"
56	030021	1	Kettenspannrad Z=13-3/4" mit Kugellager
57	040027	1	Lagermutter - M12
58	010658	2	Distanzhülse
59	040255	n.B.	Ausgleichscheibe 32/13x1
60	040204	1	Scheibe 17 - DIN 125
61	040446	1	Flachrundschaube M12x60 - DIN 603
62	510216	1	Schutzkasten - hohe Form - links - nur RD 670FS / RD 675F / RD 680FL
62	510218	1	Schutzkasten - flache Form - links - RD 670F / RD 675FL
63	040534	4	Sk-Schraube M8x16 - DIN 933
64	040201	4	Scheibe 8,4 - DIN 125
65	040108	4	Federring A8 - DIN 127
66	510350	1	Schutztopf - RD 670F / RD 675FL
67	040534	2	Sk-Schraube M8x16 - DIN 933
68	040008	2	Sk-Mutter M8 - DIN 985
			 <p style="color: green; font-weight: bold; font-size: 1.2em;">Замовлення запчастин</p> <p style="color: green; font-weight: bold; font-size: 1.2em;">(050)-407-68-47</p> <p style="color: green; font-weight: bold; font-size: 1.2em;">(050)-407-68-45</p>

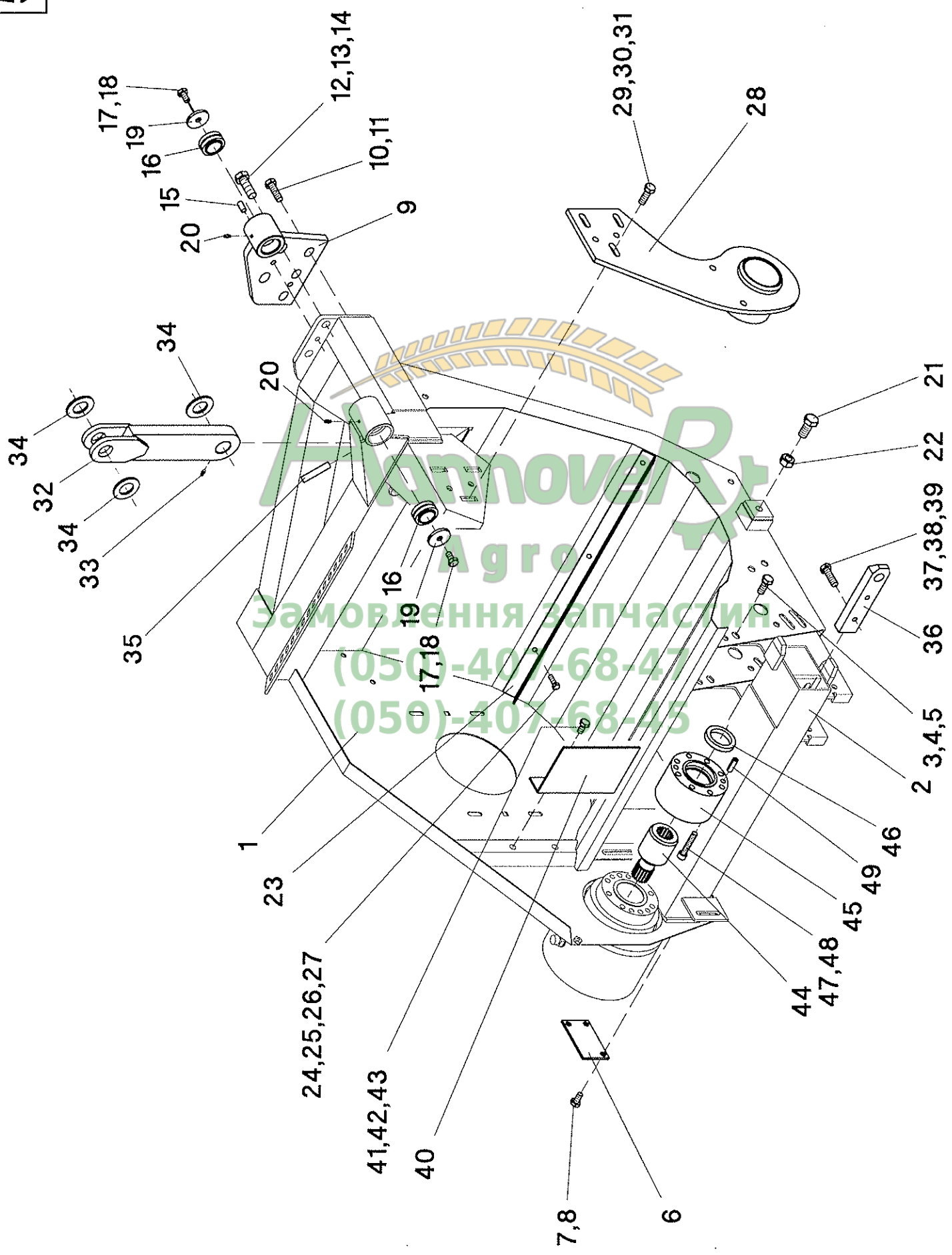

Schneckenmulde - Außenteil rechts RD 600F - Bildtafel 54/21

Pos.	Teil-Nr.	Stk.	Benennung
1	586000	1	Schneckenmulde - RD 600F
1	586001	1	Schneckenmulde - RD 600FL
1	586002	1	Schneckenmulde - RD 600FS
2	586022	1	Querträger - RD 600F
2	586024	1	Querträger - RD 600FL
2	586026	1	Querträger - RD 600FS
3	040496	8	Sk-Schraube M12x30 - DIN 933
4	040203	8	Scheibe 13 - DIN 125
5	040010	8	Sk-Mutter M12 - DIN 985
6	586164	1	Schraubenplatte
7	040497	3	Sk-Schraube M10x20 - DIN 933
8	040109	3	Federring A10 - DIN 127
9	588156	1	Lageranbindung
10	040455	3	Sk-Schraube M12x40 - DIN 933
11	040208	3	Scheibe 13 - DIN 433
12	040603	2	Sk-Schraube M16x45 - DIN 933 12.9
13	040209	2	Scheibe 17 - DIN 433
14	040017	2	Sk-Mutter M16 - DIN 934
15	041199	2	Spannstift 10x20 - DIN 1481
16	025015	2	Gelenklager GE 30 DO
17	040497	2	Sk-Schraube M10x20 - DIN 933
18	040109	2	Federring A10 - DIN 127
19	040371	2	Scheibe 45/11x5
20	026379	2	Schmiernippel - M6
21	040532	1	Sk-Schraube M16x35 - DIN 933
22	040017	1	Sk-Mutter M16 - DIN 934
23	510203	1	Abstreifwinkel RD 600F - 660 lang
23	510205	1	Abstreifwinkel RD 600FL - 785 lang
23	510207	1	Abstreifwinkel RD 600FS - 535 lang
24	040444	3	Sk-Schraube M8x20 - DIN 933
25	040201	3	Scheibe 8.4 - DIN 125
26	040108	3	Federring A8 - DIN 127
27	040014	3	Sk-Mutter M8 - DIN 934
28	510072	1	Schneckenlagerhalter
29	040491	5	Sk-Schraube M12x35 - DIN 933
30	040203	6	Scheibe 13 - DIN 125
31	040010	5	Sk-Mutter M12 - DIN 985
32	586215	1	Lenker
33	026379	1	Schmiernippel - M6
34	040271	3	Scheibe 31 - DIN 125
35	041048	1	Spannstift 12x60 - DIN 1481
36	586235	1	Aufnahme für Verriegelungsdorn
37	040455	2	Sk-Schraube M12x40 - DIN 933
38	040203	2	Scheibe 13 - DIN 125
39	040110	2	Federring A12 - DIN 127
40	510221	1	Standblech - 120 breit - nur RD 670F / RD 675FL
41	040497	2	Sk-Schraube M10x20 - DIN 933
42	040202	2	Scheibe 10,5 - DIN 125
43	040109	2	Federring A10 - DIN 127
44	529011	1	Zwischenwelle - 125 lang - nur RD 670F / RD 675FL
45	529010	1	Antriebsflansch - 125 lang - nur RD 670F / RD 675FL
46	041259	1	Wellendichtring 45x62x7 - DIN 3760
47	040818	8	Zylinderschraube M10x55 - DIN 912 - nur RD 670FS / RD 675F / RD 680FL
47	040745	8	Zylinderschraube M10x180 - DIN 912 - nur RD 670F / RD 675FL
48	040109	8	Federring A10 - DIN 127
49	041223	2	Spannstift 10x30 - DIN 1481

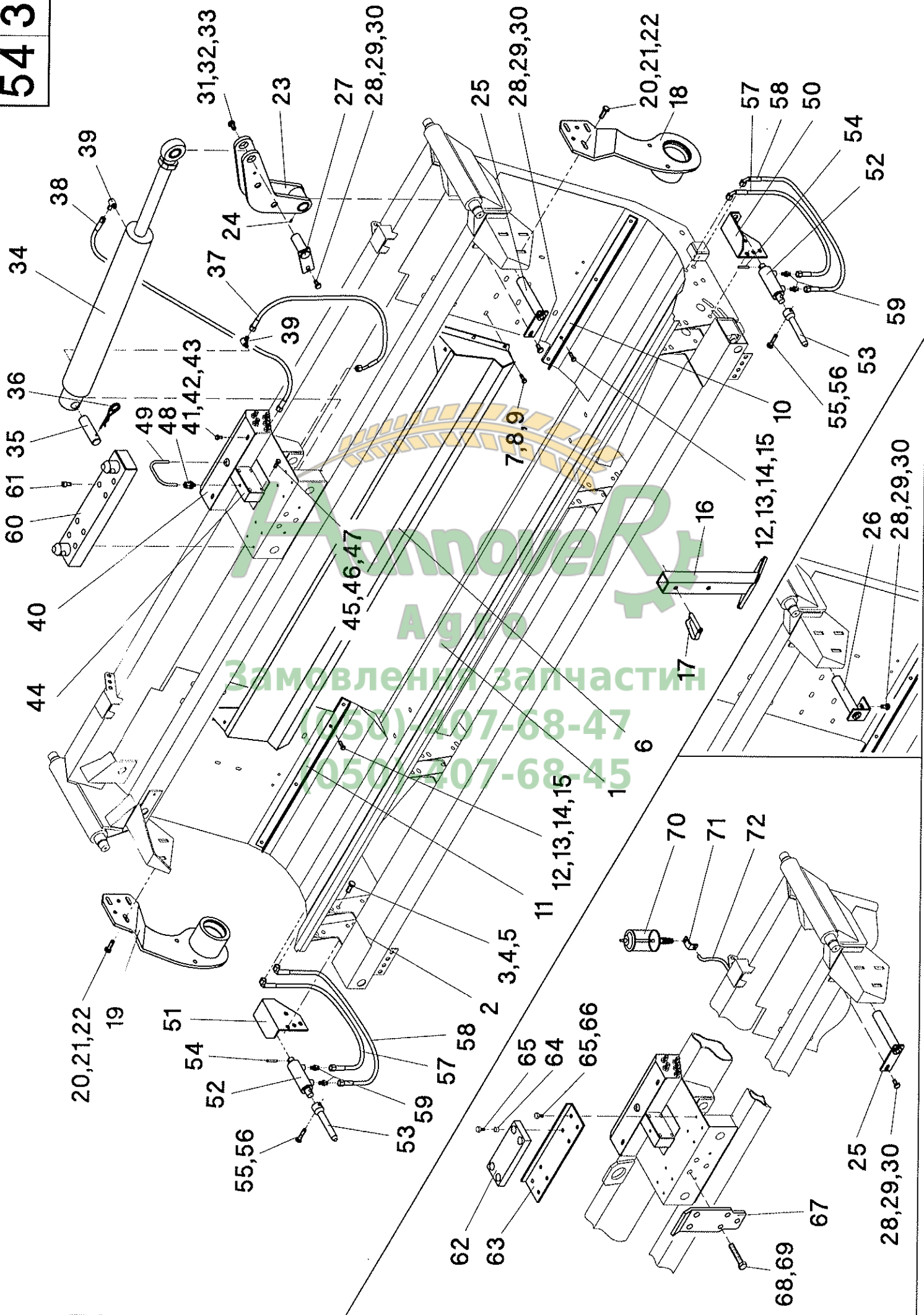

Агрос

Замовлення запчастин
(050) 407-68-47
(050) 407-68-45

Schneckenmulde - Mittelteil RD 800FB - Bildtafel 54/32

Pos.	Teil-Nr.	Stk.	Benennung
1	588000	1	Schneckenmulde - RD 870FB
1	588001	1	Schneckenmulde - RD 875FB
1	588003	1	Schneckenmulde - RD 875FBS
1	588002	1	Schneckenmulde - RD 880FBS
2	586020	1	Querträger
3	040496	32	Sk-Schraube M12x30 - DIN 933
4	040203	32	Scheibe 13 - DIN 125
5	040010	32	Sk-Mutter M12 - DIN 985
6	510295	1	Kolbenspritzblech
7	040444	6	Sk-Schraube M8x20 - DIN 933
8	040201	6	Scheibe 8,4 - DIN 125
9	040008	6	Sk-Mutter M8 - DIN 985
10	510200	1	Abstreifwinkel - links
11	510201	1	Abstreifwinkel - rechts
12	040444	8	Sk-Schraube M8x20 - DIN 933
13	040201	8	Scheibe 8,4 - DIN 125
14	040108	8	Federring A8 - DIN 127
15	040014	8	Sk-Mutter M8 - DIN 934
16	588215	2	Abstellstütze
17	041110	2	Federsteckbolzen
18	510066	1	Schneckenlagerhalter - links
19	510067	1	Schneckenlagerhalter - rechts
20	040491	10	Sk-Schraube M12x35 - DIN 933
21	040203	12	Scheibe 13 - DIN 125
22	040010	10	Sk-Mutter M12 - DIN 985
23	588160	2	Lenkarm
24	026379	2	Schmiernippel - M6
25	586220	2	Drehachse - nur RD 870FB / RD 875FBS
26	588207	2	Drehachse - nur RD 875FB / RD 880FBS
27	588167	2	Verbindungsbolzen
28	040472	4	Sk-Schraube M10x20 - DIN 933
29	040109	4	Federring A10 - DIN 127
30	040217	4	Scheibe 10,5 - DIN 9021
31	040474	2	Sk-Schraube M12x20 - DIN 933
32	040110	2	Federring A12 - DIN 127
33	040218	2	Scheibe 13 - DIN 9021
34	026000	2	Hydraulikzylinder - nur RD 870FB / RD 875FBS
34	026376	2	Hydraulikzylinder - nur RD 875FB / RD 880FBS
35	402051	2	Bolzen für Zylinderaufnahme
36	041023	2	Federstecker 5x100 - doppelwindig
37	026383	2	Hydraulikschlauch 1106K-A0-A2-450
38	026925	2	Hydraulikschlauch 1106K-A0-A0-750
39	026088	4	Schwenkverschraubung SWVE 8-PLM
40	526100	1	Hydraulik - Trägerbox kpl.
41	040534	4	Sk-Schraube M8x16 - DIN 933
42	040216	4	Scheibe 8,4 - DIN 9021
43	040108	4	Federring A8 - DIN 127
44	026147	1	Stromteiler
45	040444	2	Sk-Schraube M8x20 - DIN 933
46	040216	2	Scheibe 8,4 - DIN 9021
47	040108	2	Federring A8 - DIN 127
48	026089	3	gerade Einschraubverschraubung GE 8-PLR 3/8"
49	526105	1	Hydraulikleitung

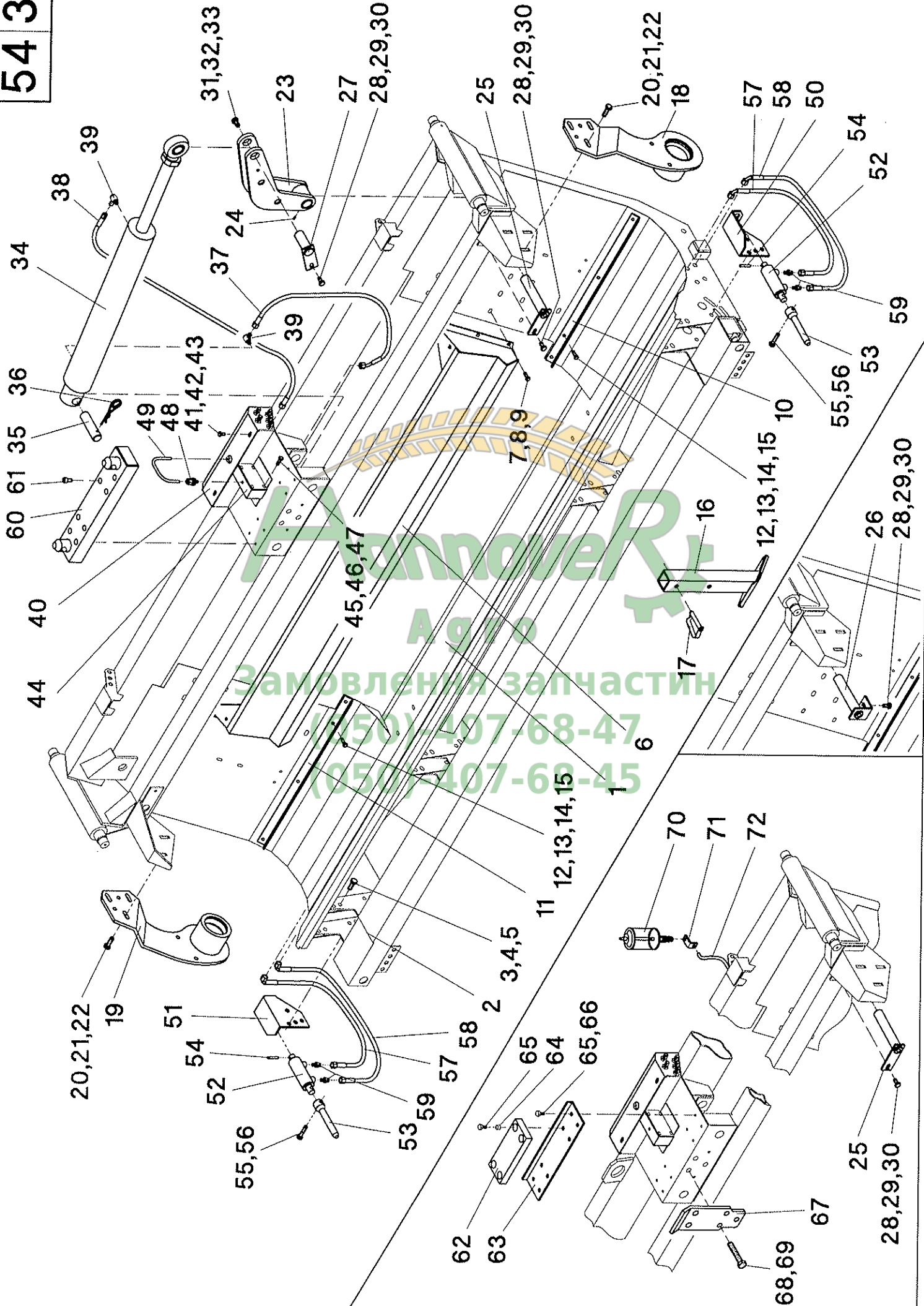

Schneckenmulde - Mittelteil RD 800FB - Bildtafel 54/32

Pos.	Teil-Nr.	Stk.	Benennung
50	586232	1	Zylinderaufnahme für Verriegelung - links
51	586233	1	Zylinderaufnahme für Verriegelung - rechts
52	026374	2	Hydraulikzylinder
53	586234	2	Zentrierdorn
54	041032	2	Spannstift 6x40 - DIN 1481
55	040646	2	Sk-Schraube M10x45 - DIN 933
56	040009	2	Sk-Mutter M10 - DIN 985
57	026160	2	Hydraulikschlauch 1106K-A0-A3-300
58	026385	2	Hydraulikschlauch 1106K-A0-A3-400
59	026067	4	gerade Einschraubverschraubung GE 8-PLM
60	588190	1	Transportabstützung - 454 breit - nur RD 870FB
60	588193	1	Transportabstützung - 410 breit - nur RD 875FB
61	040483	8	Zylinderschraube M10x20 - DIN 912
62	588185	1	Rammschutz - nur RD 875FBS / RD 880FBS
63	588184	1	Distanzplatte für Rammschutz - nur RD 875FBS / RD 880FBS
64	588187	4	Hülse für Rammschutz - nur RD 875FBS / RD 880FBS
65	040472	8	Sk-Schraube M10x20 - DIN 933 - nur RD 875FBS / RD 880FBS
66	040109	4	Federring A10 - DIN 127 - nur RD 875FBS / RD 880FBS
67	588179	1	Transportabstützung - nur RD 875FBS / RD 880FBS
68	040796	3	Sk-Schraube M16x90 - DIN 933 - nur RD 875FBS / RD 880FBS
69	040117	3	Fächerscheibe 16,5 - DIN 6798 - nur RD 875FBS / RD 880FBS
70	010231	2	Tropföler - nur RD 875FBS / RD 880FBS
71	012117	2	Tropföleraufnahme - nur RD 875FBS / RD 880FBS
72	012118	2	Schlauchleitung für Tropföler - nur D26

Агро

Замовлення запчастин

(050)-407-68-47

(050)-407-68-45

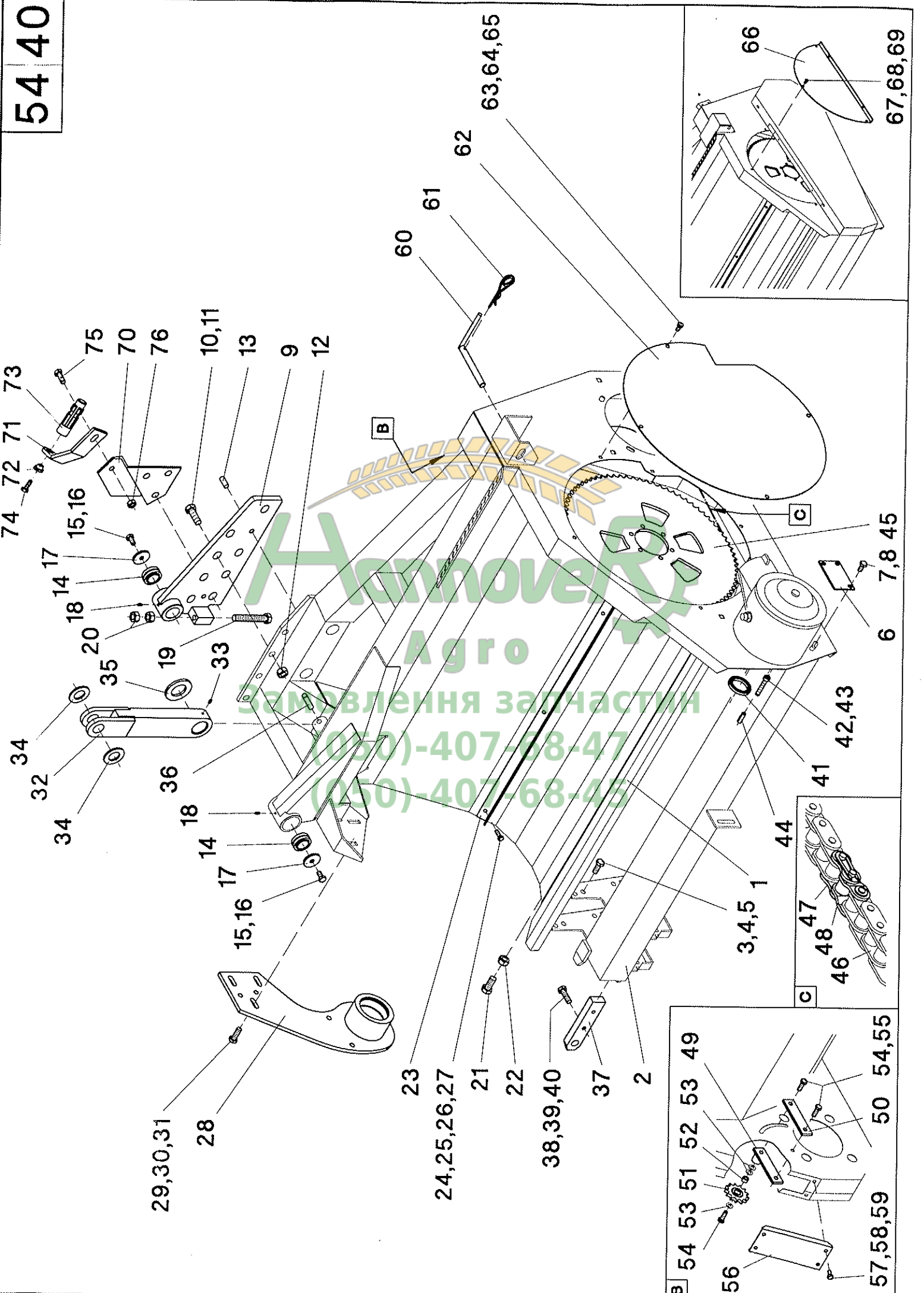

Schneckenmulde - Außenteil RD 800FB - Bildtafel 54/40

Pos.	Teil-Nr.	Stk.	Benennung
1	588000	1	Schneckenmulde - RD 870FB
1	588001	1	Schneckenmulde - RD 875FB
1	588003	1	Schneckenmulde - RD 875FBS
1	588002	1	Schneckenmulde - RD 880FBS
2	588021	1	Querträger - RD 870FB - links
2	588022	1	Querträger - RD 870FB - rechts
2	588023	1	Querträger - RD 875FB / RD 875FBS - links
2	588024	1	Querträger - RD 875FB / RD 875FBS - rechts
2	588025	1	Querträger - RD 880FBS - links
2	588026	1	Querträger - RD 880FBS - rechts
3	040496	20	Sk-Schraube M12x30 - DIN 933
4	040203	20	Scheibe 13 - DIN 125
5	040010	20	Sk-Mutter M12 - DIN 985
6	586164	2	Schraubenplatte
7	040497	6	Sk-Schraube M10x20 - DIN 933
8	040109	6	Federring A10 - DIN 127
9	588156	1	Lageranbindung - links
9	588157	1	Lageranbindung - rechts
10	040603	16	Sk-Schraube M16x45 - DIN 933 12.9
11	040117	16	Fächerscheibe A 16,5 - DIN 6798
12	040031	8	Sk-Mutter M16 - DIN 985-12
13	041256	4	Spannstift 12x30 - DIN 1481
14	025015	4	Gelenklager GE 30 DO
15	040497	4	Sk-Schraube M10x20 - DIN 933
16	040109	4	Federring A10 - DIN 127
17	040371	4	Scheibe 45/11x5
18	026379	4	Schmiernippel - M6
19	040454	2	Sk-Schraube M16x100 - DIN 933
20	040017	4	Sk-Mutter M16 - DIN 934
21	040532	2	Sk-Schraube M16x35 - DIN 933
22	040017	2	Sk-Mutter M16 - DIN 934
23	510210	1	Abstreifwinkel RD 870FB links - 1172 lang
23	510211	1	Abstreifwinkel RD 870FB rechts - 1172 lang
23	510212	1	Abstreifwinkel RD 875FB / RD 875FBS links - 1347 lang
23	510213	1	Abstreifwinkel RD 875FB / RD 875FBS rechts - 1347 lang
23	510208	1	Abstreifwinkel RD 880FBS links - 1497 lang
23	510209	1	Abstreifwinkel RD 880FBS rechts - 1497 lang
24	040444	8	Sk-Schraube M8x20 - DIN 933
25	040201	8	Scheibe 8.4 - DIN 125
26	040108	8	Federring A8 - DIN 127
27	040014	8	Sk-Mutter M8 - DIN 934
28	510071	1	Schneckenlagerhalter - links
28	510072	1	Schneckenlagerhalter - rechts
29	040491	8	Sk-Schraube M12x35 - DIN 933
30	040203	8	Scheibe 13 - DIN 125
31	040010	8	Sk-Mutter M12 - DIN 985
32	588164	2	Lenker
33	026379	2	Schmiernippel - M6
34	040271	4	Scheibe 31 - DIN 125
35	040380	2	Scheibe 41 - DIN 125
36	041048	2	Spannstift 12x60 - DIN 1481
37	586235	2	Aufnahme für Verriegelungsdorn
38	040455	4	Sk-Schraube M12x40 - DIN 933

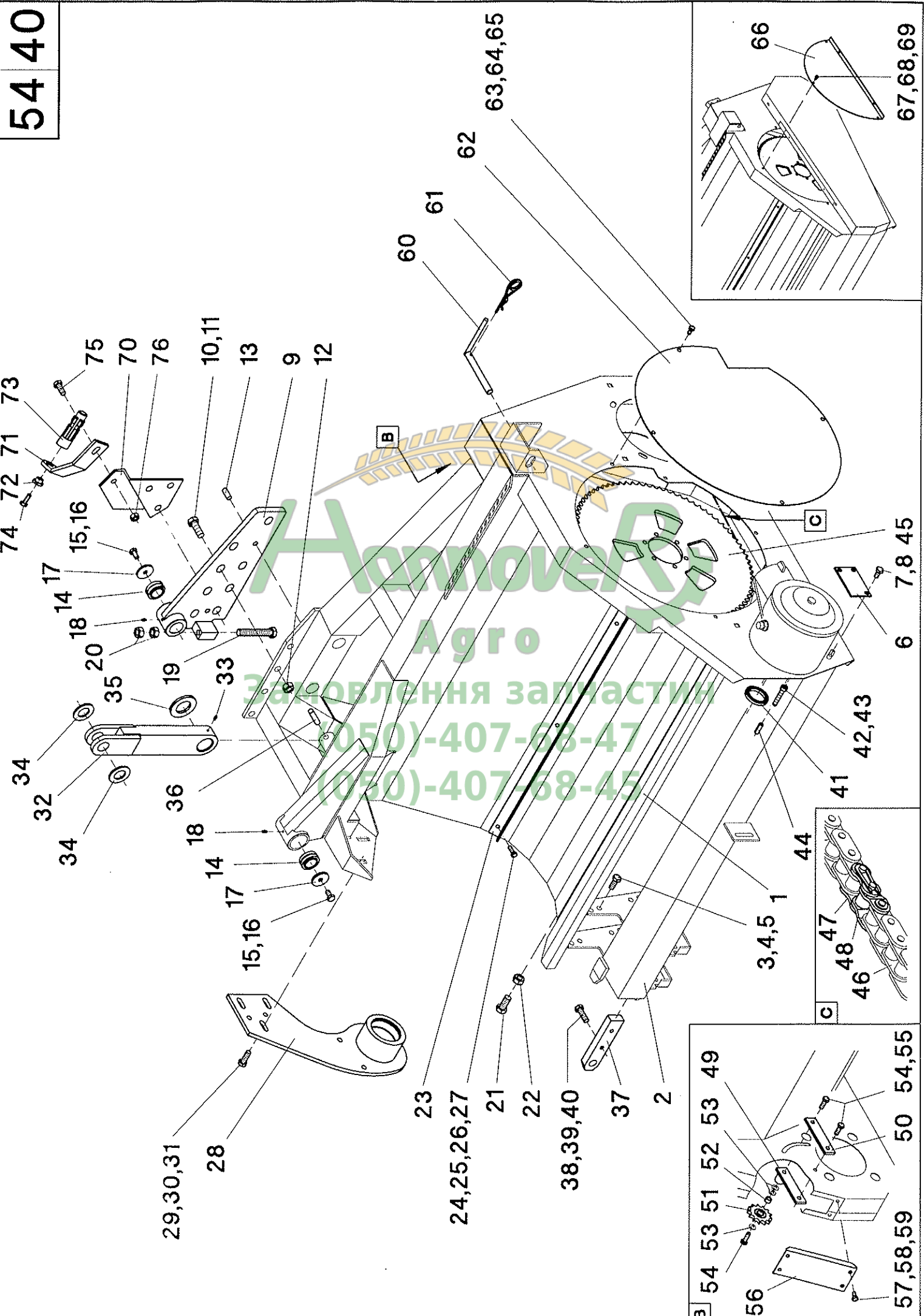

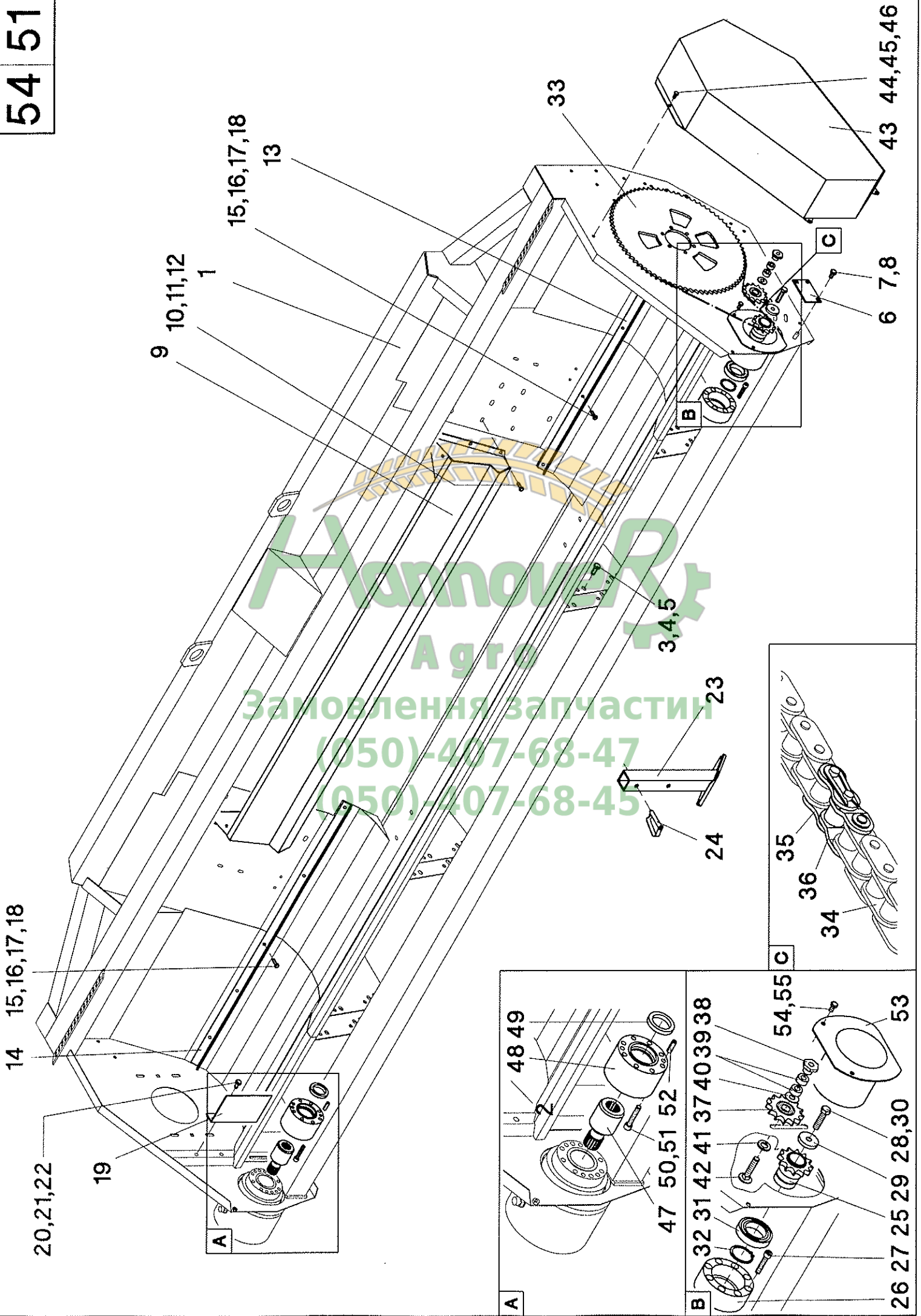

14 15,16,17,18

20,21,22

19

9 10,11,12

1

15,16,17,18

13

Агро
 Заповнення запчастин
 (050)-407-68-47
 (050)-407-68-45

3,4,5

23

24

33

6 7,8

43 44,45,46

48 49

2

47 50,51 52

32 31 42 41 37 40 39 38

54,55

53

26 27 25 29 28,30

35

36

34

A

B

C

A

B

C

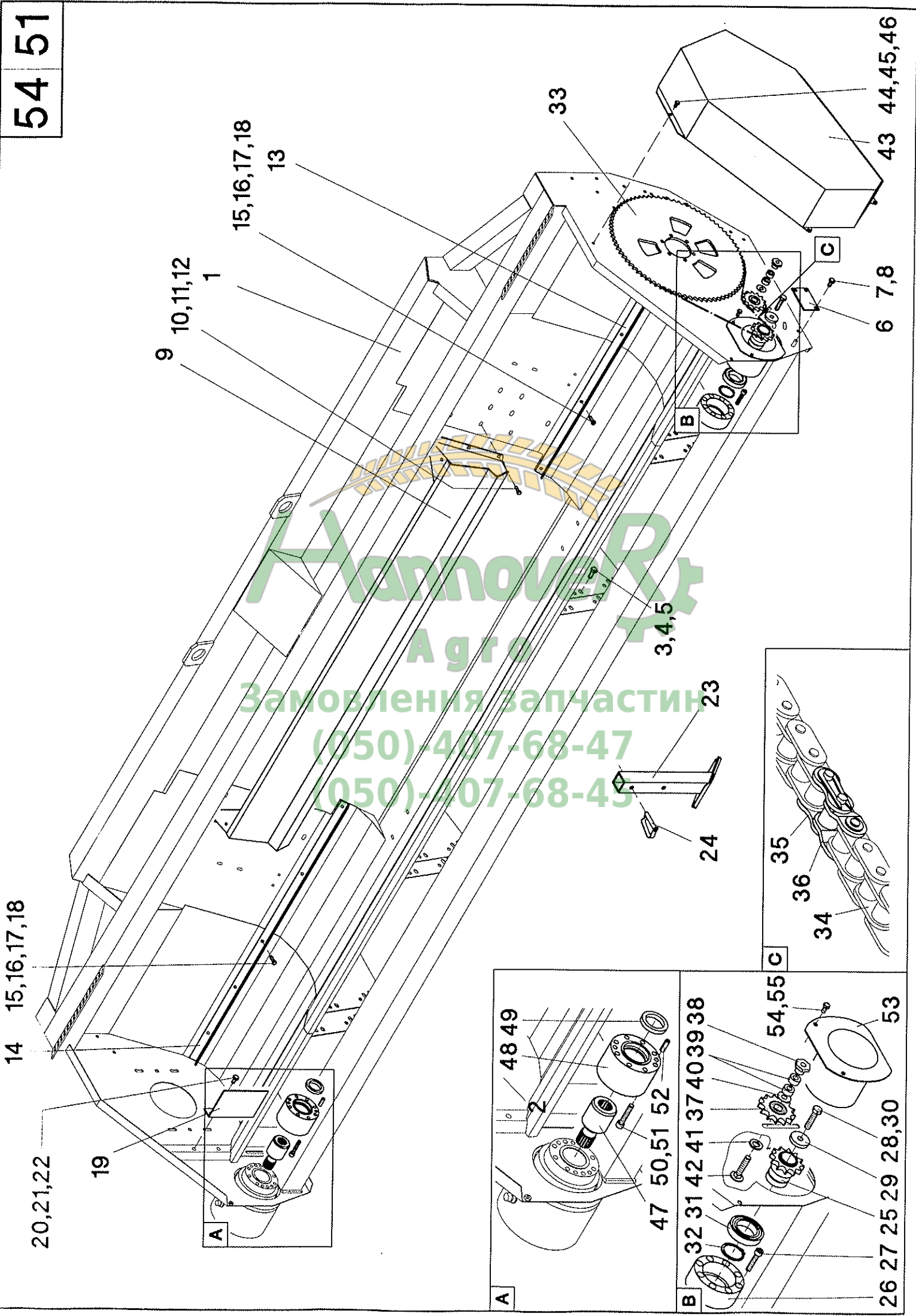

Schneckenmulde RD 500 / RD 600 - Bildtafel 54/51

Pos.	Teil-Nr.	Benennung	Stk. für Rw.									
			570	575	575L	580L	670	675	675L	680L	630''	
32	041082	Sicherungsring 50x2 - DIN 471	1	1	1	1	1	1	1	1	1	1
33	030095	Kettenradscheibe Z= 80-3/4" - Wechselrad	n.B.	n.B.	n.B.	n.B.	n.B.	n.B.	n.B.	n.B.	n.B.	n.B.
33	030097	Kettenradscheibe Z= 85-3/4"	1	1	1	1	1	1	1	1	1	1
34	034100	Rollenkette 3/4"x100 Rollen	1	1	1	1	1	1	1	1	1	1
35	034000	Kettenschloß 3/4"	1	1	1	1	1	1	1	1	1	1
36	034001	gekr. Glied 3/4"	1	1	1	1	1	1	1	1	1	1
37	030021	Kettenspannrad Z=13-3/4" mit Lager	1	1	1	1	1	1	1	1	1	1
38	040027	Lagermutter - M12	1	1	1	1	1	1	1	1	1	1
39	010658	Distanzhülse	2	2	2	2	2	2	2	2	2	2
40	040255	Ausgleichscheibe 32/13x1	n.B.	n.B.	n.B.	n.B.	n.B.	n.B.	n.B.	n.B.	n.B.	n.B.
41	040204	Scheibe 17 - DIN 125	1	1	1	1	1	1	1	1	1	1
42	040446	Flachrundschaube M12x60 - DIN 603	1	1	1	1	1	1	1	1	1	1
43	510216	Schutzkasten - hohe Form - links		1		1	1	1			1	1
43	510218	Schutzkasten - flache Form - links	1		1					1		
44	040534	Sk-Schraube M8x16 - DIN 933	4	4	4	4	4	4	4	4	4	4
45	040201	Scheibe 8,4 - DIN 125	4	4	4	4	4	4	4	4	4	4
46	040108	Federring A8 - DIN 127	4	4	4	4	4	4	4	4	4	4
47	529012	Zwischenwelle - 75 lang	1		1							
47	529011	Zwischenwelle - 125 lang								1		
48	529013	Antriebsflansch - 75 lang	1		1							
48	529010	Antriebsflansch - 125 lang								1		
49	041259	Weilendichtring 45x62x7 - DIN 3760	1	1	1	1	1	1	1	1	1	1
50	040818	Zylinderschraube M10x 55 - DIN 912		8		8	8	8			8	8
50	040819	Zylinderschraube M10x130 - DIN 912	8		8							
50	040745	Zylinderschraube M10x180 - DIN 912								8		
51	040109	Federring A10 - DIN 127	8	8	8	8	8	8	8	8	8	8
52	041223	Spannstift 10x30 - DIN 1481	2	2	2	2	2	2	2	2	2	2
53	510350	Schutztopf	1		1					1		
54	040534	Sk-Schraube M8x16 - DIN 933	2	2	2	2	2	2	2	2	2	2
55	040008	Sk-Mutter M8 - DIN 985	2		2					2		

15,16,17,18

19

44 46,47 45

48,49,50
20,21,22

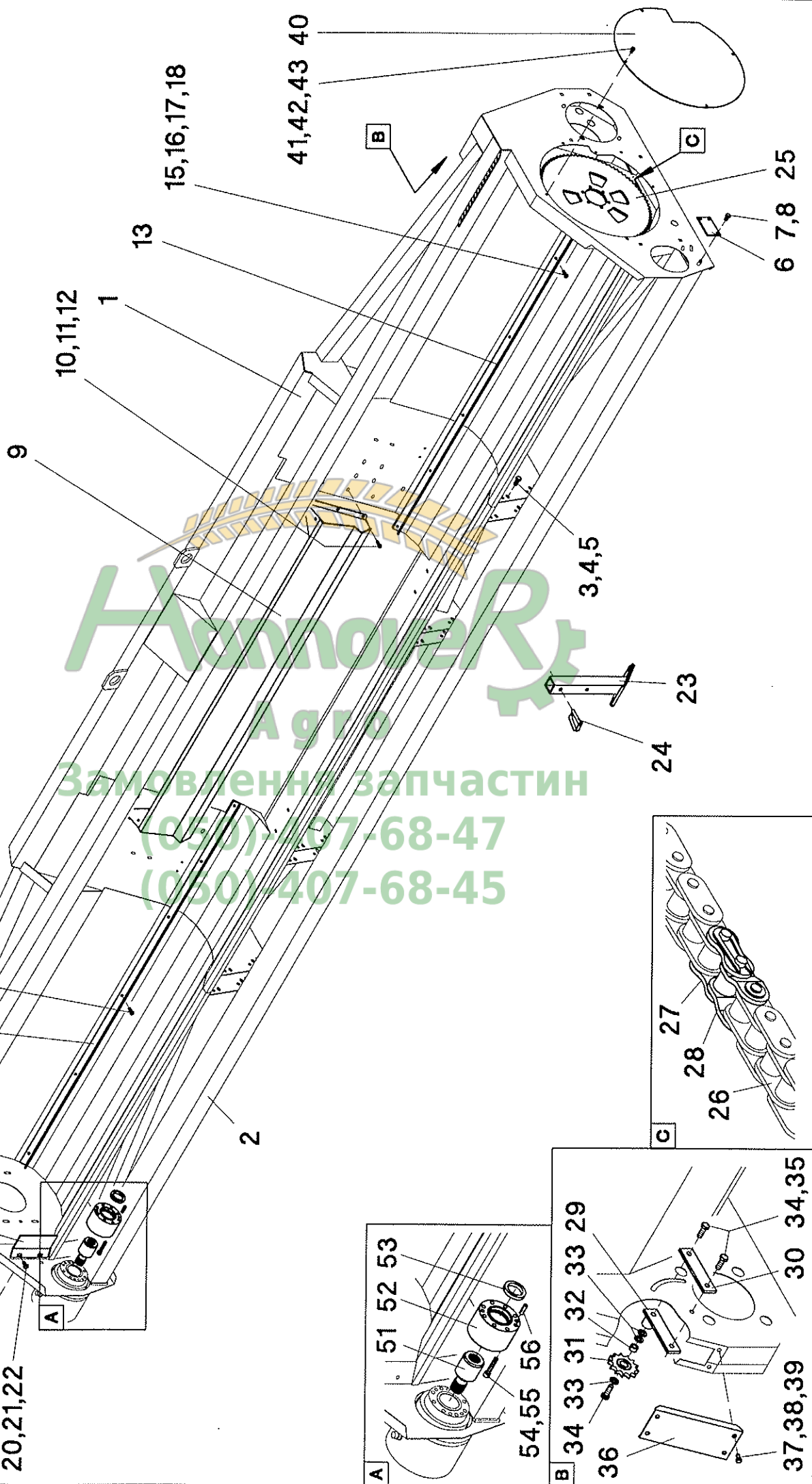

АгроСервіс
 Замовлення запчастин
 (050)-407-68-47
 (050)-407-68-45

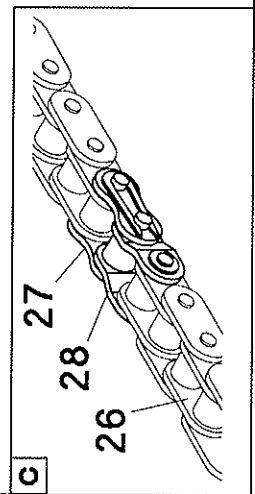
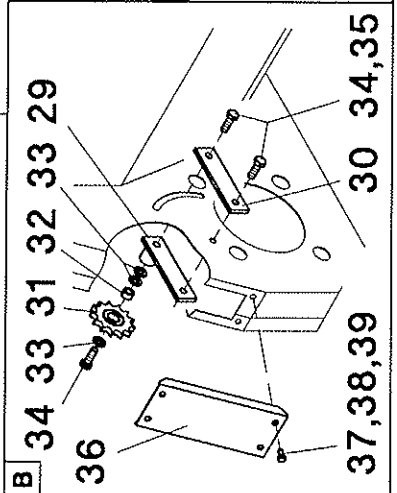
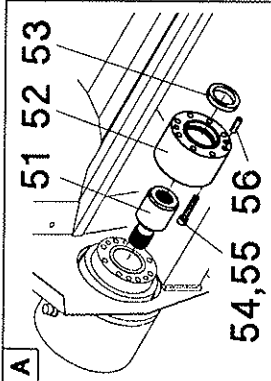

44 46,47 45 19 14 15,16,17,18

48,49,50
20,21,22

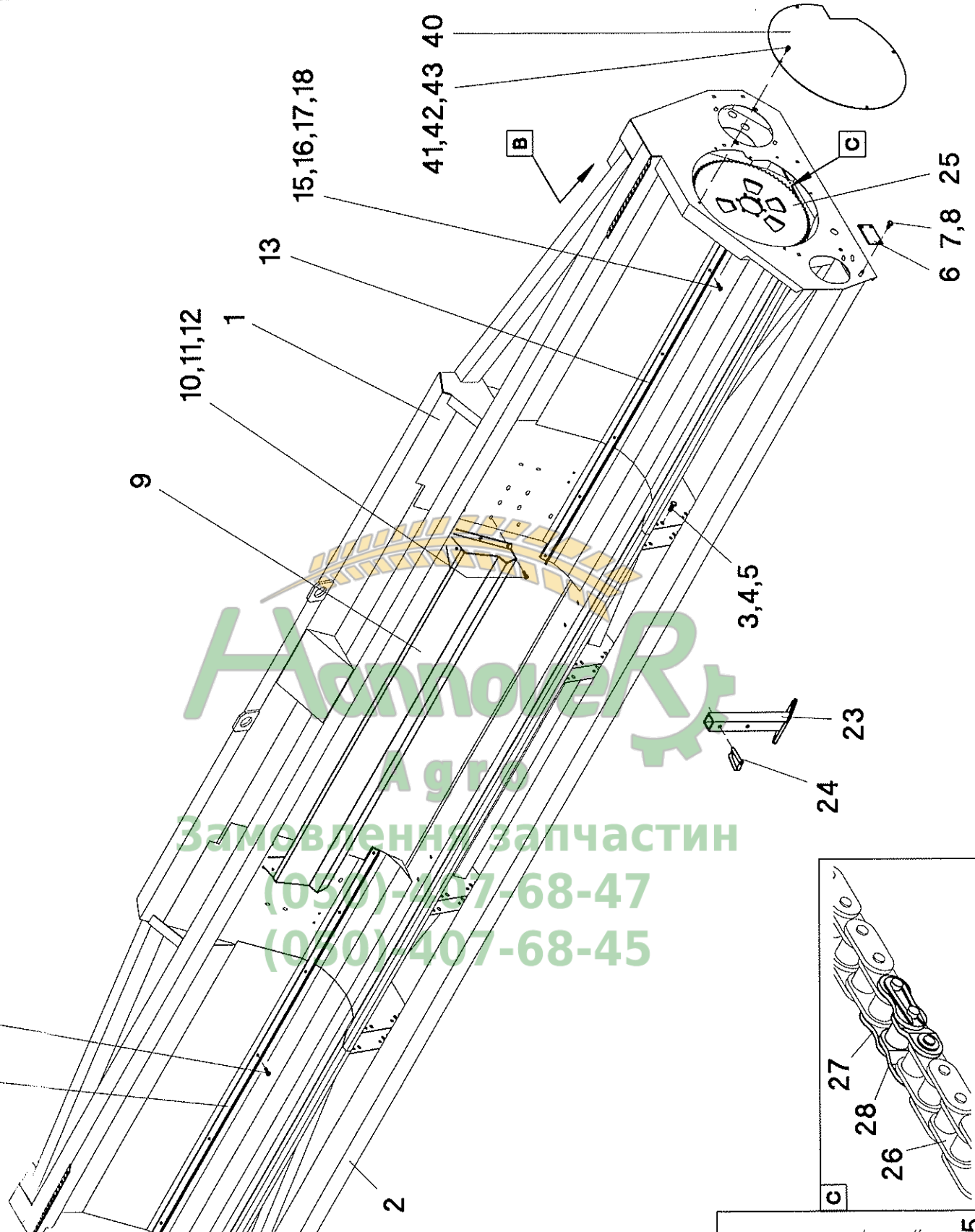
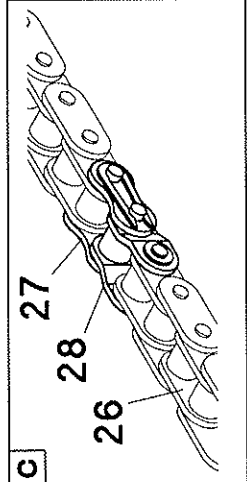
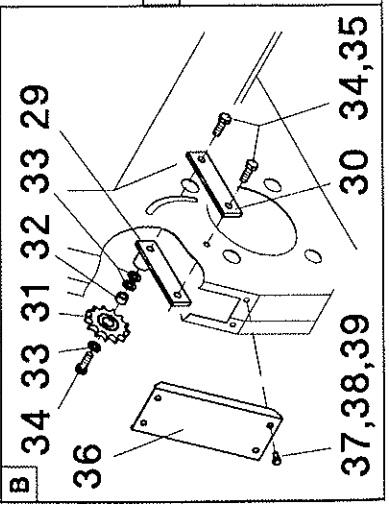
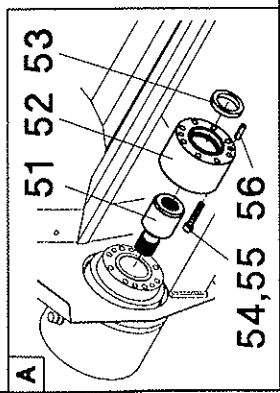
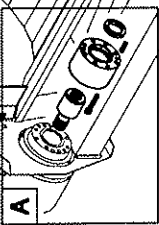

Агро
Замовлення за частин
(050)-407-68-47
(050)-407-68-45

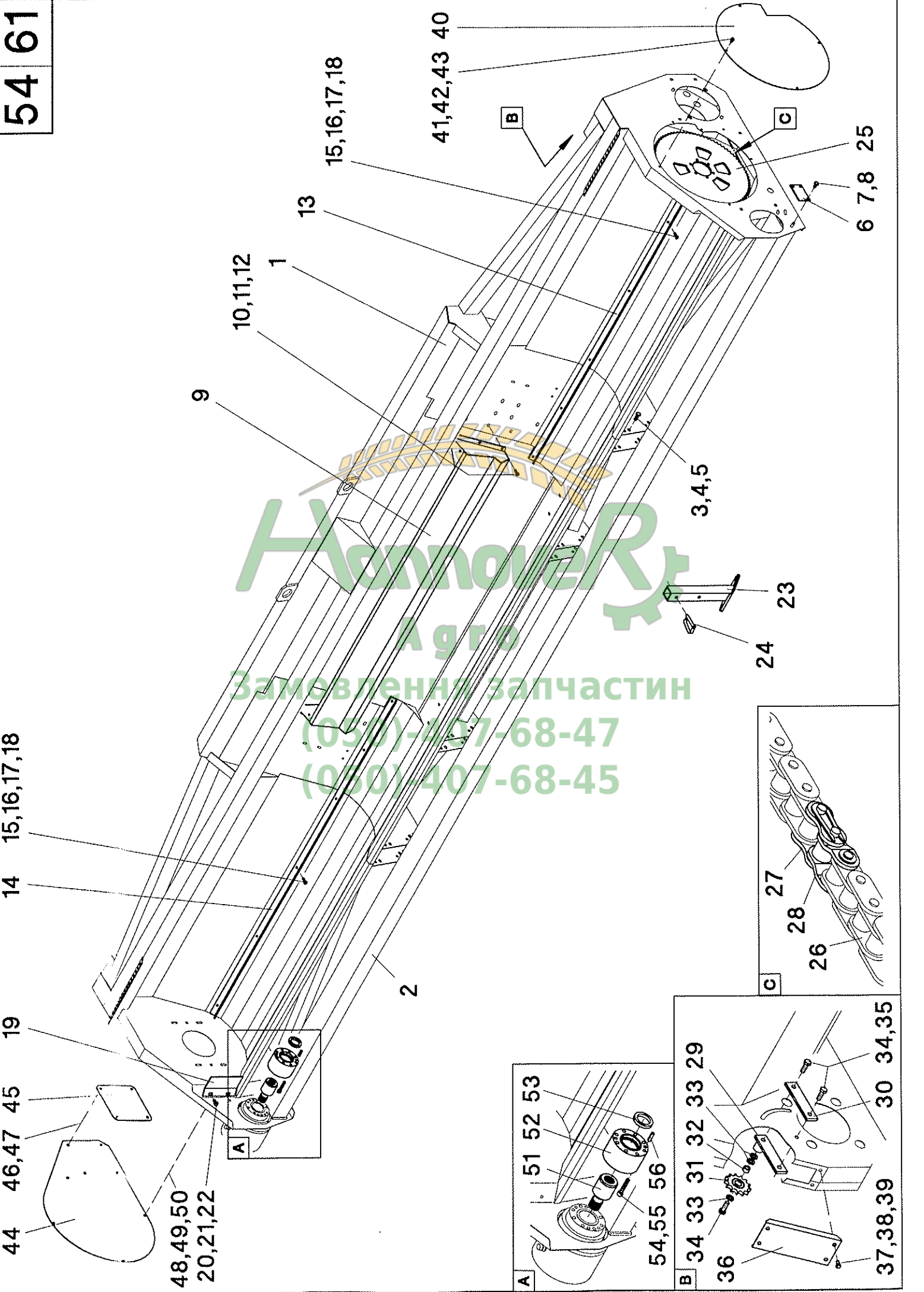

1 10,11,12 9 13 15,16,17,18 41,42,43 40 6 7,8 25 3,4,5 23 24 26 27 28 30 34,35 36 37,38,39 51 52 53 54,55 56

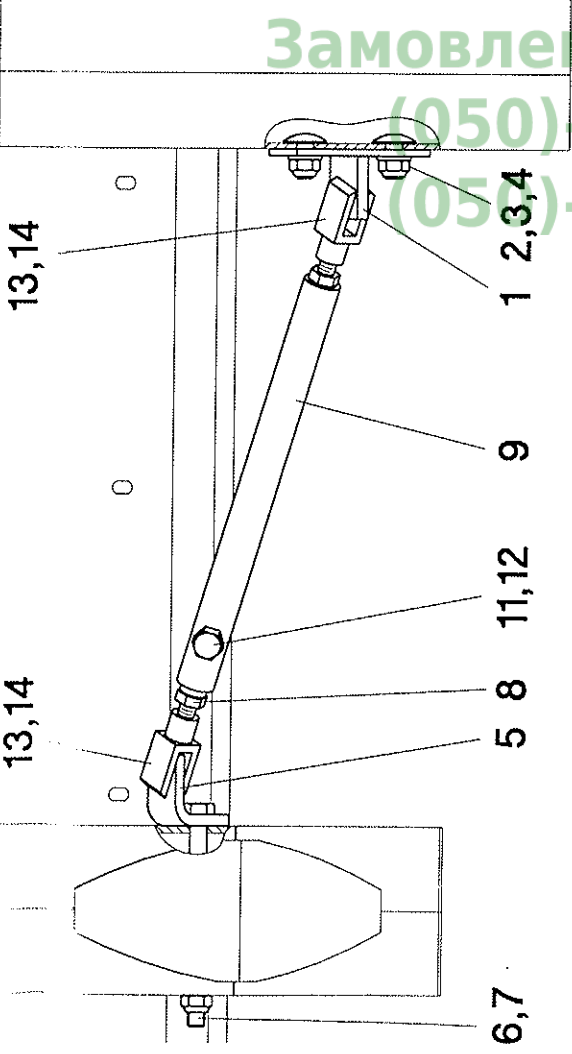
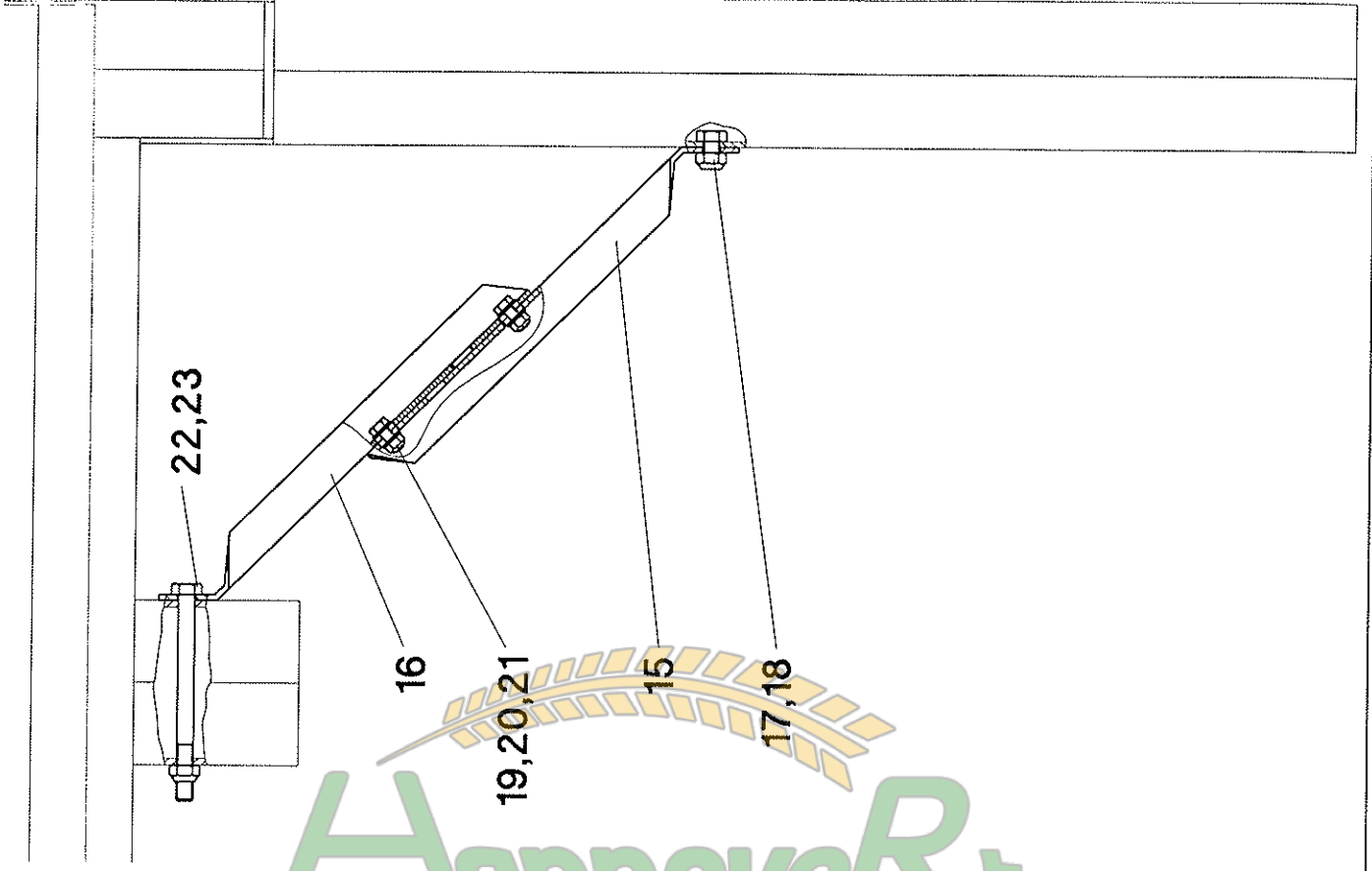

RD 570

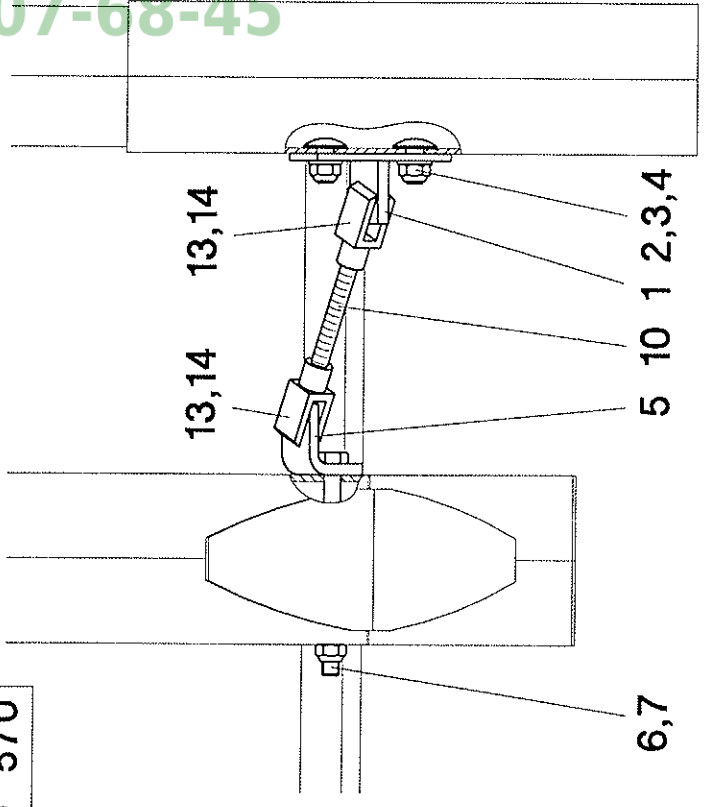

Замовлення запчастин
 (050)-407-68-47
 (055)-407-68-45

Getriebeabstützung RD - Bildtafel 54/100

Pos.	Teil-Nr.	Stk.	Benennung
1	510610	1	Halterung
2	040429	2	Flachrundschraube M12x25 - DIN 603
3	040203	2	Scheibe 13 - DIN 125
4	040010	2	Sk-Mutter M12 - DIN 985
5	510613	1	Winkel
6	040505	1	Sk-Schraube M12x150 - DIN 931
7	040010	1	Sk-Mutter M12 - DIN 985
8	510615	1	Innenrohr - 167 lang - RD 575L / 580L / 670FS
8	510617	1	Innenrohr - 266 lang - RD 670 / 675 / 675F / 680FL
8	510619	1	Innenrohr - 378 lang - RD 680
9	510621	1	Außenrohr - 167 lang - RD 575L / 580L / 670FS / 675F
9	510623	1	Außenrohr - 353 lang - RD 670 / 675 / 680 / 680FL
10	510614	1	Gewindestange M12x185 - RD 570
11	040455	1	Sk-Schraube M12x40 - DIN 933
12	040010	1	Sk-Mutter M12 - DIN 985
13	041221	2	Gabelkopf G12x24 - DIN 71752
14	041222	2	Federklappbolzen FKB 12x24
15	510605	1	Stützkonsole - außen - ATP 54
15	510607	1	Stützkonsole - außen - ATP 54 - RD 680FL
16	510606	1	Stützkonsole - innen - ATP 54
16	510608	1	Stützkonsole - innen - ATP 54 - RD 680FL
17	040474	2	Sk-Schraube M12x20 - DIN 933 - ATP 54
18	040010	2	Sk-Mutter M12 - DIN 985 - ATP 54
19	040436	4	Sk-Schraube M8x20 - DIN 933 - ATP 54
20	040201	8	Scheibe 8,4 - DIN 125 - ATP 54
21	040008	4	Sk-Mutter M8 - DIN 985 - ATP 54
22	040505	2	Sk-Schraube M12x150 - DIN 931 - ATP 54
23	040010	2	Sk-Mutter M12 - DIN 985 - ATP 54
			<p>Die Getriebeabstützungen sind nur bei folgenden Maispflückern erforderlich!</p> <p>5-reihig starre Maschinen zu Mähreschern mit Schwenkschild und großem Schwenkwinkel</p> <p>6-reihig starre Maschinen zu Mähreschern mit Schwenkschild und großem Schwenkwinkel</p> <p>6-reihig klappbare Maschinen ohne Selbstfangsystem zu Mähreschern mit Schwenkschild und großem Schwenkwinkel</p>

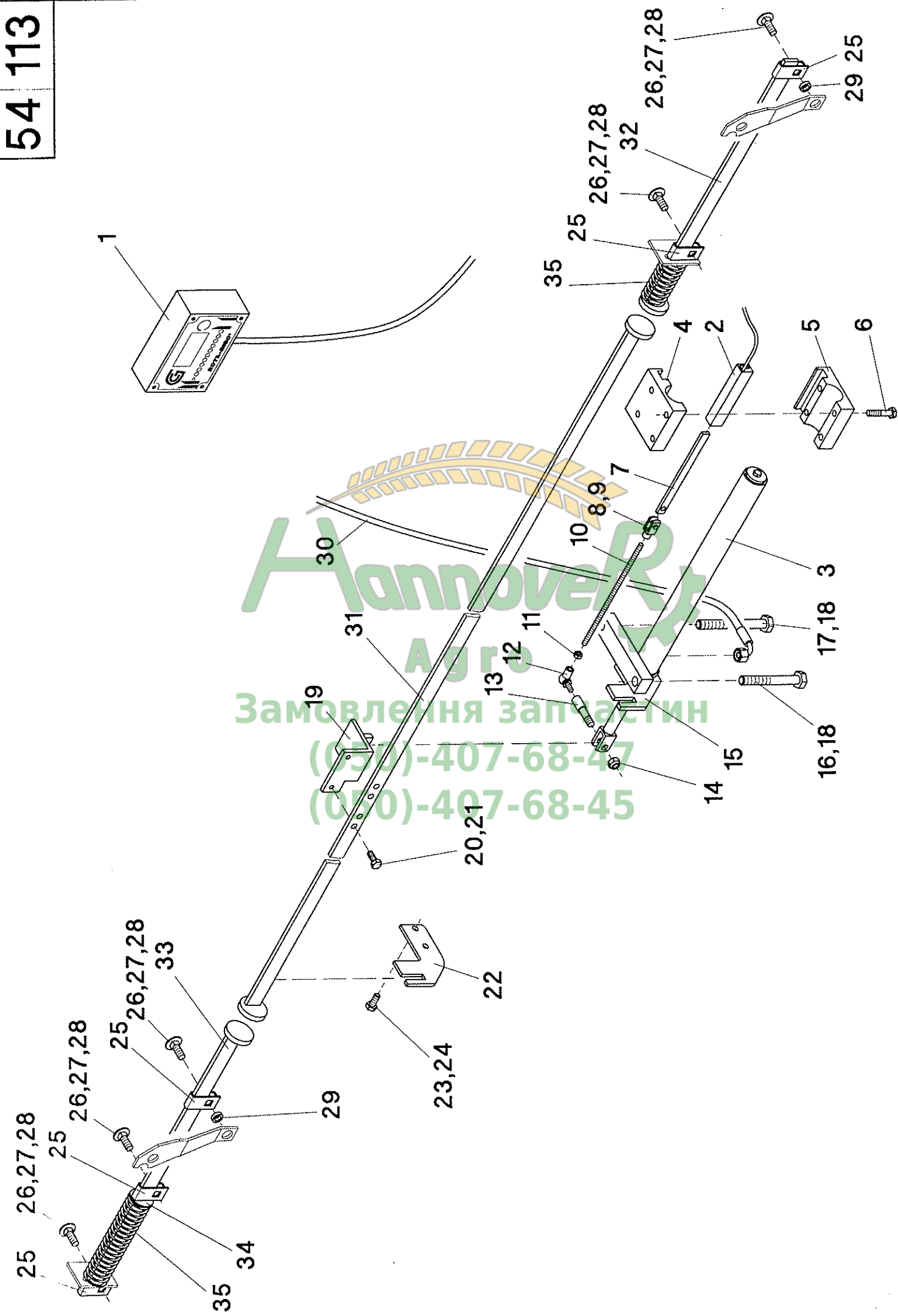

Hannover
Авто
Замовлення запчастин
(050)-407-68-47
(050)-407-68-45

Pflückplattenverstellgestänge RD 600F / RD 800FB - Bildtafel 54/113

Pos.	Teil-Nr.	Stk.	Benennung
1	026680	1	PPV + Drehzahlanzeige
2	026681	1	Sensor
3	026388	1	Hydraulikzylinder
4	524156	1	Sensoraufnahme
5	524155	1	Sensoraufnahme
6	040620	4	Sk-Schraube M10x50 - DIN 931
7	026687	1	Schieber
8	023731	1	Gabelkopf G8x16 - DIN 71752
9	024160	1	Federklappbolzen FKB 8x16
10	040807	1	Gewindestange M8x250
11	040014	1	Sk-Mutter M8 - DIN 934
12	023732	1	Winkelgelenk G8x16 - DIN 71802
13	524154	1	Führungsbolzen
14	040010	1	Sk-Mutter M12 - DIN 985
15	524014	1	Zylinderaufnahme
16	040718	1	Sk-Schraube M16x120 - DIN 931
17	040681	1	Sk-Schraube M16x140 - DIN 931
18	040248	2	Fächerscheibe A16,5 - DIN 6798
19	524016	1	Zylinderbefestigung
20	040497	2	Sk-Schraube M10x20 - DIN 933
21	040109	2	Federring A10 - DIN 127
22	524013	3	Gestängeführung
23	040418	6	Sk-Schraube M10x25 - DIN 933
24	040009	6	Sk-Mutter M10 - DIN 985
25	024000	9	Klemme - RD 800FB =11 Stk.
26	040428	9	Flachrundschraube M12x35 - DIN 603 - RD 800FB =11 Stk.
27	040203	9	Scheibe 13 - DIN 125 - RD 800FB =11 Stk.
28	040010	9	Skt.-Mutter M12 - DIN 985 - RD 800FB =11 Stk.
29	024027	6	Buchse - RD 800FB = 8 Stk.
30	026993	1	Hydraulikschlauch 1106K-A0-A3-1500
31	524024	1	PPV-Gestänge - Muldenmittelteil
32	524040	1	PPV-Gestänge - Muldenaußenteil links - RD 600FS - 485 lang
32	524020	1	PPV-Gestänge - Muldenaußenteil links - RD 600F - 610 lang
32	524026	1	PPV-Gestänge - Muldenaußenteil links - RD 600FL - 735 lang
32	524044	1	PPV-Gestänge - Muldenaußenteil links - RD 870FB - 1185 lang
32	524048	1	PPV-Gestänge - Muldenaußenteil links - RD 875FB / RD 875FBS - 1360 lang
32	524052	1	PPV-Gestänge - Muldenaußenteil links - RD 880FBS - 1510 lang
33	524042	1	PPV-Gestänge - Muldenaußenteil rechts - RD 600FS - 535 lang
33	524022	1	PPV-Gestänge - Muldenaußenteil rechts - RD 600F - 660 lang
33	524028	1	PPV-Gestänge - Muldenaußenteil rechts - RD 600FL - 785 lang
33	524046	1	PPV-Gestänge - Muldenaußenteil rechts - RD 870FB - 1235 lang
33	524050	1	PPV-Gestänge - Muldenaußenteil rechts - RD 875FB / RD 875FBS - 1410 lang
33	524054	1	PPV-Gestänge - Muldenaußenteil rechts - D23 - 1510 lang
34	040286	1	Scheibe mit Langloch
35	024034	2	Druckfeder

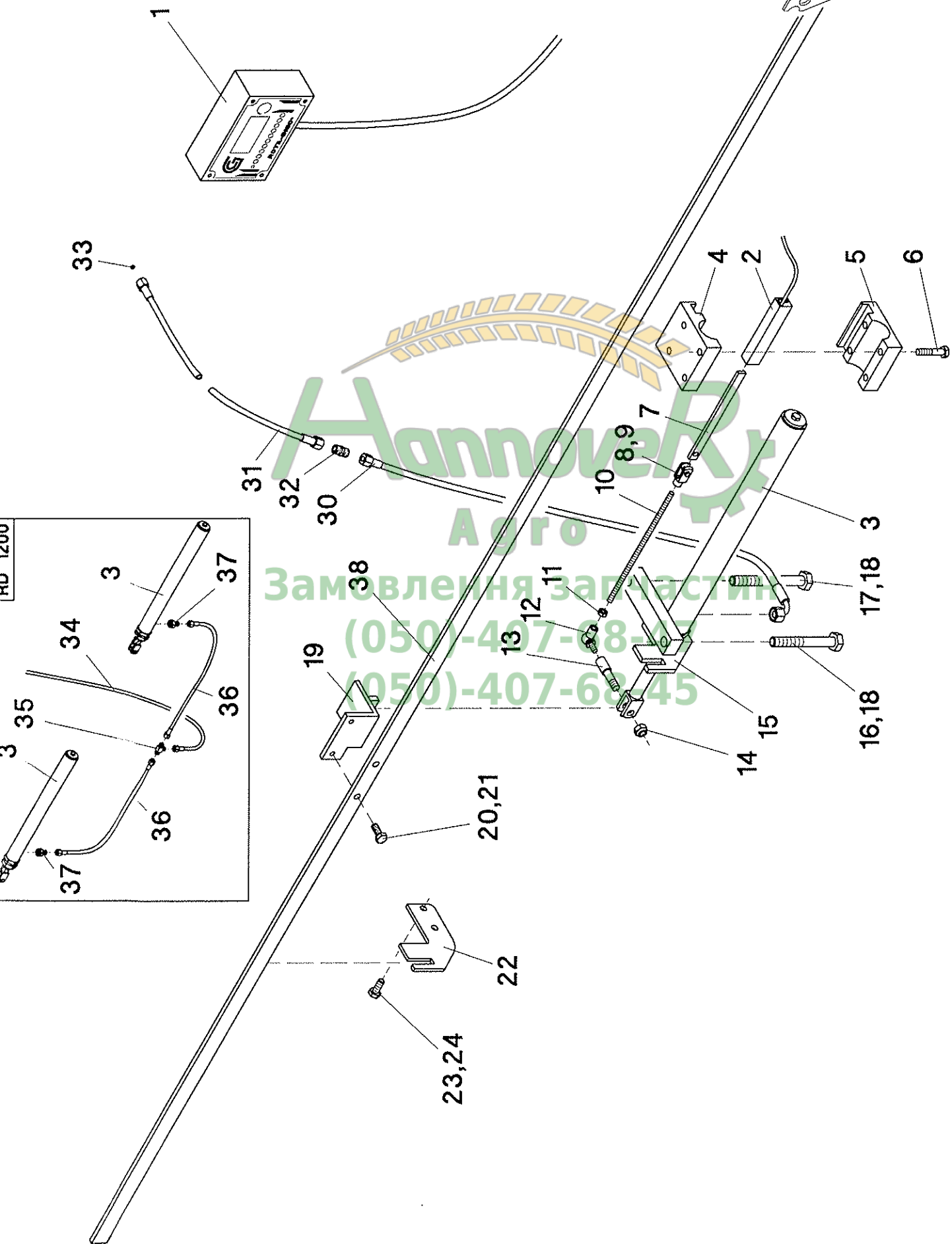

Агро
Замовлення за частини
(050)-407-6845
(050)-407-6845

Pflückplattenverstellgestänge RD 500 - RD1200B - Bildtafel 54/122

Pos.	Teil-Nr.	Stk.	Benennung
1	026680	1	PPV + Drehzahlanzeige
2	026681	1	Sensor
3	026388	1	Hydraulikzylinder
4	524156	1	Sensoraufnahme
5	524155	1	Sensoraufnahme
6	040620	4	Sk-Schraube M10x50 - DIN 931
7	026687	1	Schieber
8	023731	1	Gabelkopf G8x16 - DIN 71752
9	024160	1	Federklappbolzen FKB 8x16
10	040807	1	Gewindestange M8x250
11	040014	1	Sk-Mutter M8 - DIN 934
12	023732	1	Winkelgelenk G8x16 - DIN 71802
13	524154	1	Führungsbolzen
14	040010	1	Sk-Mutter M12 - DIN 985
15	524014	1	Zylinderaufnahme
16	040718	1	Sk-Schraube M16x120 - DIN 931
17	040681	1	Sk-Schraube M16x140 - DIN 931
18	040248	2	Fächerscheibe A16,5 - DIN 6798
19	524016	1	Zylinderbefestigung
20	040497	2	Sk-Schraube M10x20 - DIN 933
21	040109	2	Federring A10 - DIN 127
22	524013	n.B.	Gestängeführung
23	040418	n.B.	Sk-Schraube M10x25 - DIN 933
24	040009	n.B.	Sk-Mutter M10 - DIN 985
25	024000	n.B.	Klemme
26	040428	n.B.	Flachrundschraube M12x35 - DIN 603
27	040203	n.B.	Scheibe 13 - DIN 125
28	040010	n.B.	Skt.-Mutter M12 - DIN 985
29	024027	n.B.	Buchse
30	026993	1	Hydraulikschlauch 1106K-A0-A3-1500
31	026026	1	Hydraulikschlauch 1106K-A0-A0-1500
32	026117	1	gerade Verschraubung G8-PL
33	026051	1	Drosselscheibe
34	026334	1	Hydraulikschlauch 1106K-A0-A0-1050
35	026031	1	T-Stück T8-PL
36	026151	2	Hydraulikschlauch 1106K-A0-A0-850
37	026389	2	Konus-Reduzierung KOR12/8-PL
38	524120	1	PPV - Gestänge - 3050 lang - RD 500
38	524121	1	PPV - Gestänge - 3250 lang - RD 500L
38	524122	1	PPV - Gestänge - 3550 lang - RD 670
38	524123	1	PPV - Gestänge - 3860 lang - RD 675 / RD 630"
38	524124	1	PPV - Gestänge - 4050 lang - RD 600L
38	524130	1	PPV - Gestänge - 3965 lang - RD 822"B
38	524125	1	PPV - Gestänge - 5150 lang - RD 870B
38	524126	1	PPV - Gestänge - 5377 lang - RD 875B / RD 830"B
38	524127	1	PPV - Gestänge - 5650 lang - RD 880B
38	524135	1	PPV - Gestänge - 7165 lang - RD 840"B
38	524131	1	PPV - Gestänge - 5660 lang - RD 1220"B
38	524128	1	PPV - Gestänge - 6200 lang - RD 1222"B
38	524133	1	PPV - Gestänge - 7750 lang - RD 1270B
38	524134	1	PPV - Gestänge - 8430 lang - RD 1230"B

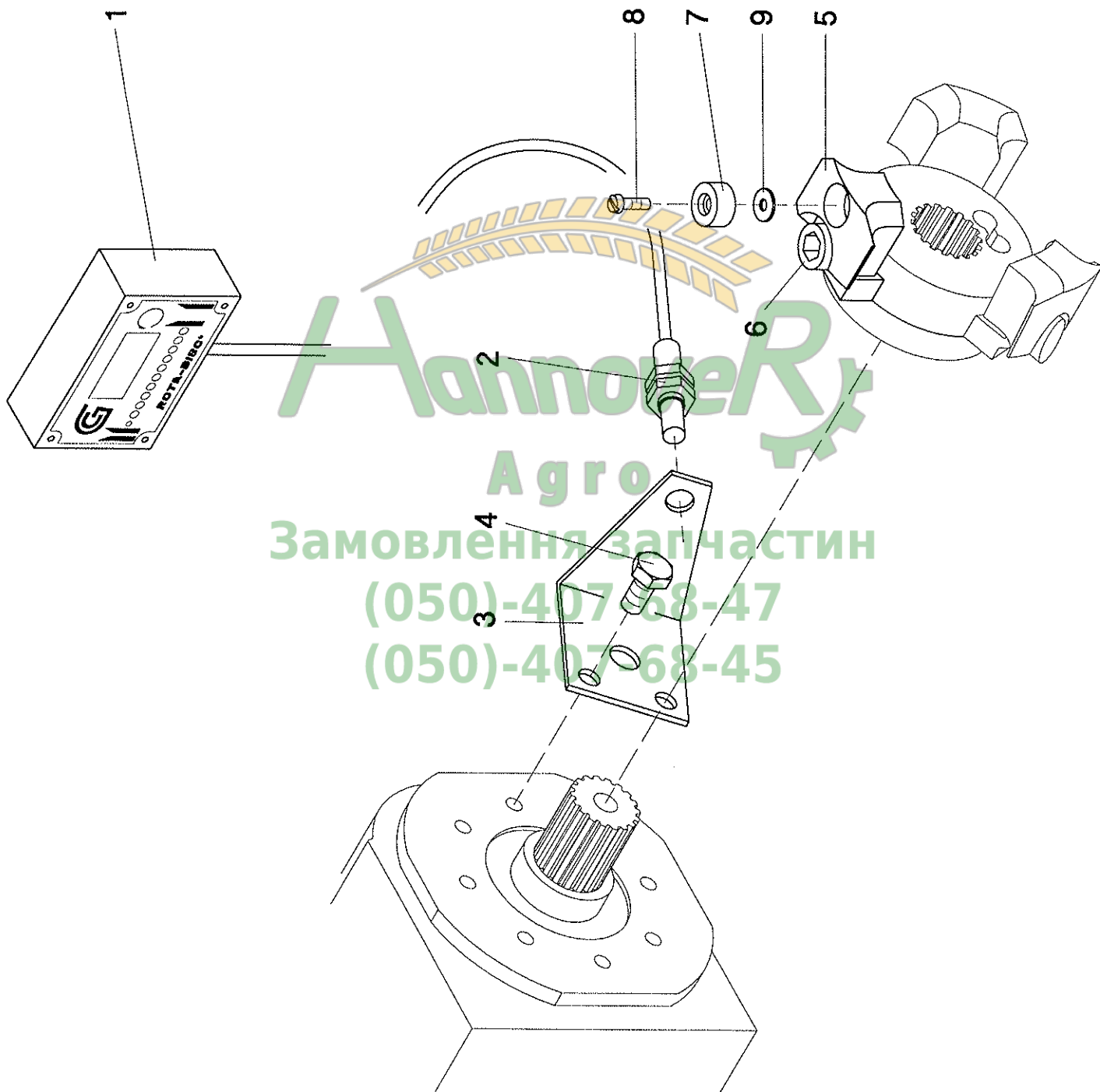

Ганновер
Агро
Замовлення запчастин
(050)-407-68-47
(050)-407-68-45

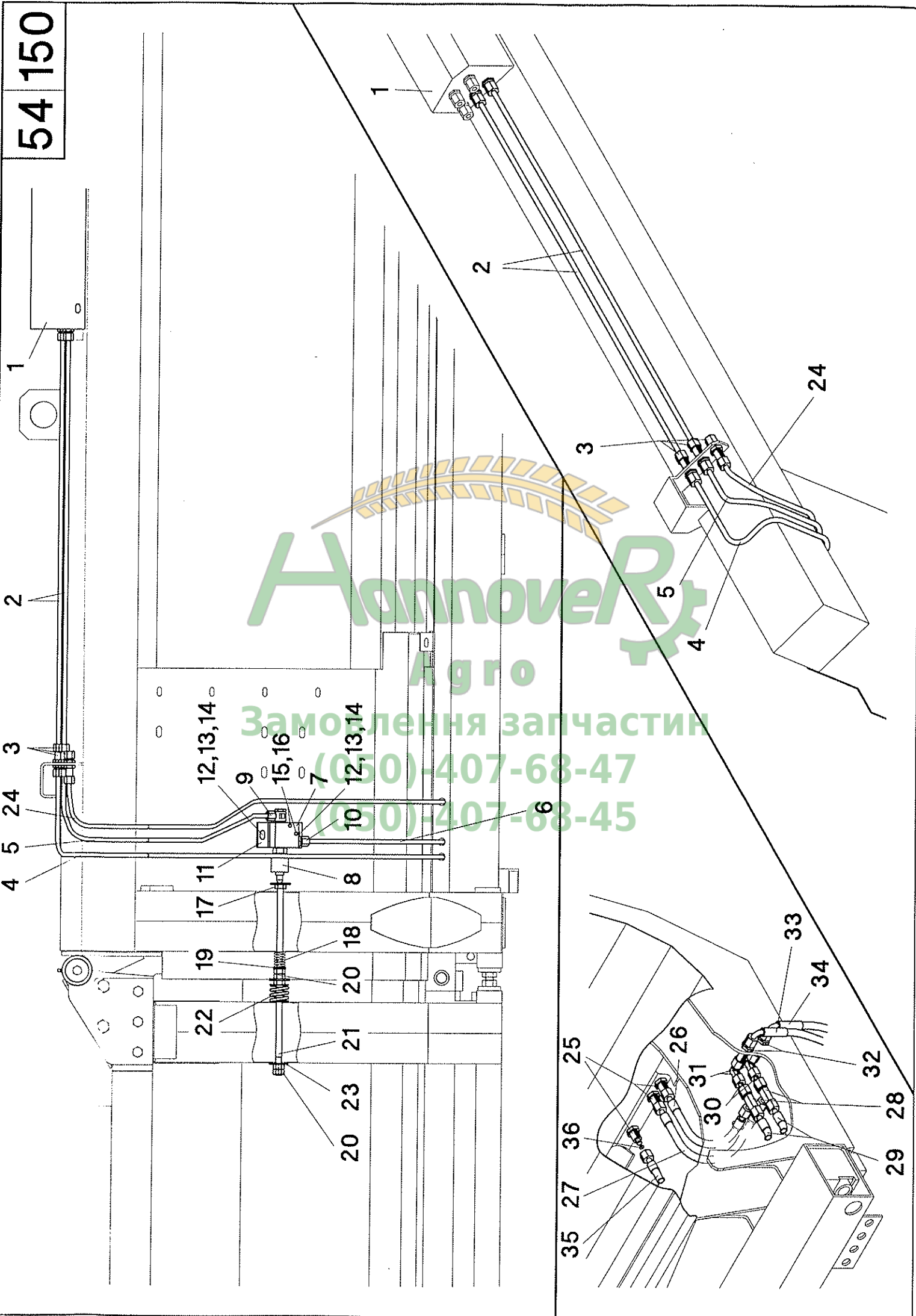

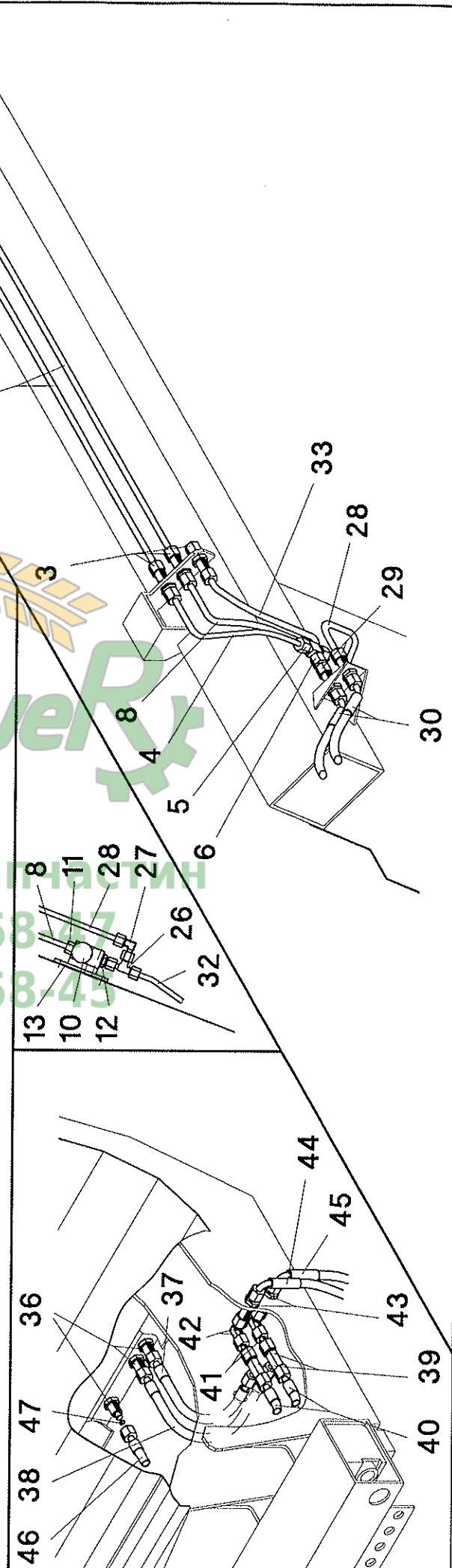
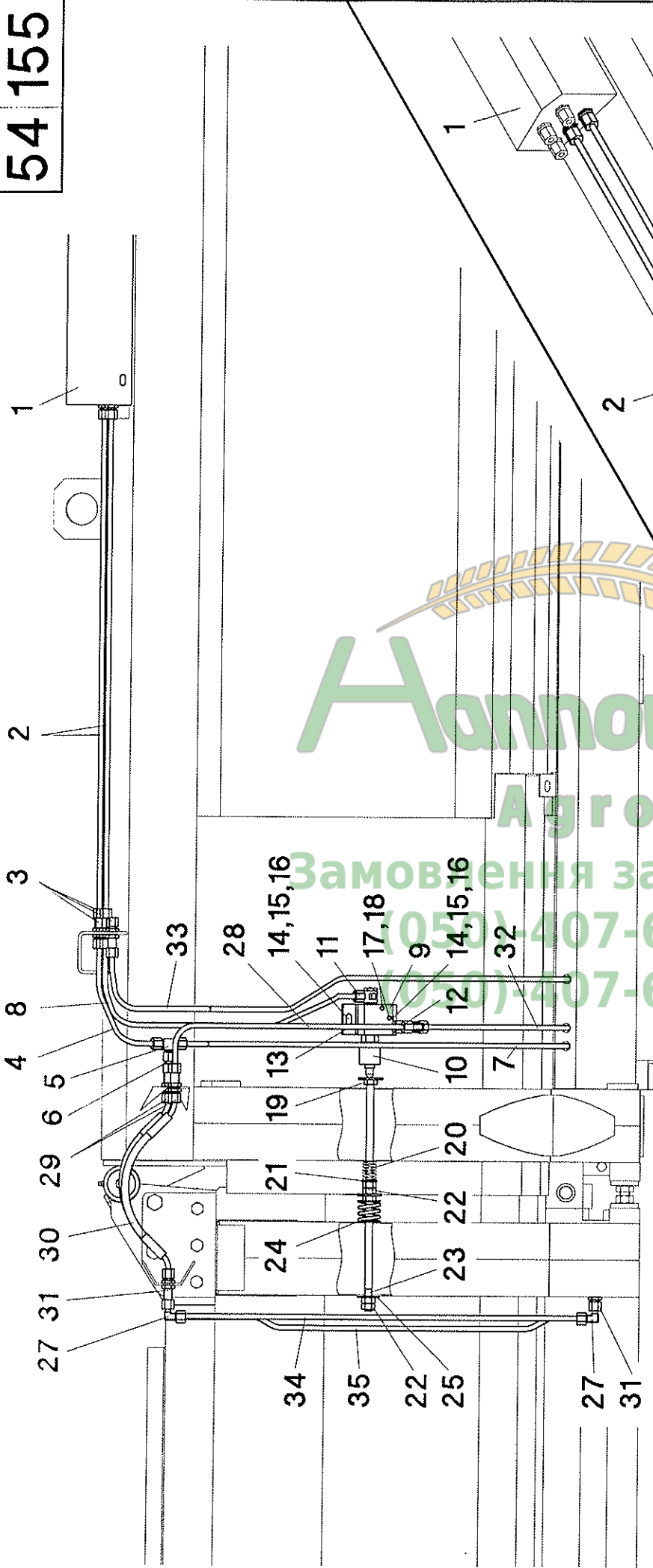

Агро
Замовлення за частин
050-407-68-47
050-407-68-45

Hydraulikanlage - RD 680FL - Bildtafel 54/155

Pos.	Teil-Nr.	Stk.	Benennung
1	526000	1	Hydraulik - Trägerbox kpl. - 54/170 - Pos. 1-17 - RD 600F
2	526020	4	Hydraulikleitung - 800 lang
3	026053	5	gerade Schottverschraubung SV 8-PL
4	526108	1	Hydraulikleitung - links
4	526109	1	Hydraulikleitung - rechts
5	026031	2	T-Verschraubung T 8-PL
6	026302	2	gerader Zwischenstutzen GZ 8-LA3C
7	526110	2	Hydraulikleitung
8	526023	1	Hydraulikleitung - links
8	526024	1	Hydraulikleitung - rechts
9	026131	2	Ventilgehäuse
10	026132	2	Rückschlagventil
11	026118	2	Winkelschwenkverschraubung SWVE 8-PLR
12	026101	2	gerade Einschraubverschraubung GE 8PLR - ED
13	012166	1	Rückschlagventilaufnahme - links
13	012167	1	Rückschlagventilaufnahme - rechts
14	040437	4	Flachrundschraube M8x20 - DIN 603
15	040201	4	Scheibe 8,4 - DIN 125
16	040008	4	Sk-Mutter M8 - DIN 985
17	040538	4	Sk-Schraube M6x40 - DIN 933
18	040107	4	Federring A6 - DIN 127
19	012233	2	Ventilstößel - Muldenmittelteil
20	027016	2	Druckfeder
21	040203	2	Scheibe 13 - DIN 125
22	040016	8	Sk-Mutter M12 - DIN 934
23	012111	2	Ventilstößel - Muldenaußenteil
24	003043	2	Druckfeder
25	040378	2	Scheibe 36,5/13,5x2
26	026322	2	einstellbarer L-Anschlußstutzen EVL 8-PL
27	026043	10	einstellbarer Winkel-Anschlußstutzen EVW 8-PL
28	526111	1	Hydraulikleitung - links
28	526112	1	Hydraulikleitung - rechts
29	026053	4	gerade Schottverschraubung SV 8-PL
30	026992	4	Hydraulikschlauch 1106K-A0-A2-650
31	026053	8	gerade Schottverschraubung SV 8-PL
32	526113	1	Hydraulikleitung
33	526026	1	Hydraulikleitung - links
33	526027	1	Hydraulikleitung - rechts
34	526035	2	Hydraulikleitung
35	526036	1	Hydraulikleitung - links
35	526037	1	Hydraulikleitung - rechts
36	026053	5	gerade Schottverschraubung SV 8-PL
37	026384	2	Hydraulikschlauch 1106K-A0-A0-270
38	026312	2	Hydraulikschlauch 1106K-A0-A0-330
39	026204	4	einstellbare T-Verschraubung EVT 8-PL
40	026312	4	Hydraulikschlauch 1106K-A0-A0-330
41	026302	4	gerader Zwischenstutzen GZ 8-LA3C
42	026043	4	einstellbarer Winkel-Anschlußstutzen EVW 8-PL
43	026053	4	gerade Schottverschraubung SV 8-PL
44	026160	2	Hydraulikschlauch 1106K-A0-A3-300
45	026385	2	Hydraulikschlauch 1106K-A0-A3-400
46	026993	1	Hydraulikschlauch 1106K-A0-A3-1500
47	026051	1	Drosselscheibe

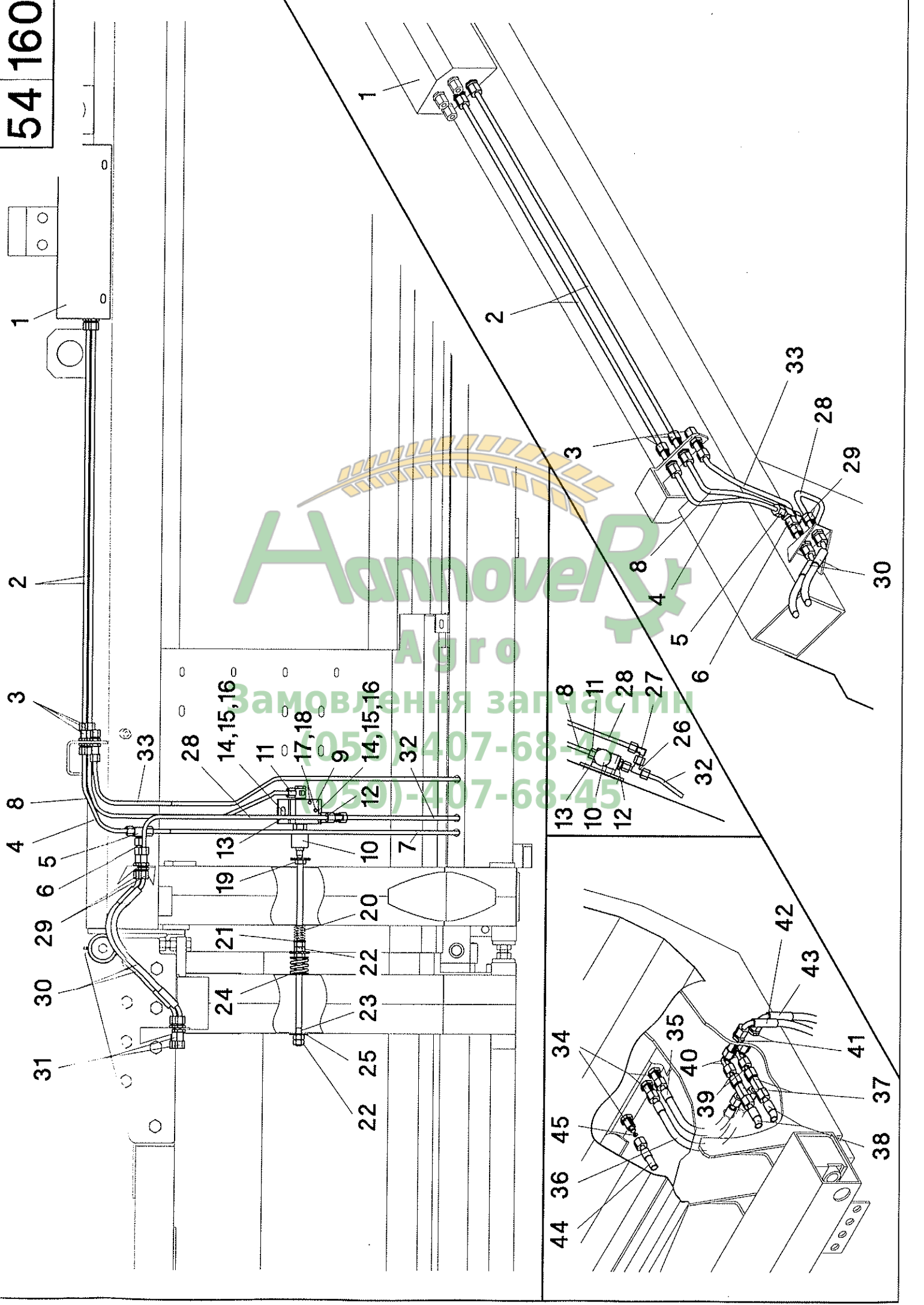

Агро
Замовлення запчастин
05-407-68-44
(050)-407-68-45

Hydraulikanlage - RD 875FBS - Bildtafel 54/160

Pos.	Teil-Nr.	Stk.	Benennung
1	526100	1	Hydraulik - Trägerbox kpl. - 54/180 - Pos. 1-10 - RD 875FBS
2	526106	4	Hydraulikleitung - 837 lang
3	026053	5	gerade Schottverschraubung SV 8-PL
4	526108	1	Hydraulikleitung - links
4	526109	1	Hydraulikleitung - rechts
5	026031	2	T-Verschraubung T 8-PL
6	026302	2	gerader Zwischenstutzen GZ 8-LA3C
7	526110	2	Hydraulikleitung
8	526023	1	Hydraulikleitung - links
8	526024	1	Hydraulikleitung - rechts
9	026131	2	Ventilgehäuse
10	026132	2	Rückschlagventil
11	026118	2	Winkelschwenkverschraubung SWVE 8-PLR
12	026101	2	gerade Einschraubverschraubung GE 8PLR - ED
13	012166	1	Rückschlagventilaufnahme - links
13	012167	1	Rückschlagventilaufnahme - rechts
14	040437	4	Flachrundschraube M8x20 - DIN 603
15	040201	4	Scheibe 8,4 - DIN 125
16	040008	4	Sk-Mutter M8 - DIN 985
17	040538	4	Sk-Schraube M6x40 - DIN 933
18	040107	4	Federring A6 - DIN 127
19	012233	2	Ventilstößel - Muldenmittelteil
20	027016	2	Druckfeder
21	040203	2	Scheibe 13 - DIN 125
22	040016	8	Sk-Mutter M12 - DIN 934
23	012111	2	Ventilstößel - Muldenaußenteil
24	003043	2	Druckfeder
25	040378	2	Scheibe 36,5/13,5x2
26	026322	2	einstellbarer L-Anschlußstutzen EVL 8-PL
27	026043	2	einstellbarer Winkel-Anschlußstutzen EVW 8-PL
28	526111	1	Hydraulikleitung - links
28	526112	1	Hydraulikleitung - rechts
29	026053	4	gerade Schottverschraubung SV 8-PL
30	026992	4	Hydraulikschlauch 1106K-A2-A2-650
31	026053	4	gerade Schottverschraubung SV 8-PL
32	526113	1	Hydraulikleitung
33	526026	1	Hydraulikleitung - links
33	526027	1	Hydraulikleitung - rechts
34	026053	5	gerade Schottverschraubung SV 8-PL
35	026384	2	Hydraulikschlauch 1106K-A0-A0-270
36	026312	2	Hydraulikschlauch 1106K-A0-A0-330
37	026204	4	einstellbare T-Verschraubung EVT 8-PL
38	026312	4	Hydraulikschlauch 1106K-A0-A0-330
39	026302	4	gerader Zwischenstutzen GZ 8-LA3C
40	026043	4	einstellbarer Winkel-Anschlußstutzen EVW 8-PL
41	026053	4	gerade Schottverschraubung SV 8-PL
42	026160	2	Hydraulikschlauch 1106K-A0-A3-300
43	026385	2	Hydraulikschlauch 1106K-A0-A3-400
44	026993	1	Hydraulikschlauch 1106K-A0-A3-1500
45	026051	1	Drosselscheibe

54170

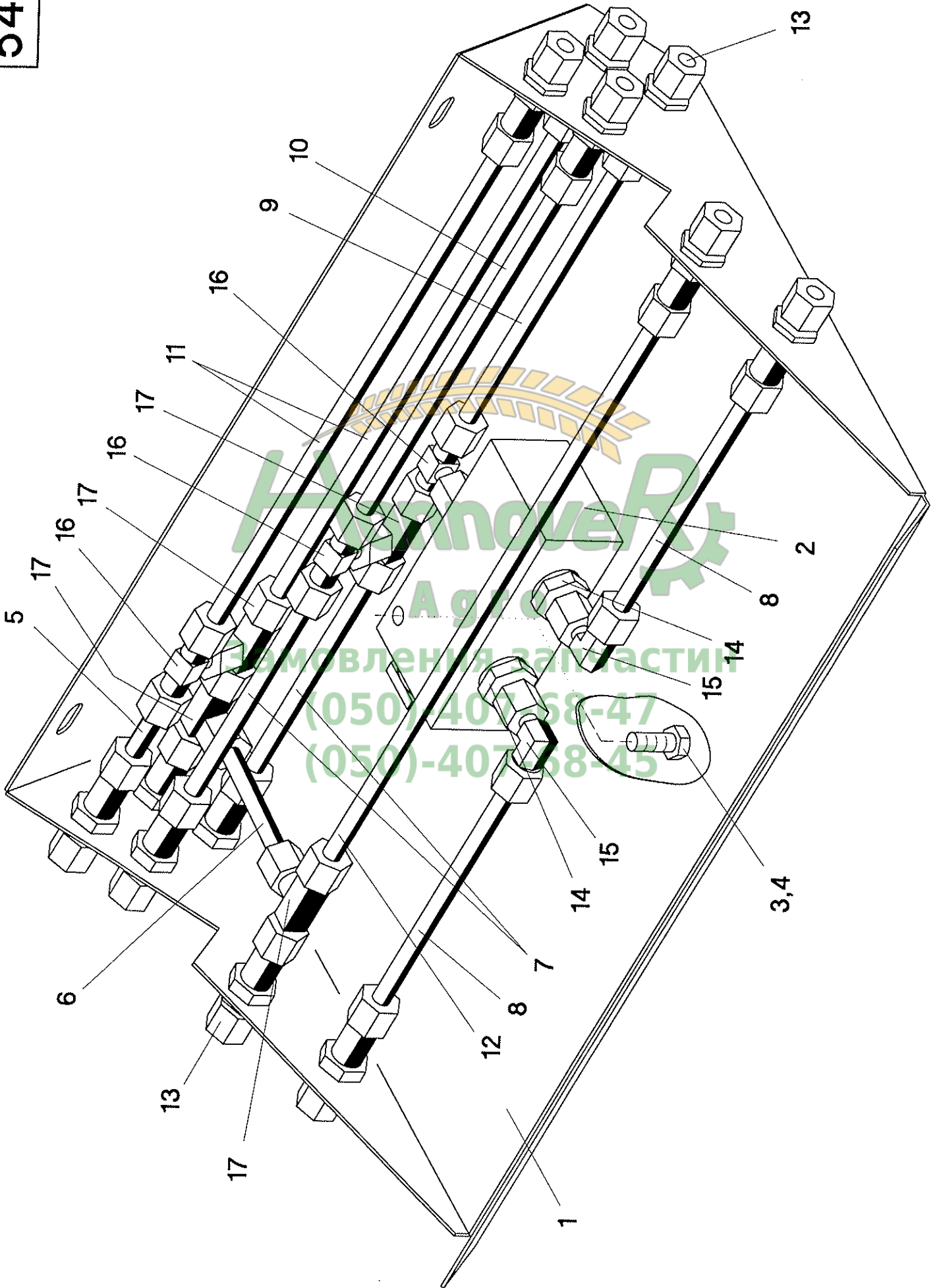

Hydraulikträger - RD 600F - Bildtafel 54/170

Pos.	Teil-Nr.	Stk.	Benennung
1	526001	1	Hydraulik - Trägerbox - RD 600F
2	026147	1	Stromteiler
3	040444	2	Sk-Schraube M8x20 - DIN 933
4	040108	2	Federring A8 - DIN 127
5	526002	1	Hydraulikleitung - 55 lang
6	526003	1	Hydraulikleitung - 88 lang
7	526004	2	Hydraulikleitung - 143 lang
8	526005	2	Hydraulikleitung - 158 lang
9	526006	1	Hydraulikleitung - 185 lang
10	526007	1	Hydraulikleitung - 226 lang
11	526008	2	Hydraulikleitung - 315 lang
12	526009	1	Hydraulikleitung - 356 lang
13	026053	12	gerade Schottverschraubung SV 8-PL
14	026089	3	gerade Einschraubverschraubung GE 8-PL - 3/8"
15	026043	2	einstellbare Winkelverschraubung EVW 8-PL
16	026204	3	einstellbarer T-Anschlußstutzen EVT 8-PL
17	026322	4	einstellbarer L-Anschlußstutzen EVL 8-PL
-	026387	2	Verschlußbutzen BUZ 8-L
-	526000	1	Hydraulikträger kpl. Pos. 1-17

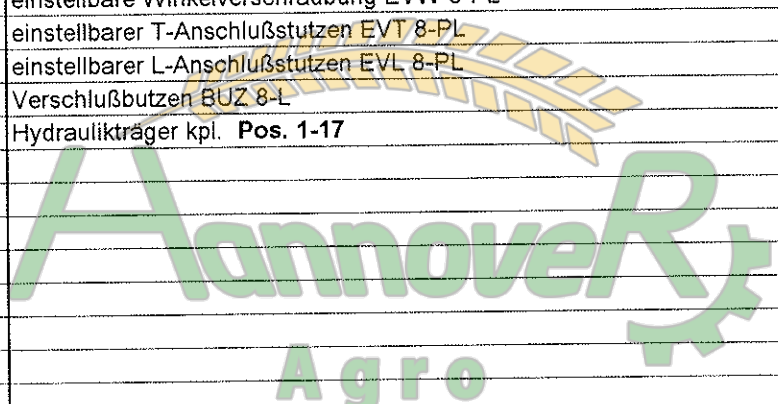

Annover
Agro
Замовлення запчастин
(050)-407-68-47
(050)-407-68-45

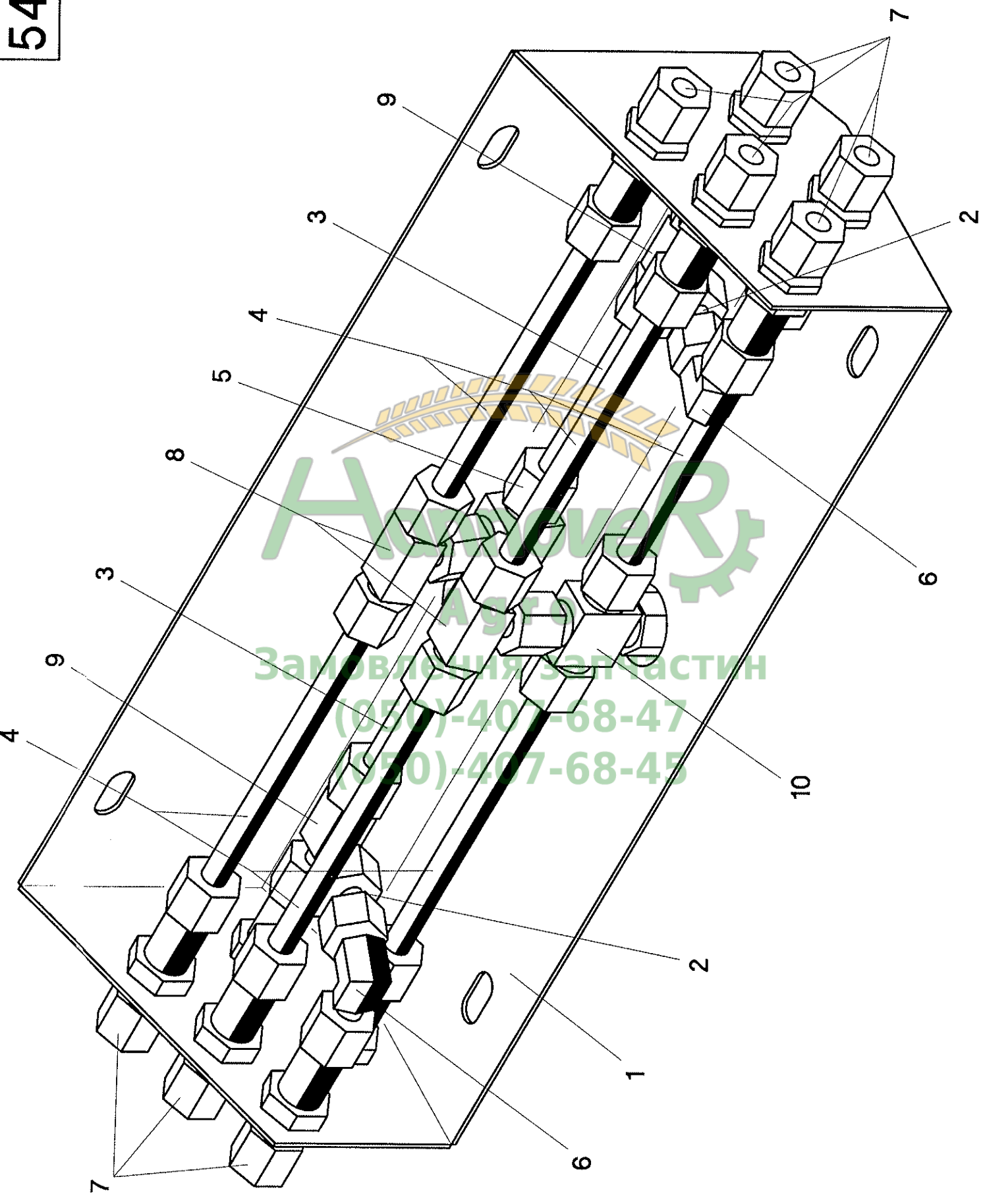

Агрегат
Замовлення за частин
(050)-407-68-47
(050)-407-68-45

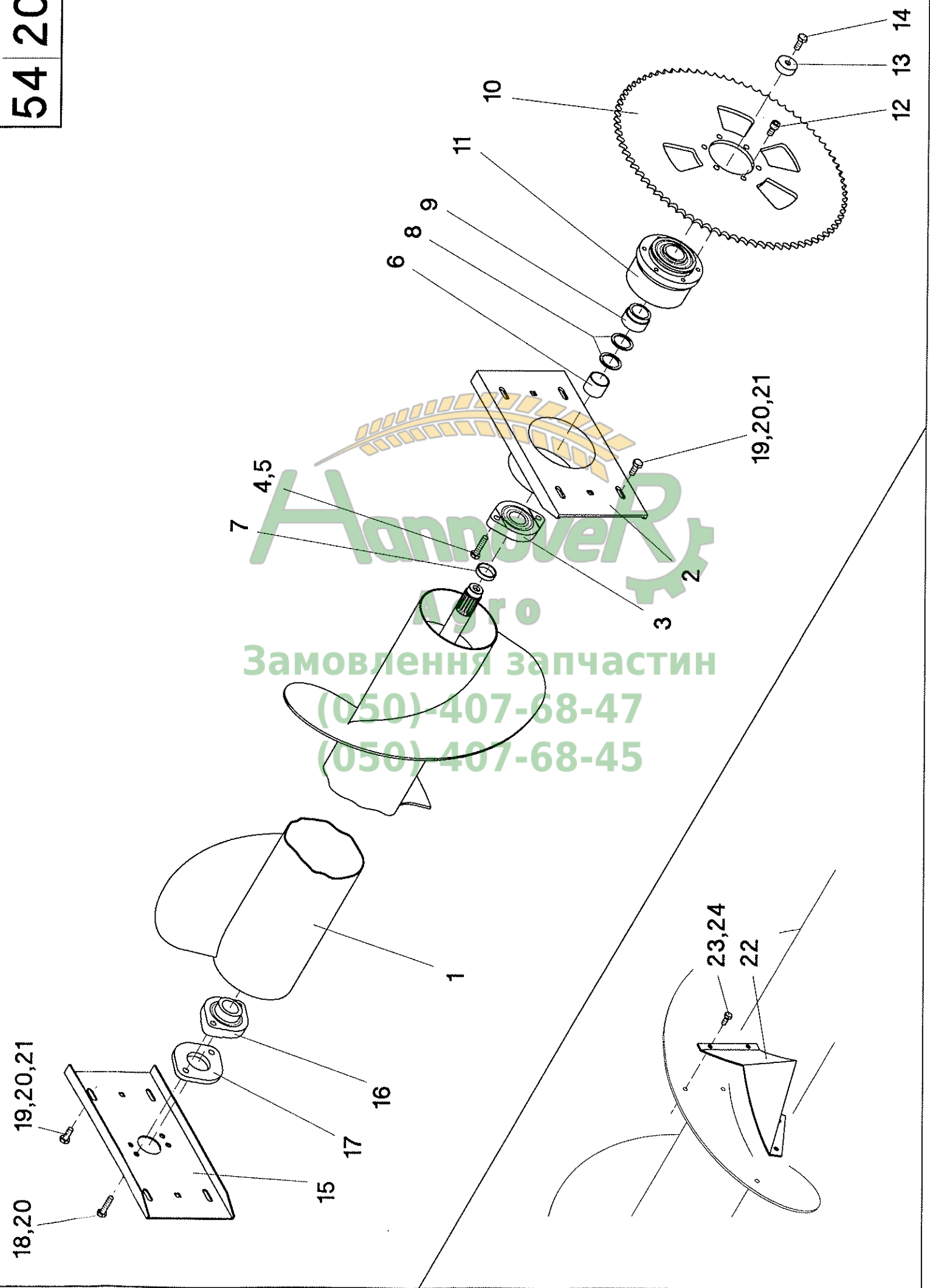

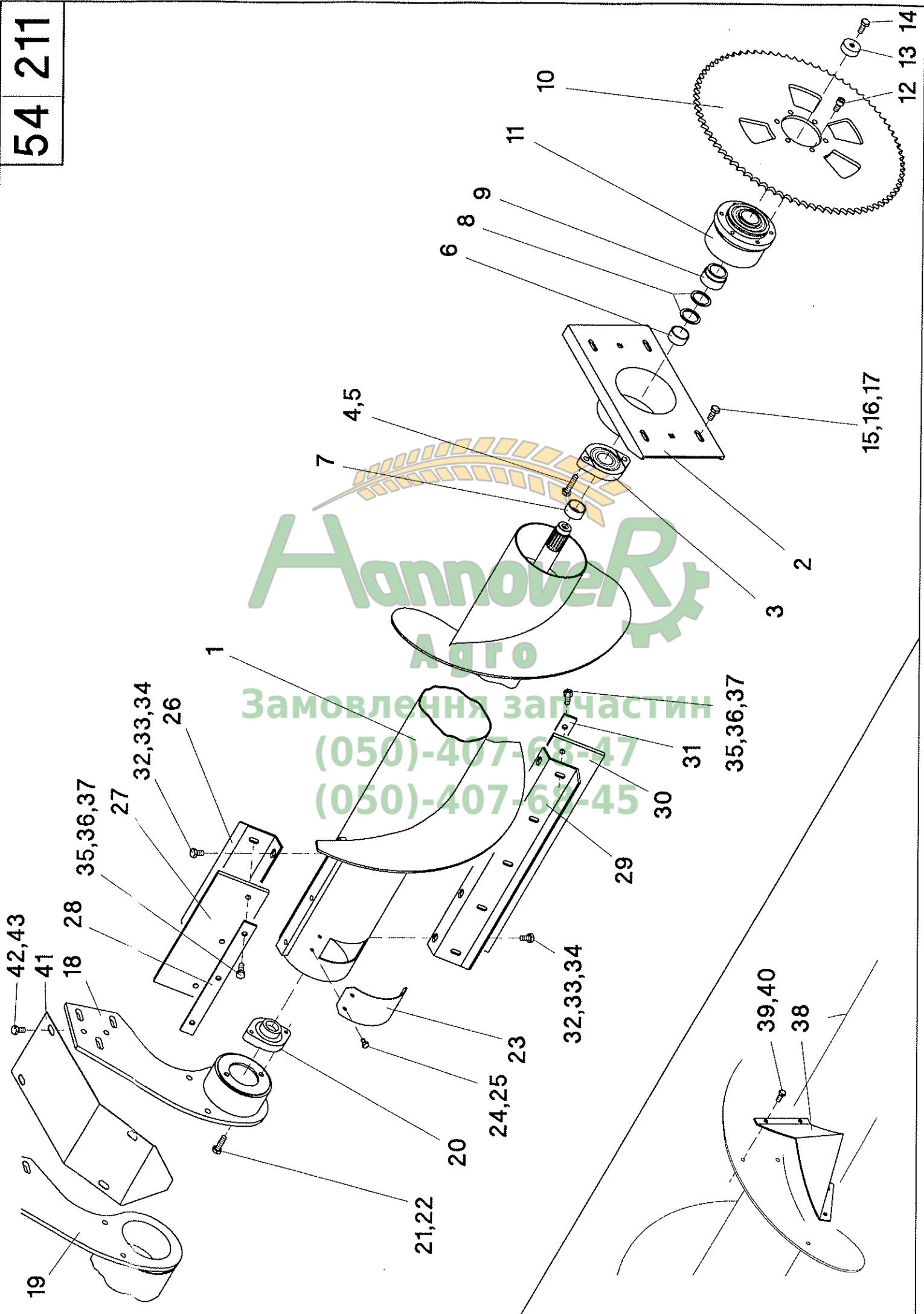

НанновеР
Агро
Замовлення за частин
(050)-407-68-47
(050)-407-68-45

Schnecke - geteilte Ausführung - Bildtafel 54/211

Pos.	Teil-Nr.	Stk.	Benennung
1	510526	1	Schnecke - links RD 840"B
1	510527	1	Schnecke - rechts RD 840"B
1	510520	1	Schnecke - links RD 1222"B
1	510521	1	Schnecke - rechts RD 1222"B
1	510522	1	Schnecke - links RD 1270B
1	510523	1	Schnecke - rechts RD 1270B
1	510524	1	Schnecke - links RD 1230"B
1	510525	1	Schnecke - rechts RD 1230"B
2	510082	2	Schneckenlagerungsblech
3	025042	2	Flanschlager FLCTE35
4	040646	4	Sk-Schraube M10x45 - DIN 933
5	040009	4	Sk-Mutter M10 - DIN 985
6	510088	2	Distanzhülse 40/35,6x19,5
7	510089	2	Distanzhülse 40/35,6x20,7
8	040251	4	Ausgleichscheibe 45/35x2 - DIN 988
9	510086	2	Führungshülse für Überlastkupplung
10	030095	n.B.	Kettenradscheibe Z=80-3/4" - Wechselrad
10	030097	2	Kettenradscheibe Z=85-3/4"
11	027108	2	Überlastkupplung - 900Nm
12	040756	12	Zylindersicherungsschraube M10x20 - DIN 912
13	510087	2	Sicherungshülse
14	040544	2	Sicherungsschraube M10x25 - DIN 933
15	040418	8	Sk-Schraube M10x25 - DIN 933
16	040202	16	Scheibe 10,5 - DIN 125
17	040009	8	Sk-Mutter M10 - DIN 985
18	510577	1	Schneckenlagerhalter - links
19	510578	1	Schneckenlagerhalter - rechts
20	025115	2	Flanschlager GLCTE30
21	040507	4	Sk-Schraube M10x35 - DIN 933
22	040109	4	Federring A10 - DIN 127
23	510584	4	Schneckendeckel
24	040645	16	Sk-Schraube M8x12 - DIN 933
25	040108	16	Federring A8 - DIN 127
26	510581	2	Befestigungswinkel - 330 lang
27	510582	2	Fördergummi - 330 lang
28	510583	2	Klemmleiste für Fördergummi - 330 lang
29	510065	2	Befestigungswinkel - 600 lang
30	011052	2	Fördergummi - 600 lang
31	011054	2	Klemmleiste für Fördergummi - 600 lang
32	040472	16	Sk-Schraube M10x20 - DIN 933
33	040109	16	Federring A10 - DIN 127
34	040202	16	Scheibe 10,5 - DIN 125
35	040507	16	Sk-Schraube M10x35 - DIN 933
36	040202	16	Scheibe 10,5 - DIN 125
37	040009	16	Sk-Mutter M10 - DIN 985
38	510140	1	Förderhilfe - links
38	510141	1	Förderhilfe - rechts
39	040444	8	Sk-Schraube M8x20 - DIN 933
40	040008	8	Sk-Mutter M8 - DIN 985
41	510585	1	Abdeckplatte
42	040472	4	Sk-Schraube M10x70 - DIN 933
43	040207	4	Scheibe 10,5 - DIN 433

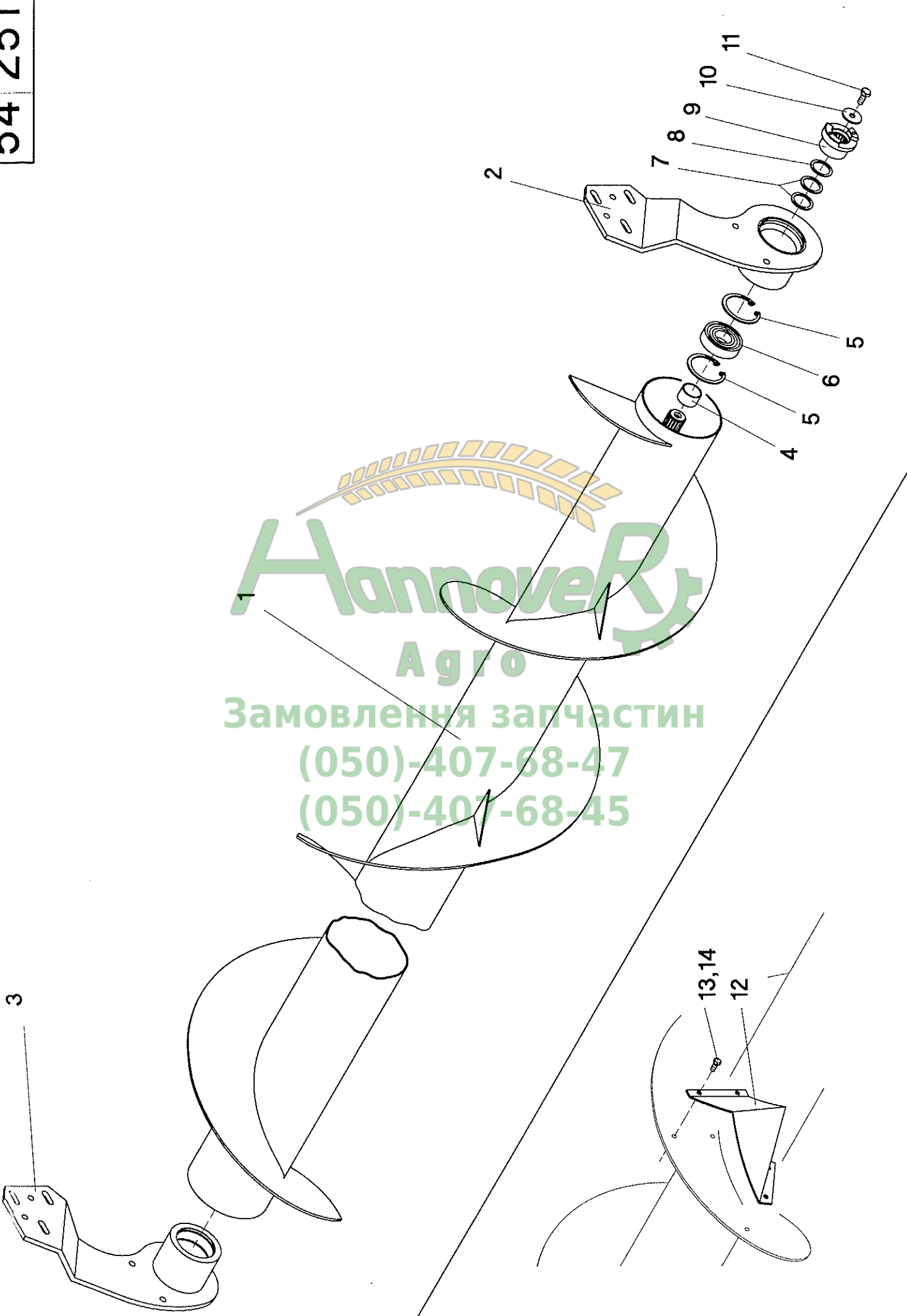

Hannover
Агро
Замовлення запчастин
(050)-407-68-47
(050)-407-68-45

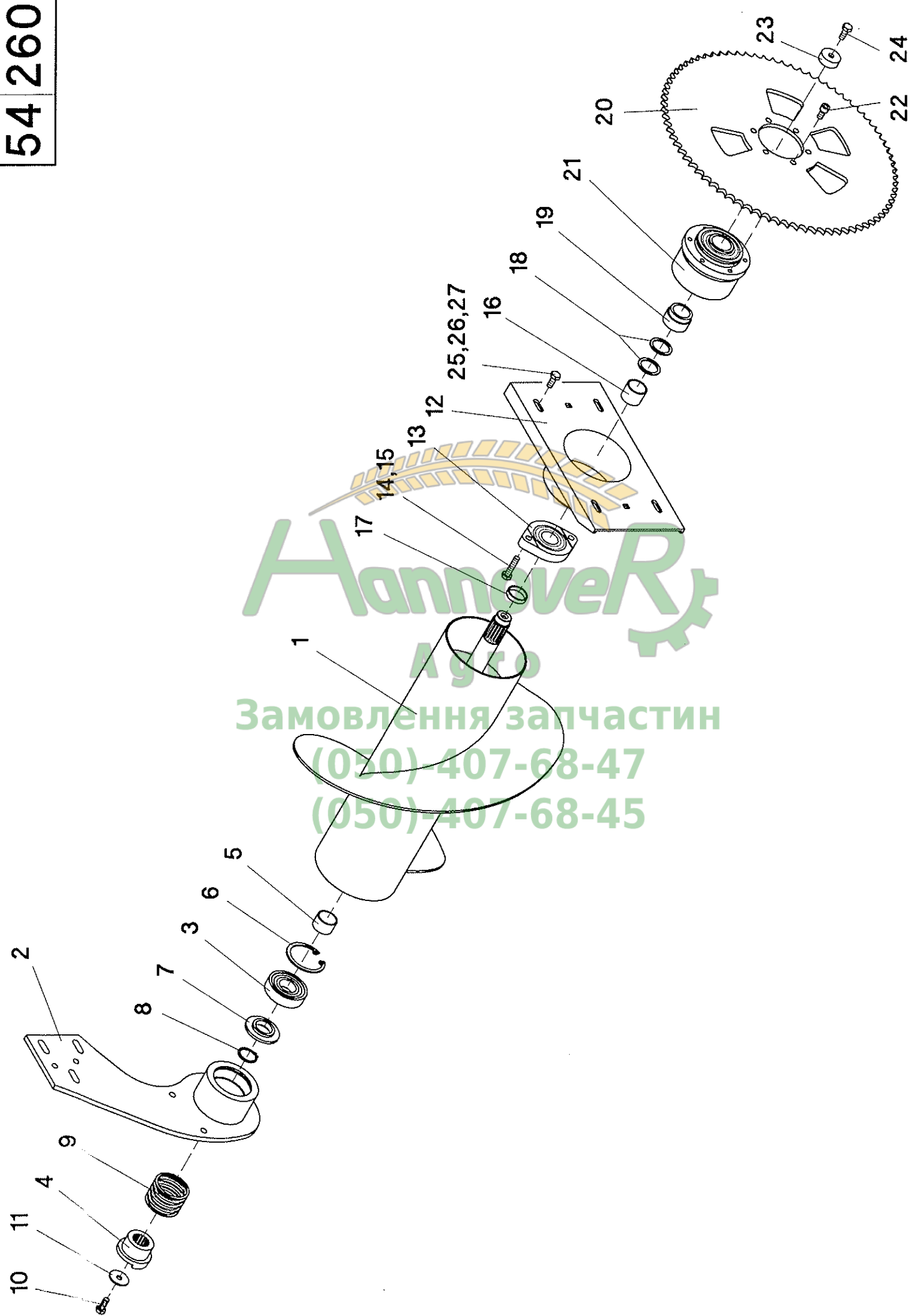

Hannover
Агентство
Замовлення запчастин
(050)-407-68-47
(050)-407-68-45

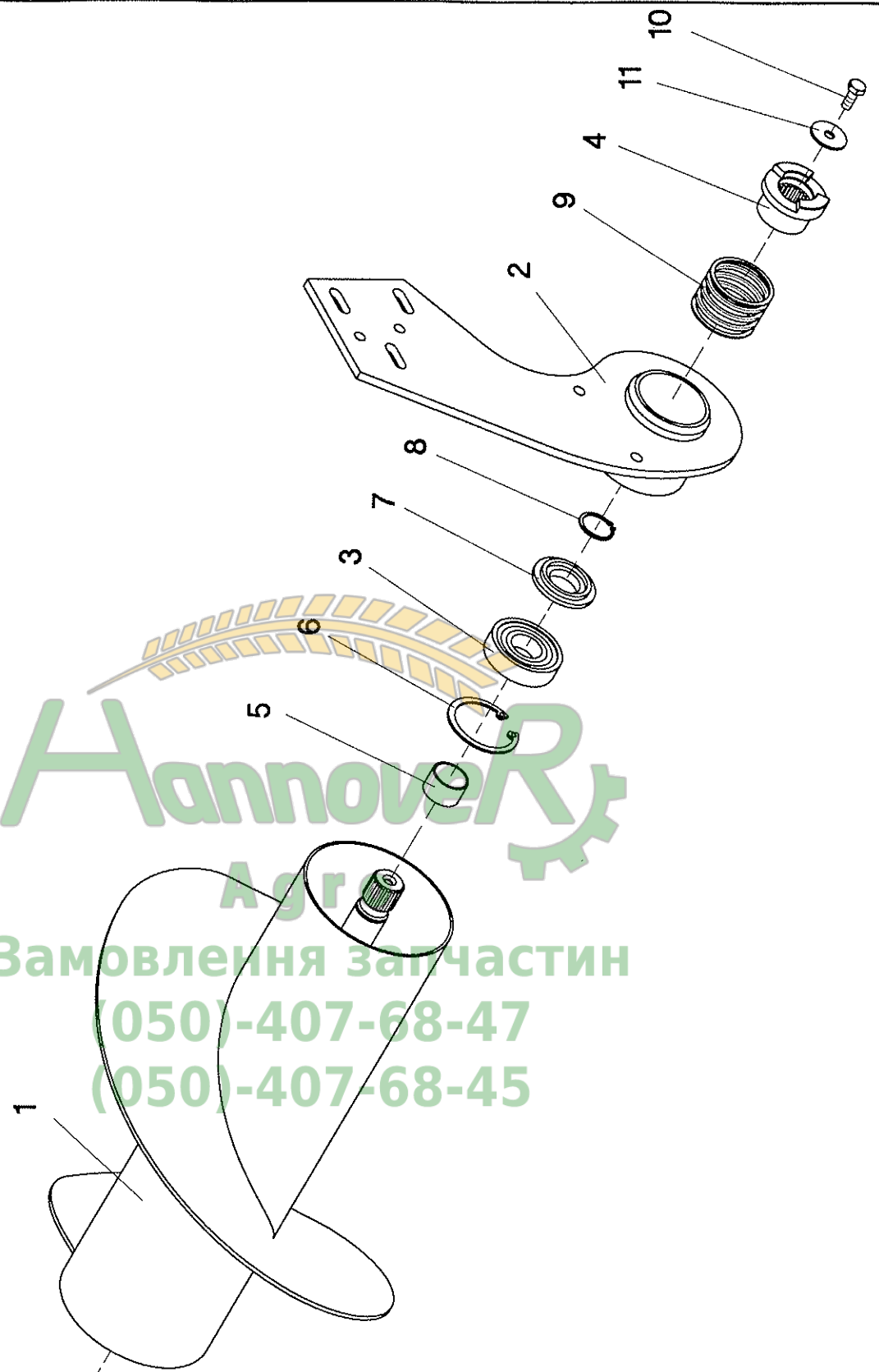
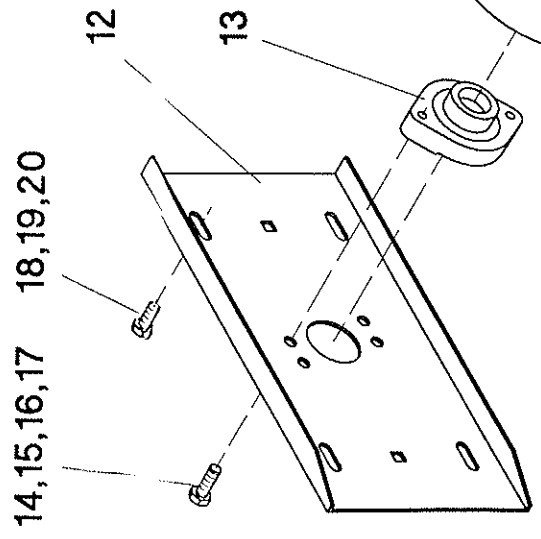

Аnnover
Agro
Замовлення запчастин
(050)-407-68-47
(050)-407-68-45

Schnecke - Muldenaußenteil - rechts RD 600F / RD 800FB - Bildtafel 54/270

Pos.	Teil-Nr.	Stk.	Benennung
1	510024	1	Schnecke - Außenteil - rechts RD 600F
1	510026	1	Schnecke - Außenteil - rechts RD 600FL
1	510028	1	Schnecke - Außenteil - rechts RD 600FS
1	510032	1	Schnecke - Außenteil - rechts RD 870FB
1	510034	1	Schnecke - Außenteil - rechts RD 875FB / RD875FBS
1	510016	1	Schnecke - Außenteil - rechts RD 880FBS
2	510072	1	Schneckenlagerhalter - rechts
3	025121	1	Kugellager BE35
4	510076	1	Kupplungsmuffe
5	510080	1	Distanzhülse 40/35,6x25
6	041030	1	Sicherungsring 80x2,5 - DIN 472
7	510079	1	Federführung
8	041020	1	Sicherungsring 35x1,5 - DIN 471
9	041937	1	Druckfeder D-313 S
10	040544	1	Sicherungsschraube M10x25 - DIN 933
11	040376	1	Scheibe 40/11x2,5
12	510081	1	Schneckenlagerungsblech - rechts
13	025115	1	Flanschlager GLCTE30 - RD 600F
13	025042	1	Flanschlager FLCTE35 - RD 800FB
14	040438	2	Sk-Schraube M10x30 - DIN 933 - RD 600F
14	040498	2	Sk-Schraube M10x40 - DIN 933 - RD 800FB
15	040202	2	Scheibe 10,5 - DIN 125 - RD600F
16	040109	2	Federring A10 - DIN 127 - RD 600F
17	040009	2	Sk-Mutter M10 - DIN 985 - RD 800FB
18	040418	4	Sk-Schraube M10x25 - DIN 933
19	040009	4	Sk-Mutter M10 - DIN 985
20	040202	8	Scheibe 10,5 - DIN 125

Замовлення запчастин

(050)-407-68-47

(050)-407-68-45

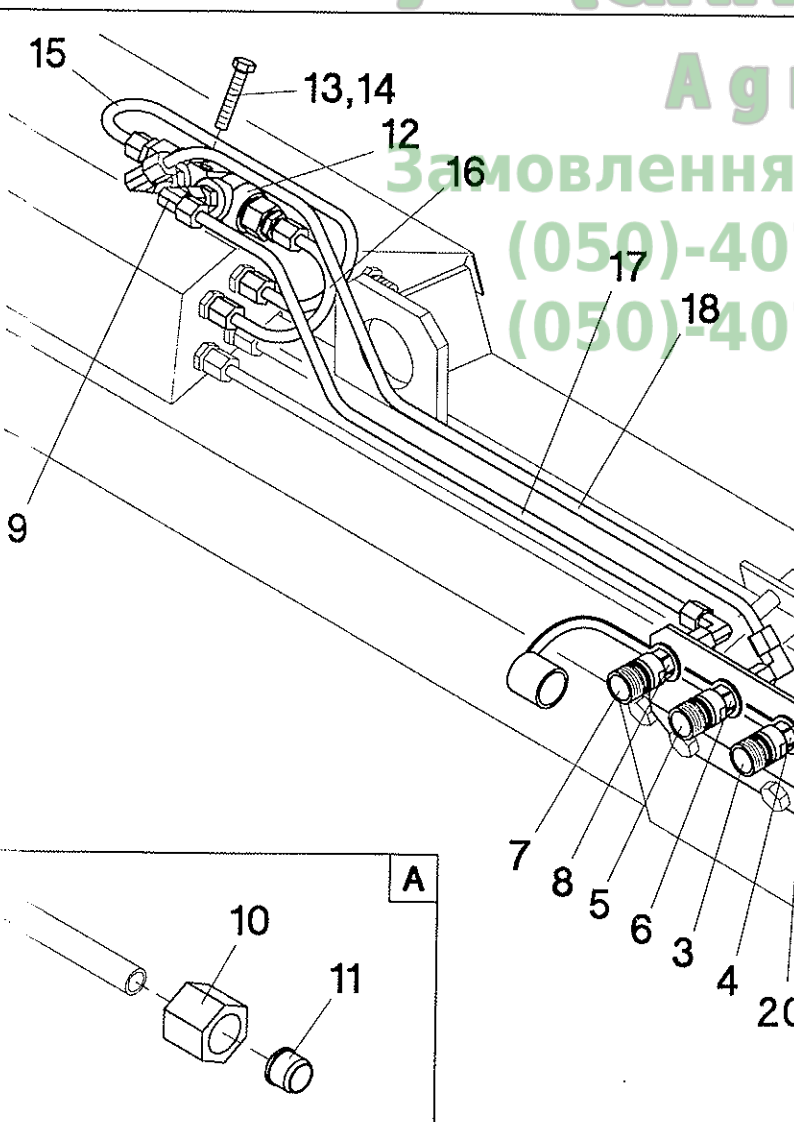
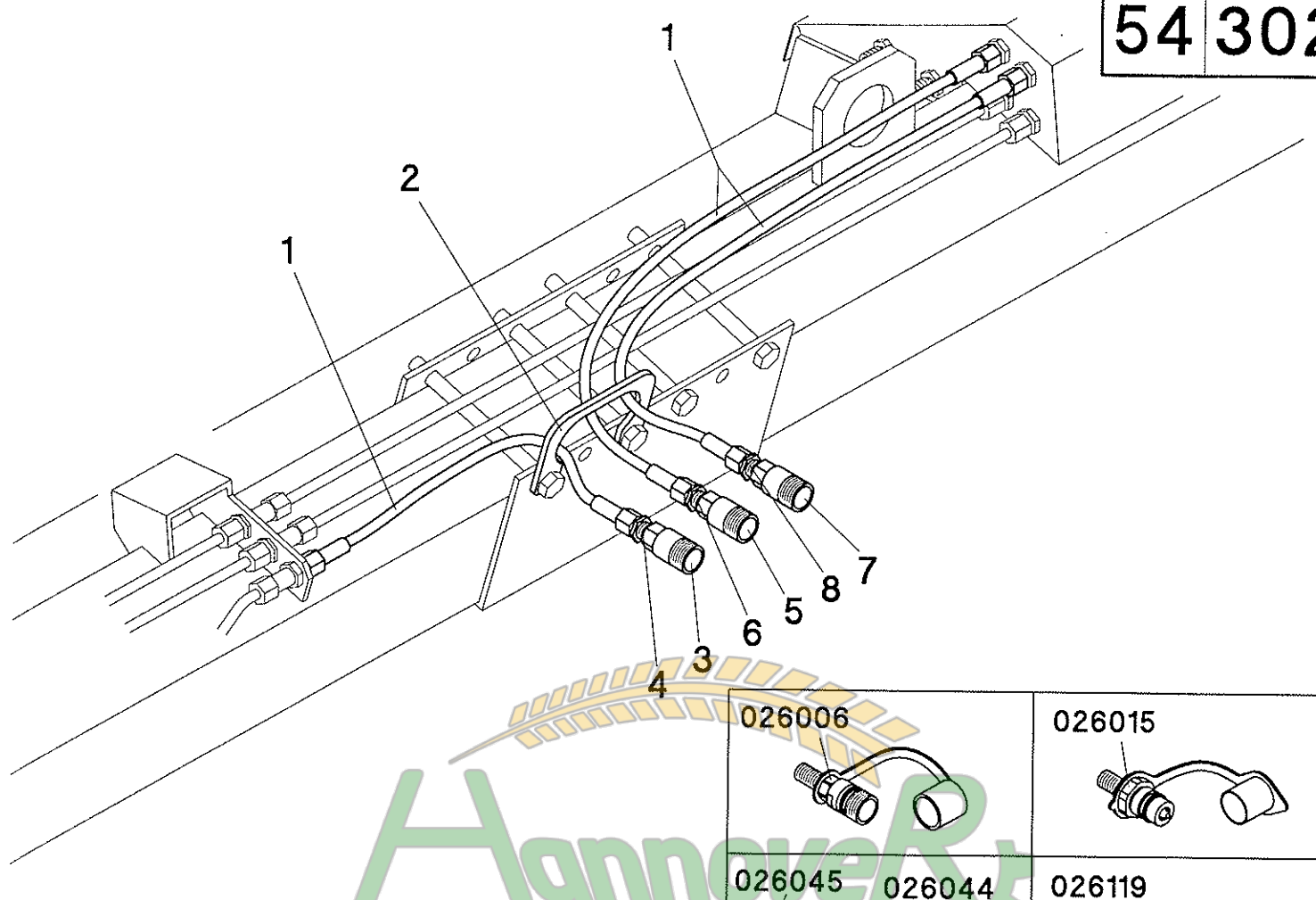

026006	026015
026045 026044	026119
026231	026188 026185
026188 026192	026997

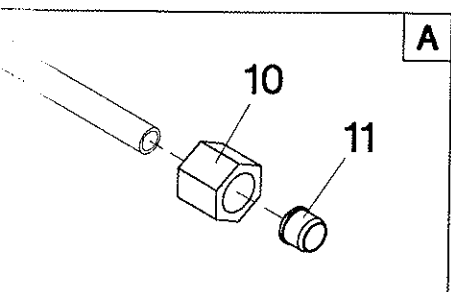

Hydraulikkupplungen - Bildtafel 54/302

Pos.	Teil-Nr.	Benennung	NH - TX62-68 - TF76/78 - TC - TR	NH - TX30-36 - TF42-46	DF - 4060-4090	CL - Dominator	IH	IH - 524/525/527	JD - 1170-1188	FI - L517-L524	FI - L624-L627	MF - 34-40 Autolevel
1	026924	Hydraulikschlauch 1106K-A0-A0-700	1	1	1	1	1	1	1	1	1	1
1	026924	Hydraulikschlauch 1106K-A0-A0-700 nur RD 600F / RD 800FB	2	2	2	2	2	2	2	2	2	2
2	510299	Halteblech	1	1	1	1	1	1	1	1	1	1
3	026006	Hydraulikkupplung	1	1	1	1		1				1
3	026015	Hydraulikkupplung					1					
3	026997	Hydraulikkupplung						1				
3	026185	Hydraulikkupplung								1		
3	026192	Hydraulikkupplung									1	
4	026188	gerade Schottverschraubung CE 8-L								1	1	
5	026006	Hydraulikkupplung	1	1	1	1		1	1			1
5	026015	Hydraulikkupplung					1					
5	026044	Hydraulikkupplung		1								
5	026997	Hydraulikkupplung						1				
5	026185	Hydraulikkupplung								1		
5	026192	Hydraulikkupplung									1	
6	026045	Reduzierung KOR 16/8		1								
6	026188	gerade Schottverschraubung CE 8-L								1	1	
7	026006	Hydraulikkupplung	1	1	1	1			1			
7	026119	Hydraulikkupplung					1					
7	026044	Hydraulikkupplung		1								
7	026997	Hydraulikkupplung						1				
7	026185	Hydraulikkupplung								1		
7	026192	Hydraulikkupplung									1	
7	026231	Hydraulikkupplung										1
6	026045	Reduzierung KOR 16/8		1								
8	026188	gerade Schottverschraubung CE 8-L								1	1	
9	026043	einstellbarer Winkel-Anschlußstutzen EVW 8-PL		5		5						
10	026029	Überwurfmutter M8-L		10		10						
11	026028	Schneidring DPR 8-L		10		10						
12	026110	Zwillings-Rückschlagventil		1		1						
13	040525	Sk-Schraube M8x45 - DIN 933		1		1						
14	040008	Sk-Mutter M8 - DIN 985		1		1						
15	526120	Anschlußbogen - links		1								
15	526121	Anschlußbogen - rechts				1						
16	526125	Anschlußbogen		1		1						
17	526123	Hydraulikleitung		1		1						
18	526124	Hydraulikleitung		1		1						
19	526122	Hydraulikleitung		1		1						
20	052046	Halterung für Hydraulikkupplung		1		1						

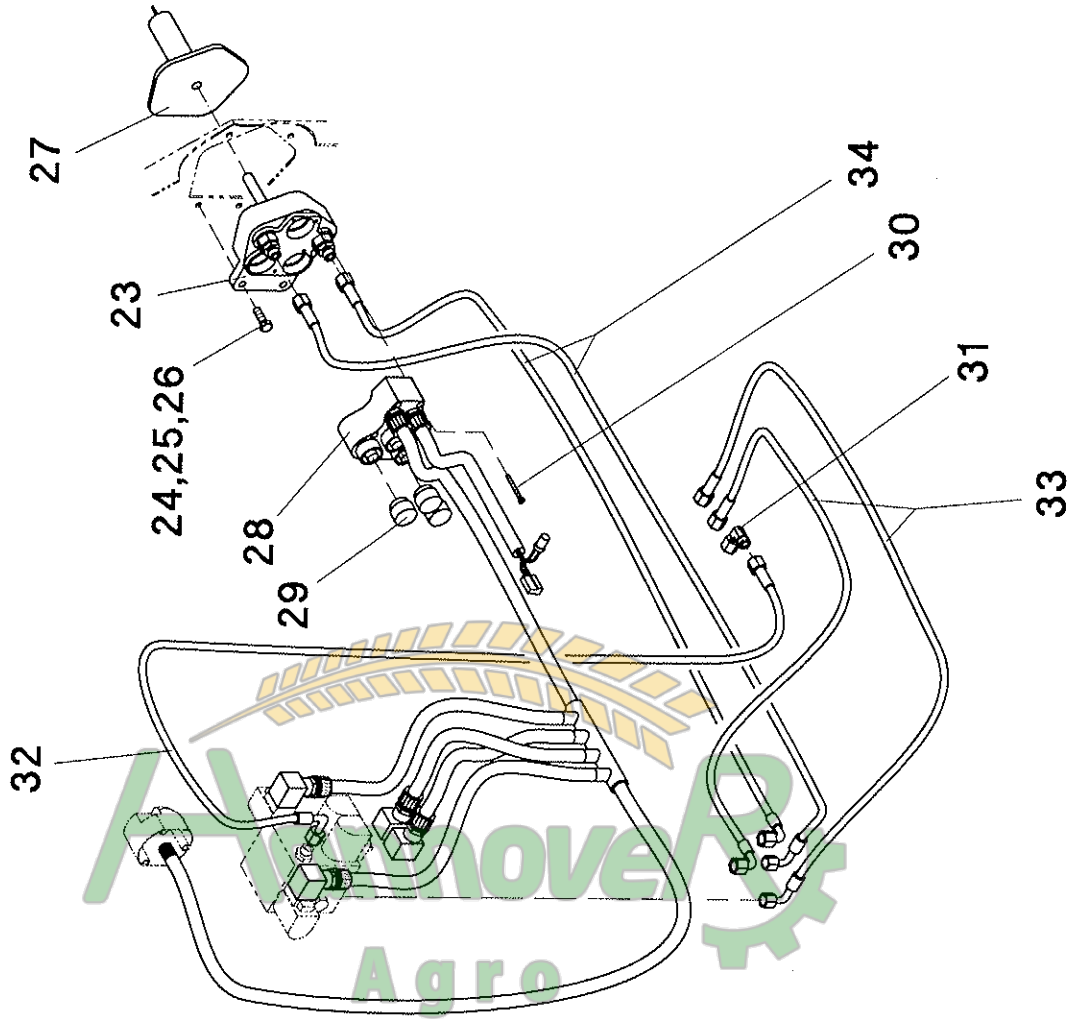

Замовлення запчастин

(050)-407-68-47

(050)-407-68-45

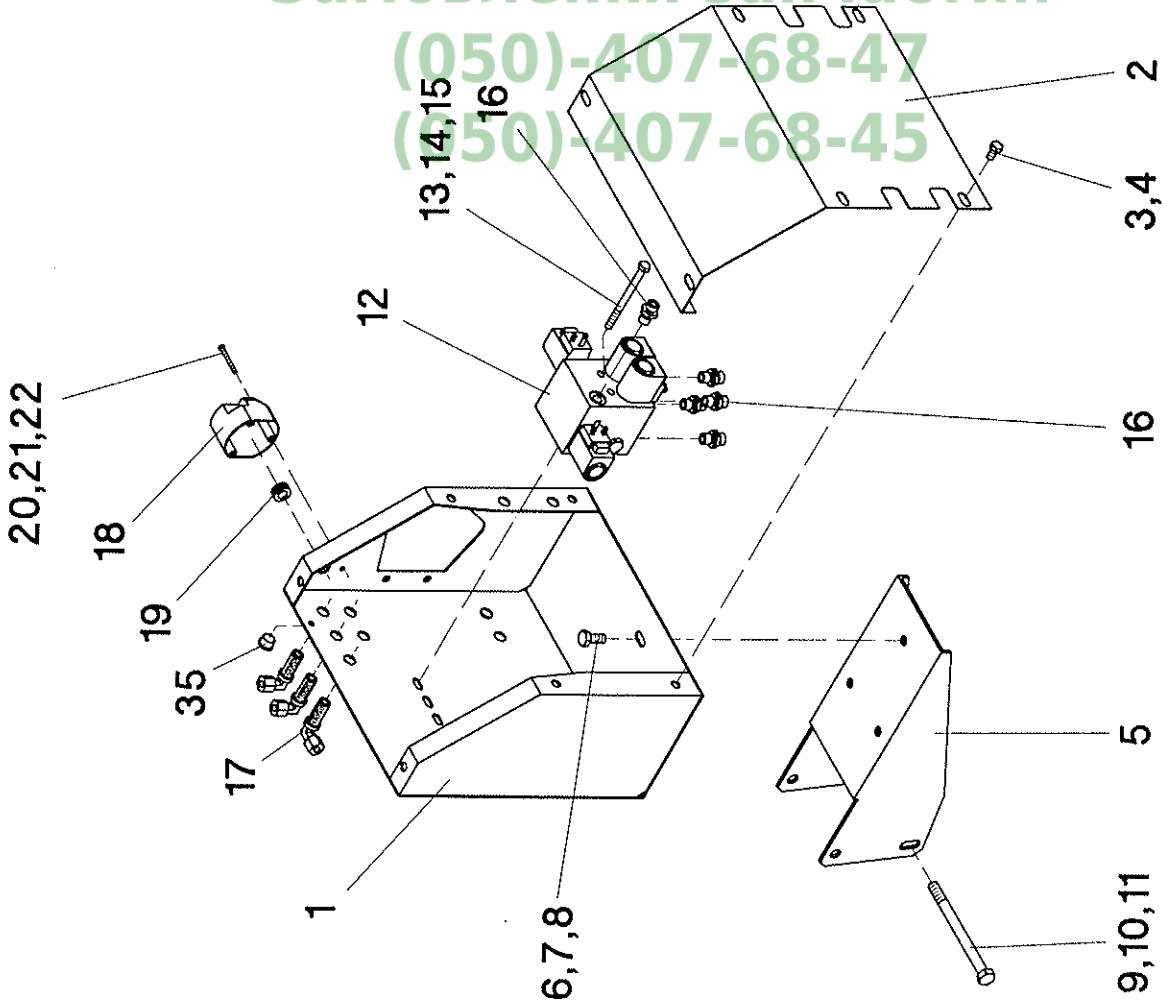

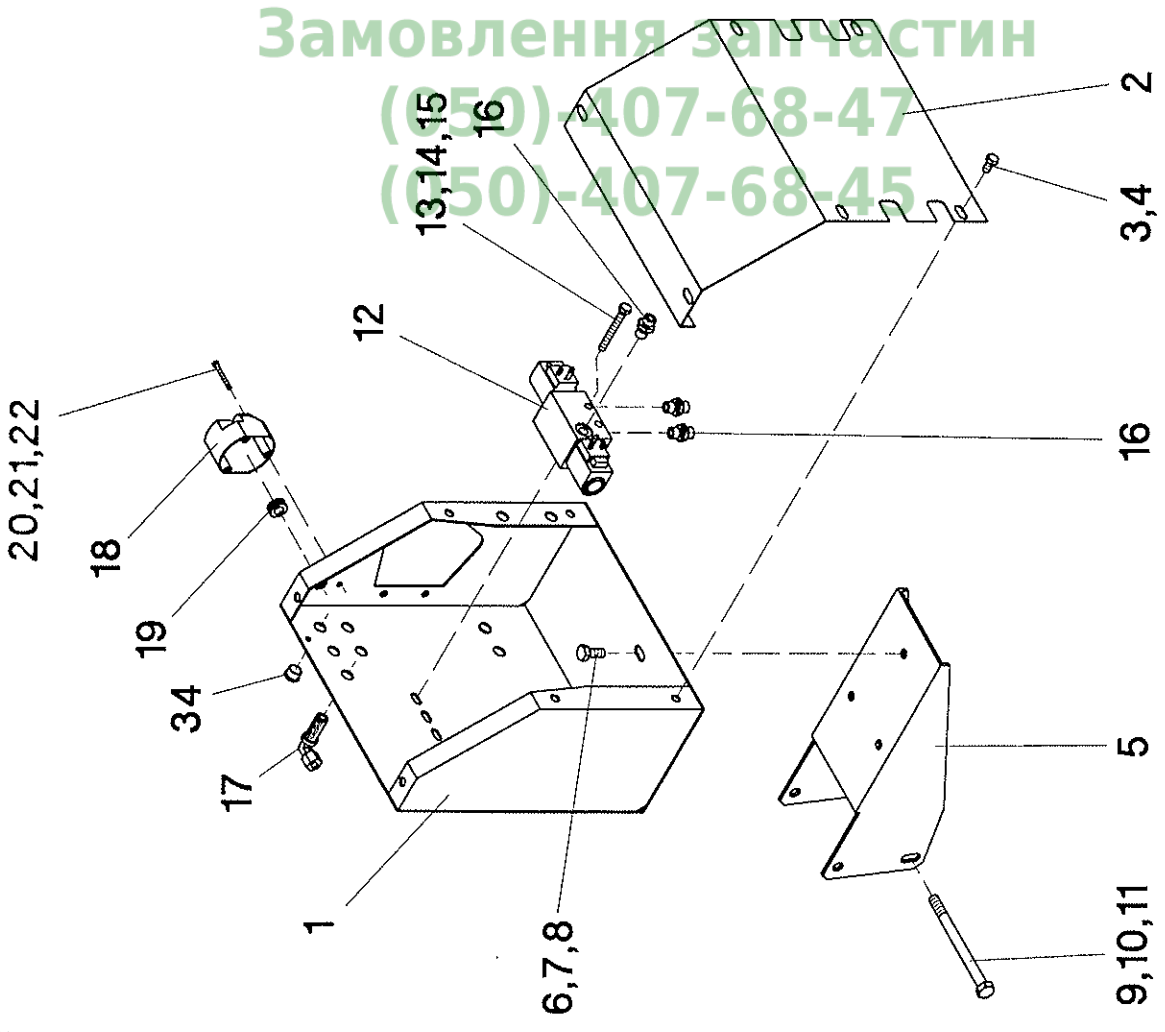
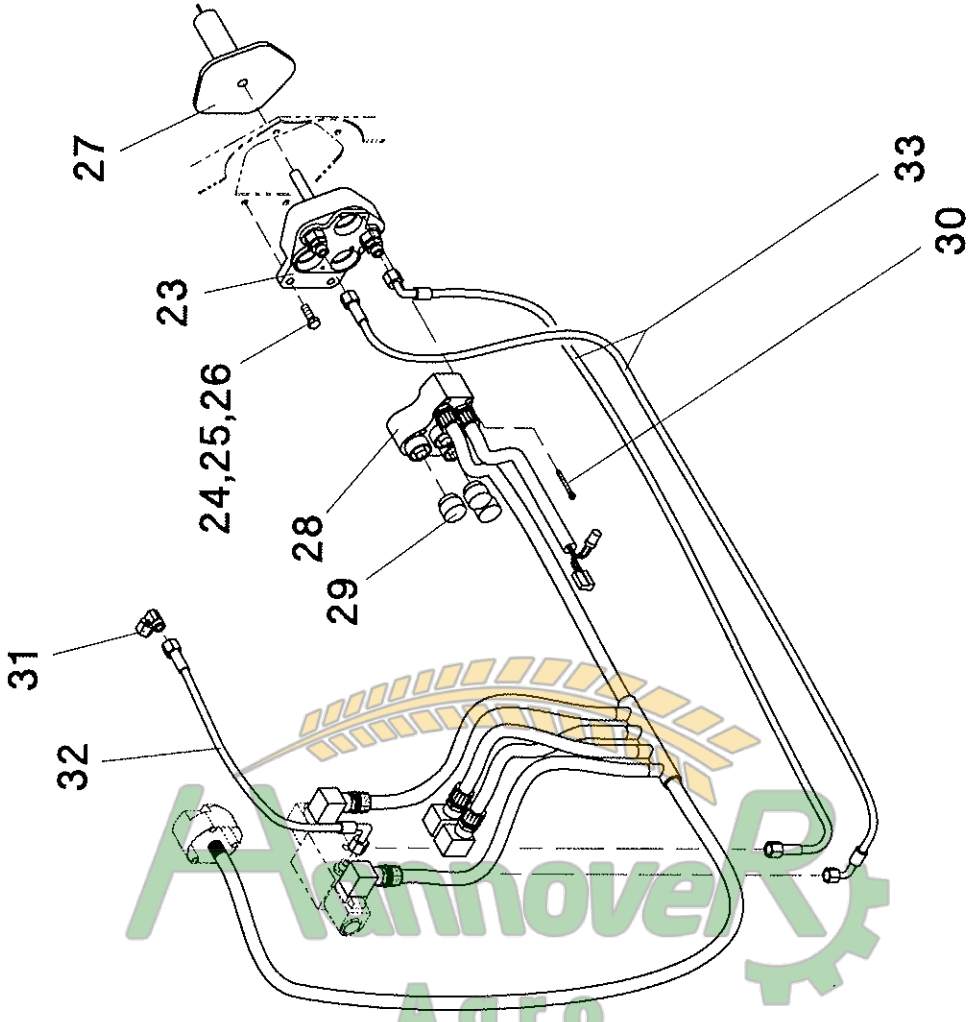

Замовлення запчастин
 (050)-407-68-47
 (050)-407-68-45

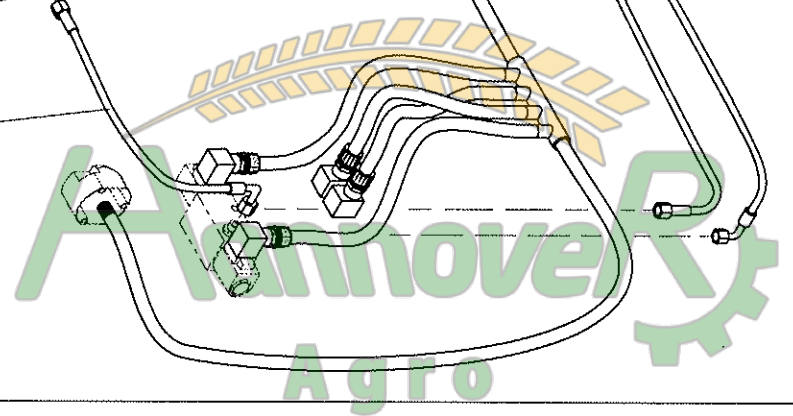

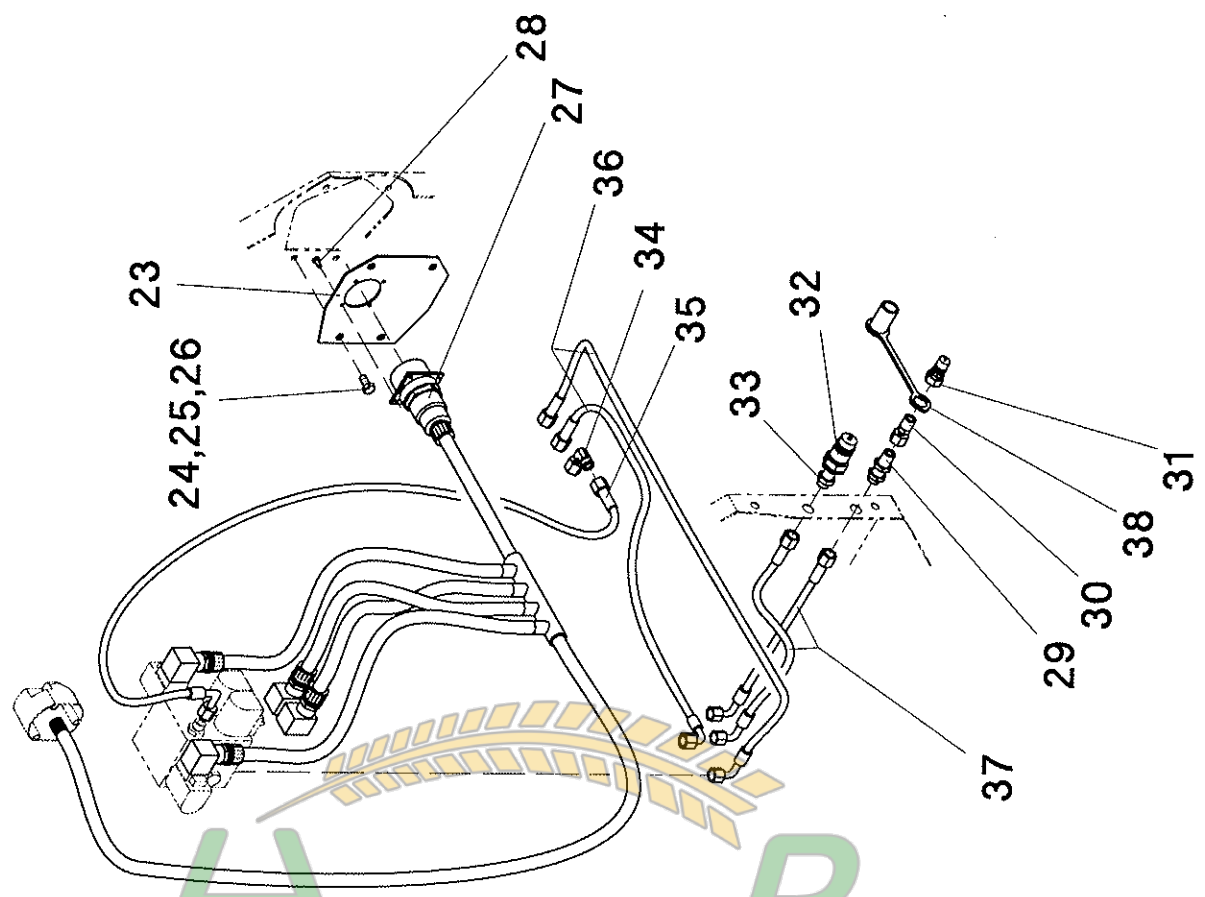

Замовлення запчастин
 (50)-407-68-47
 (50)-407-68-45

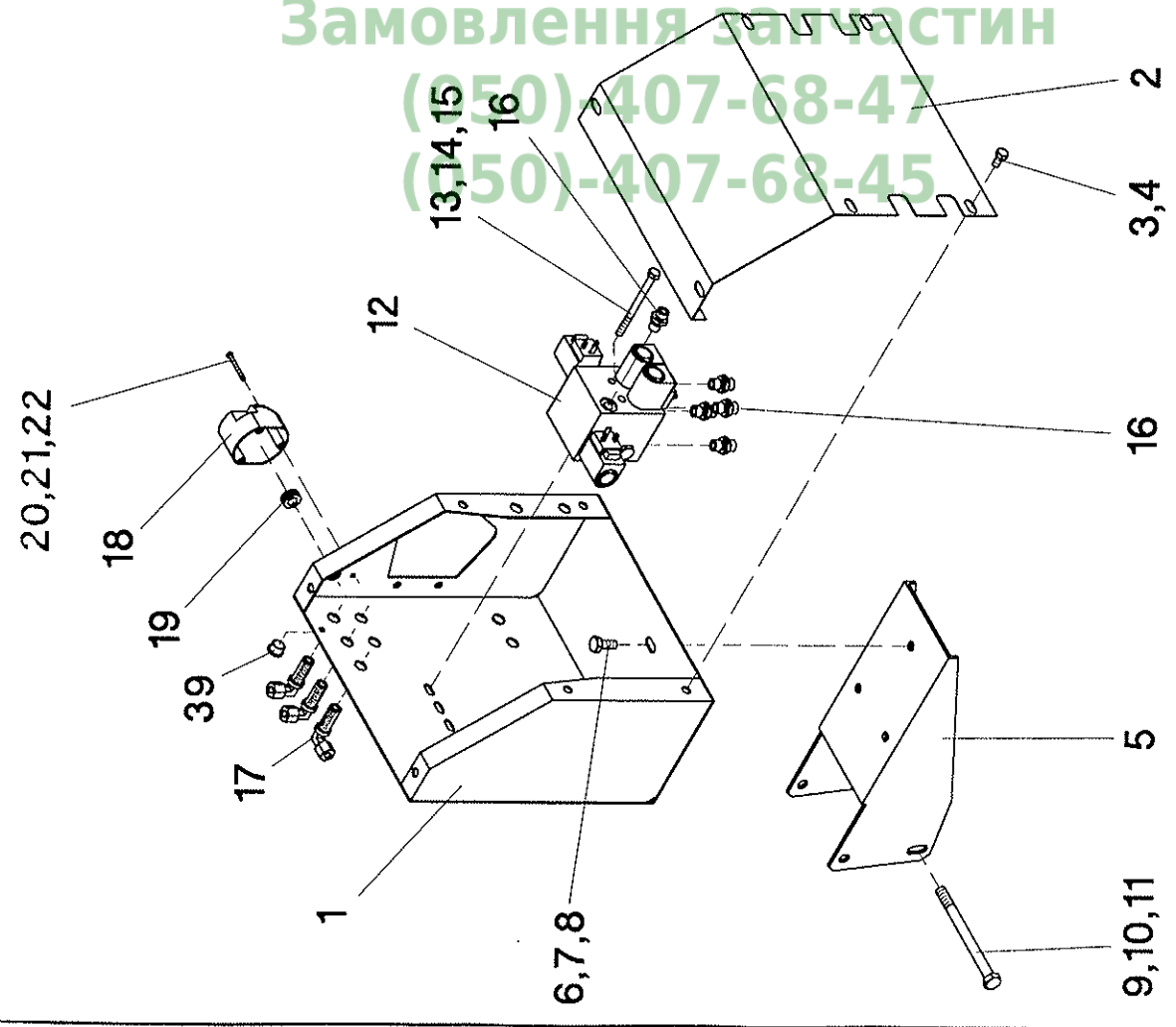

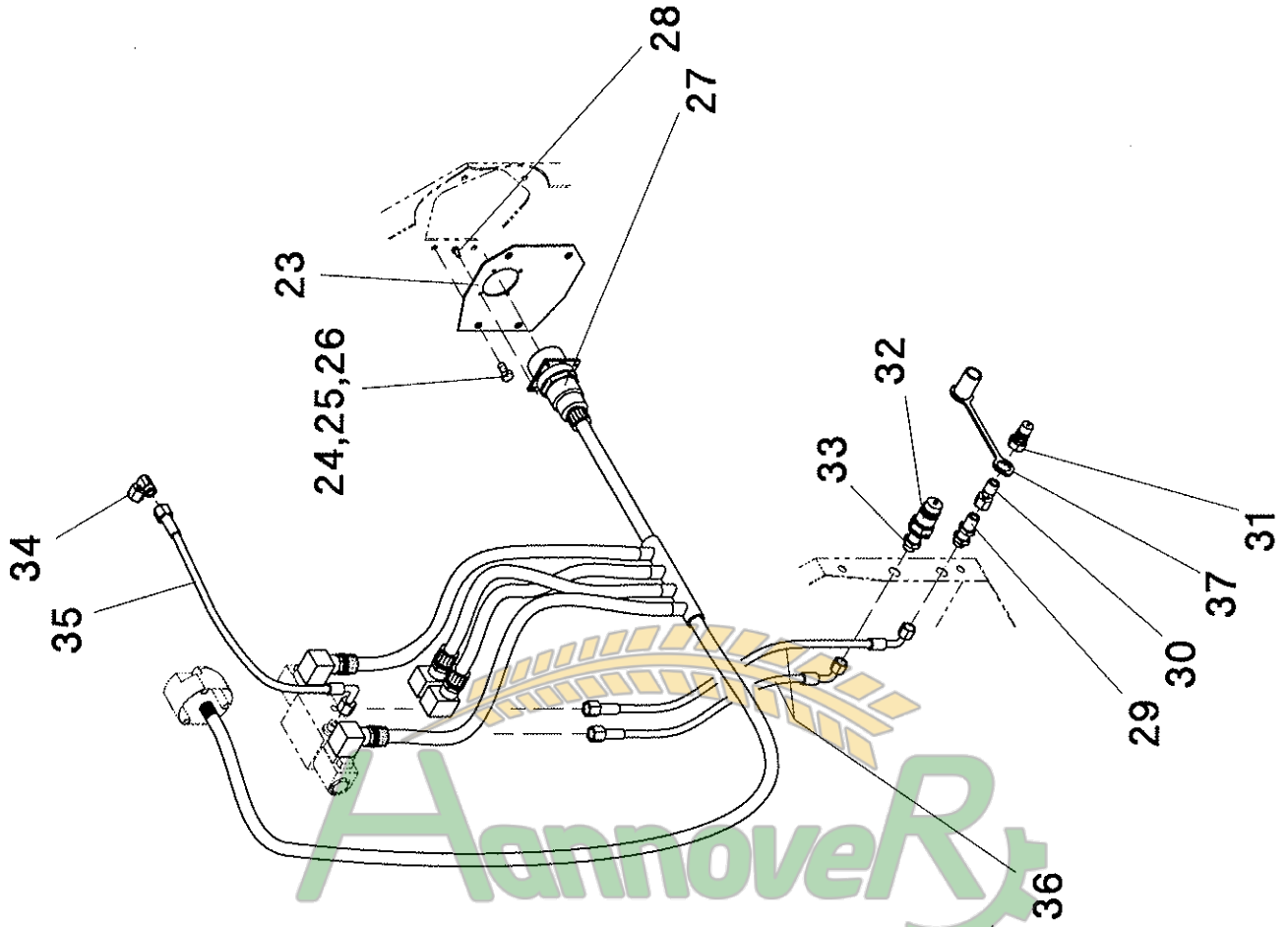

Замовлення запчастин
 (050)-407-68-47
 (050)-407-68-45

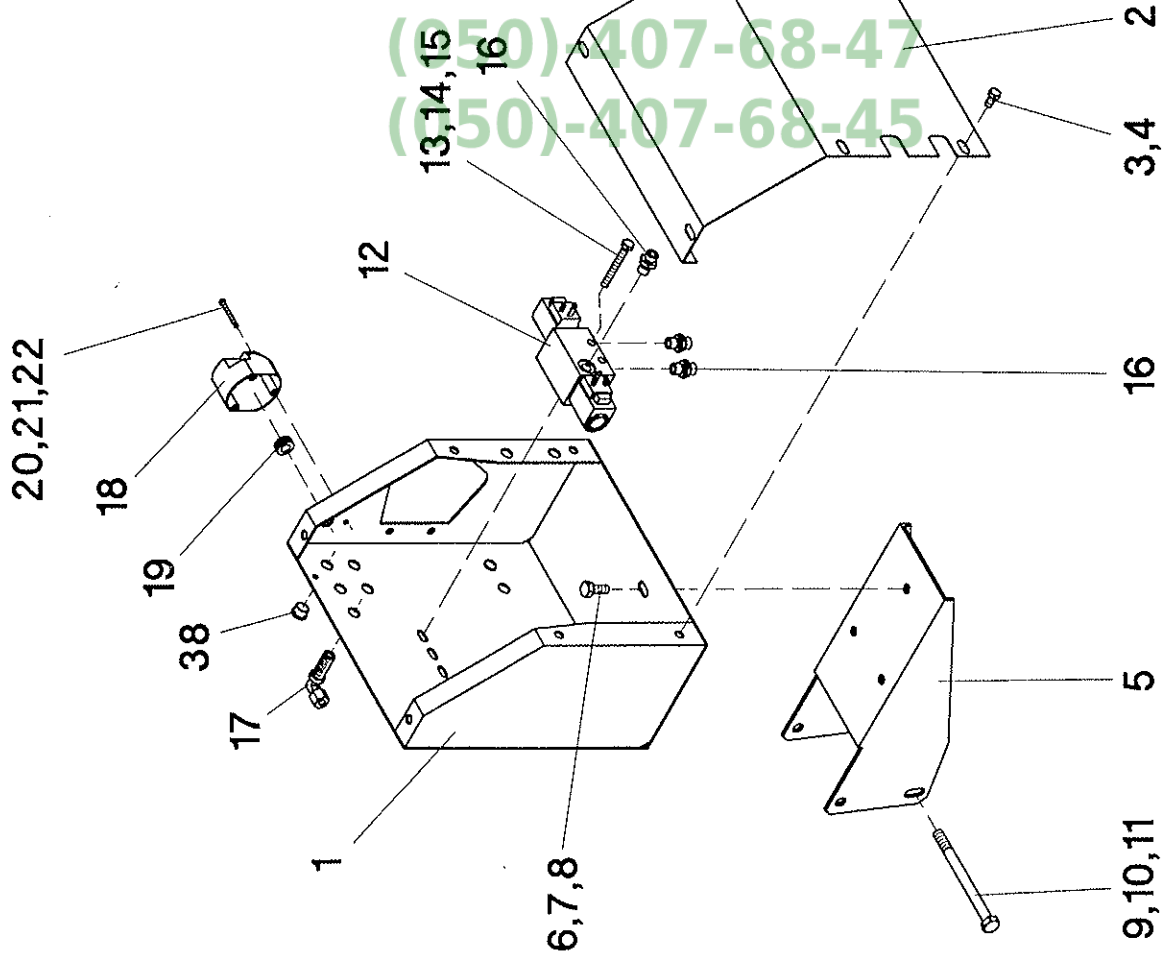

55 02

ATP 51 553001	ATP 52 550001	ATP 53 552021
ATP 54 551021	ATP 55 552031	ATP 56 553009
ATP 58 555031	ATP 59 556051	

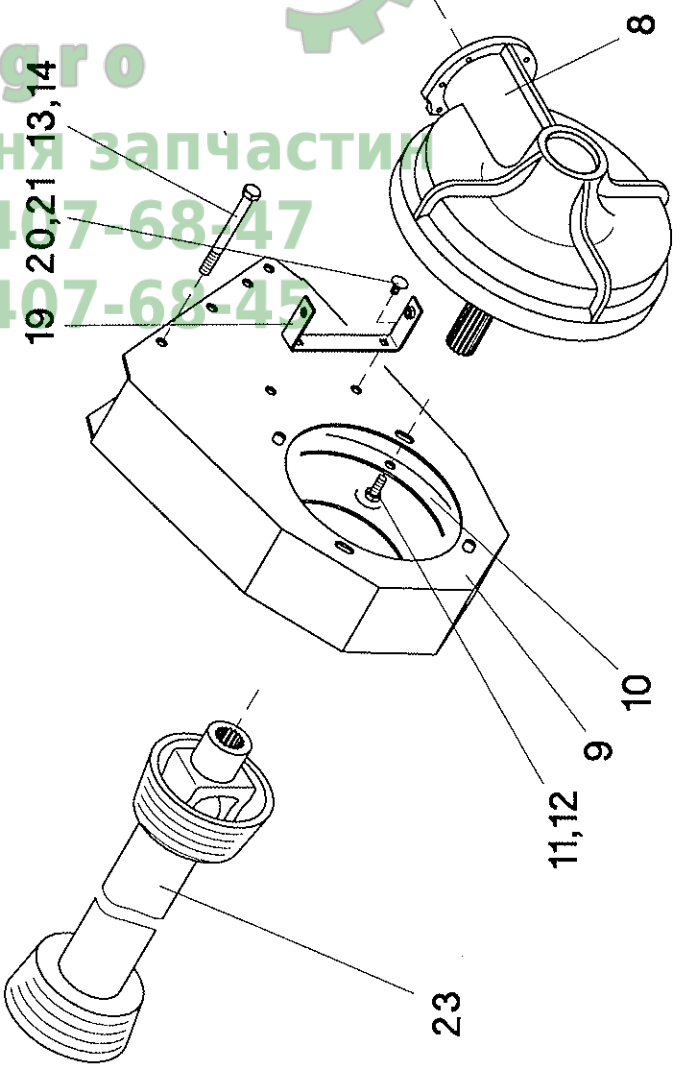
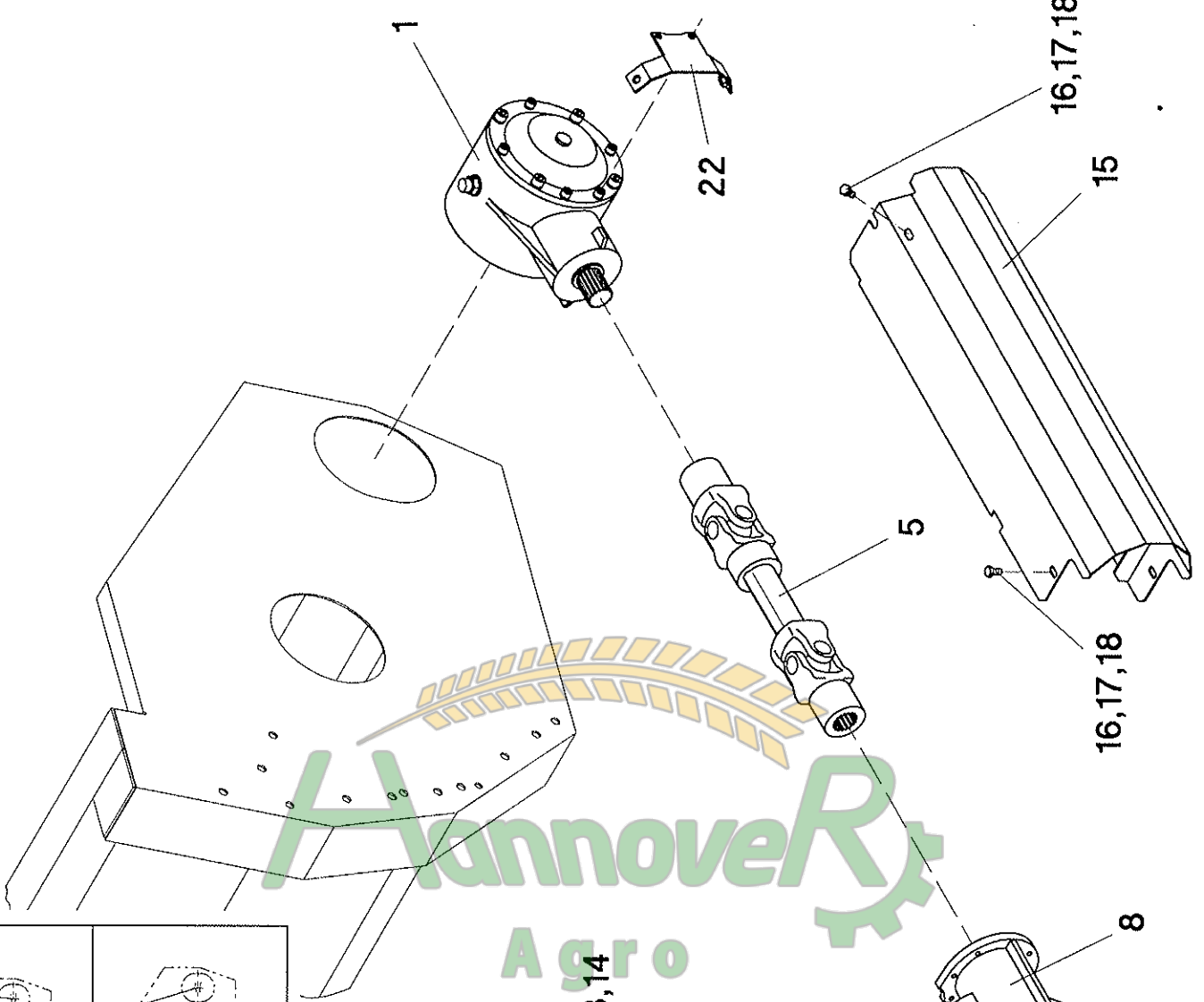

Hannover
Агро
 Заповнення запчастин
 (050)-407-68-47
 (050)-407-68-45

Getriebeantrieb RD 500 - Bildtafel 55/02

os.	Teil-Nr.	Benennung	NH - TX32-36, TF42-46 4-rillig	NH - TX62-68	DF - 4060-4090	DF - 4060-4090 Schwenkschild	DF - 4060-4090 Balance	CL	CL / CA - Lexion	CL / CA - Lexion mit Variator	IH	IH - 525/527	JD - 1170	JD - 1177/1188	JD - 20...+22... o. Variator	JD - 20...+22... Schwenksch. o. Var.	JD - 6620-9610	JD - 9400-9610 Contourmaster, CTS	FI - L521-L627	FI - L521-L627 Integrale	MF - 34-40 MF-UKW	MF - 34-40 Autobel. MF 72/6
1	501575	Winkeigetriebe kpl.	1	1	1	1	1	1	1	1	1	1	1	1	1	1	1	1	1	1	1	1
5	023785	Gelenkwelle W2300-Lz189									1		1	1	1		1	1			1	
5	023786	Gelenkwelle W2300-Lz256	1	1																		
5	023787	Gelenkwelle W2300-Lz375			1			1	1	1		1				1						
5	023797	Gelenkwelle W2300-Lz450																	1	1		1
5	023788	Gelenkwelle W2300-Lz675				1	1															
8	501580	Kronenradgetriebe kpl. mit Z=32						1	1													
8	501589	Kronenradgetriebe kpl. mit Z=37								1							1	1				
8	501582	Kronenradgetriebe kpl. mit Z=44										1							1	1		
8	501583	Kronenradgetriebe kpl. mit Z=47	1								1			1	1	1					1	
8	501584	Kronenradgetriebe kpl. mit Z=50			1	1	1						1									
8	501586	Kronenradgetriebe kpl. mit Z=56		1																		
8	501588	Kronenradgetriebe kpl. mit Z=64																				1
9	553001	Getriebehalter - ATP 51									1		1	1	1		1	1			1	
9	550001	Getriebehalter - ATP 52	1	1																		
9	552021	Getriebehalter - ATP 53			1			1														
9	551021	Getriebehalter - ATP 54					1	1														
9	552031	Getriebehalter - ATP 55							1	1												
9	553009	Getriebehalter - ATP 56										1				1						
9	555031	Getriebehalter - ATP 58																	1	1		
9	556051	Getriebehalter - ATP 59																				1
10	550014	Getrieberonde	1	1	1	1	1	1	1	1	1	1	1	1	1	1	1	1	1	1	1	1
11	040496	Sk-Schraube M12x30 - DIN 933	4	4	4	4	4	4	4	4	4	4	4	4	4	4	4	4	4	4	4	4
12	040110	Federring A12 - DIN 127	4	4	4	4	4	4	4	4	4	4	4	4	4	4	4	4	4	4	4	4
13	040540	Sk-Schraube M12x130 - DIN 933	4	4	4	4	4	4	4	4	4	4	4	4	4	4	4	4	4	4	4	4
14	040010	Sk-Mutter M12 - DIN 985	4	4	4	4	4	4	4	4	4	4	4	4	4	4	4	4	4	4	4	4
15	553006	Schutzvorrichtung 618 mm - ATP 51									1		1	1	1		1	1			1	
15	550006	Schutzvorrichtung 709 mm - ATP 52	1	1																		
15	552026	Schutzvorrichtung 882 mm - ATP 53			1			1														
15	551026	Schutzvorrichtung 1189 mm - ATP 54				1	1															
15	552036	Schutzvorrichtung 834 mm - ATP 55							1	1												
15	553017	Schutzvorrichtung 809 mm - ATP 56										1				1						
15	555036	Schutzvorrichtung 910 mm - ATP 58																	1	1		
15	556059	Schutzvorrichtung 963 mm - ATP 59																				1
16	040534	Sk-Schraube M8x16 - DIN 933	4	4	4	4	4	4	4	4	4	4	4	4	4	4	4	4	4	4	4	4
17	040108	Federring A8 - DIN 127	4	4	4	4	4	4	4	4	4	4	4	4	4	4	4	4	4	4	4	4
18	040201	Scheibe 8,4 - DIN 125	4	4	4	4	4	4	4	4	4	4	4	4	4	4	4	4	4	4	4	4
19	550009	Befestigungswinkel	1	1	1	1	1	1	1	1	1	1	1	1	1	1	1	1	1	1	1	1
20	040612	Flachrundschraube M8x16 - DIN 603	4	4	4	4	4	4	4	4	4	4	4	4	4	4	4	4	4	4	4	4
21	040008	Sk-Mutter M8 - DIN 985	4	4	4	4	4	4	4	4	4	4	4	4	4	4	4	4	4	4	4	4
22	550011	Halterung	1	1	1	1	1	1	1	1	1	1	1	1	1	1	1	1	1	1	1	1
23	023729	W2400-Lz510 1 3/8-21tlg/1 3/8-21tlg													1			1				
23	023720	W2400-Lz610 1 3/8-21tlg/1 3/8-21tlg							1	1												
23	023716	W2400-Lz510 1 3/8-21tlg/1 3/8-6tlg	1		1	1		1						1								1
23	023727	W2400-Lz610 1 3/8-21tlg/1 3/8-6tlg		1								1								1		
23	023895	W2400-Lz510 1 3/8-21tlg/SW 28,6									1		1				1					
23	023790	W2400-Lz610 1 3/8-21tlg/SW 28,6																				1
23	023721	VWZ2480-Lz610 1 3/8-21tlg/1 3/8-6tlg					1													1		
23	023896	VWZ2480-Lz510 1 3/8-21tlg/1 3/8-21tlg														1						

55 02

ATP 51 553001	ATP 52 550001	ATP 53 552021
ATP 54 551021	ATP 55 552031	ATP 56 553009
ATP 58 555031	ATP 59 558051	

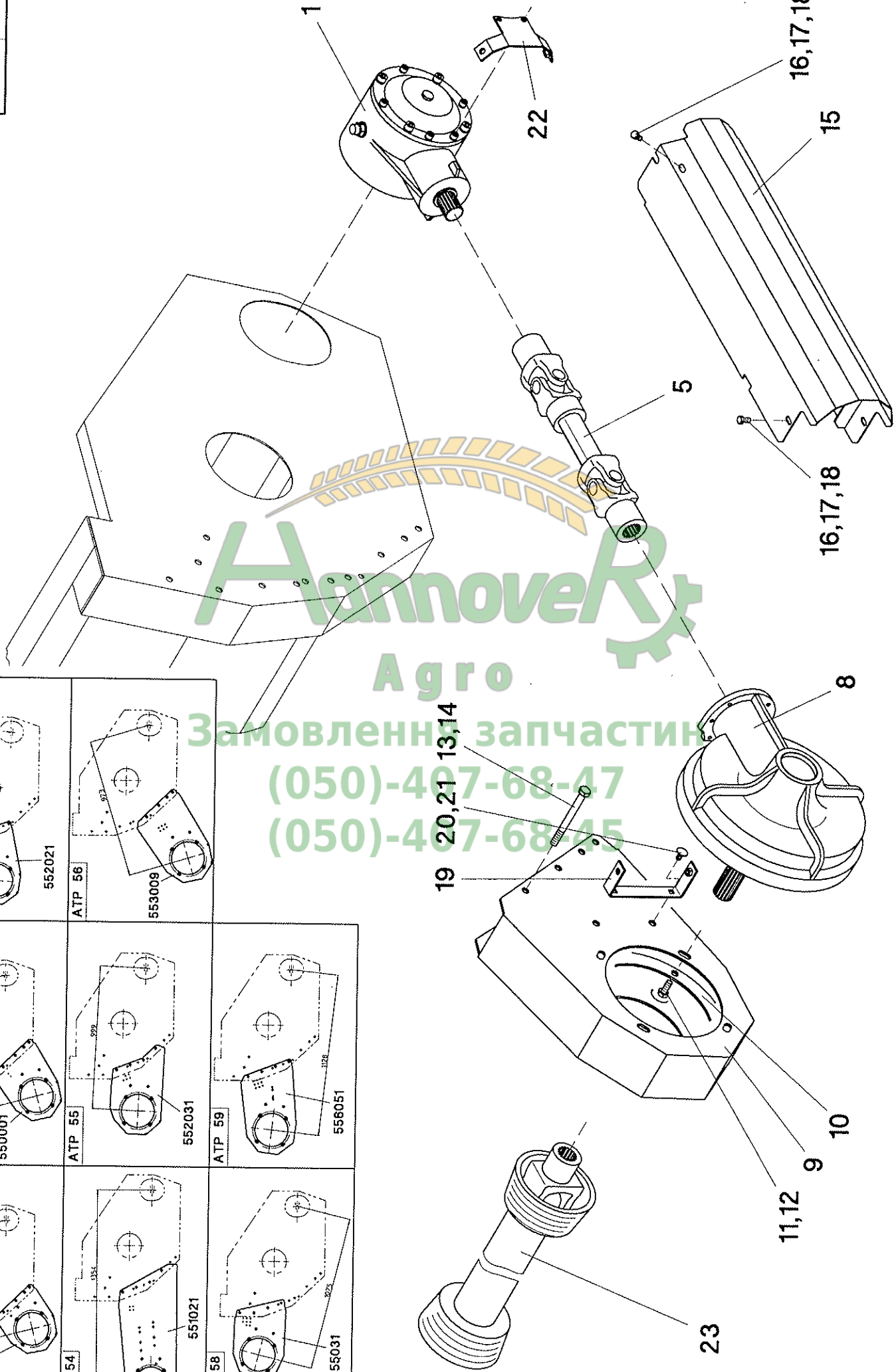

Агросервіс
Агро
Замовленні запчастин
(050)-407-68-47
(050)-407-68-45

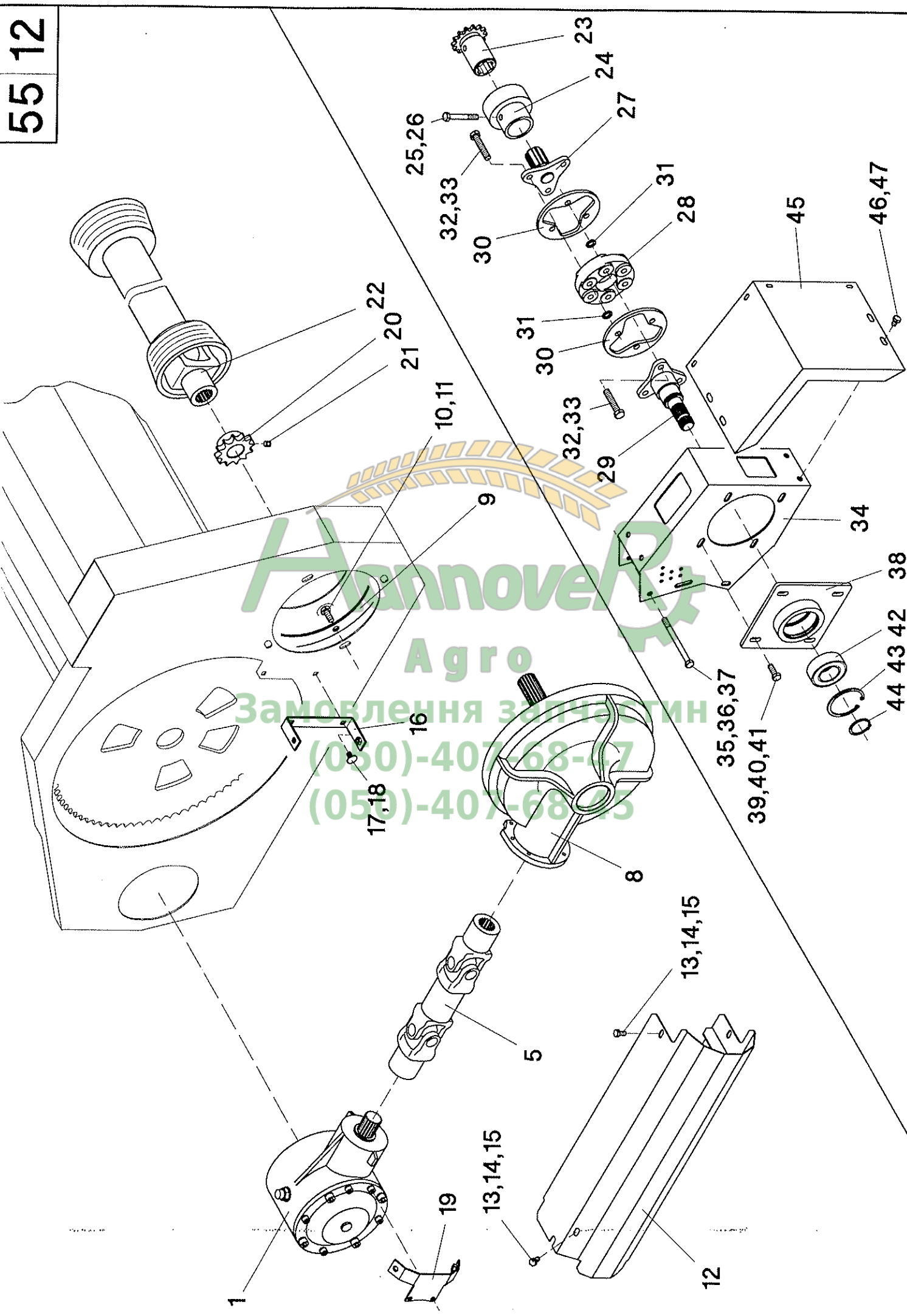

Агросервіс
Агро
Замовлення за телефонами
(050)-407-68-77
(050)-407-68-75

Getriebeantrieb RD 800B-RD1200B - Bildtafel 55/12

Pos.	Teil-Nr.	Benennung	Varianten																		
			NH - TX36, TF 4p 4-filig	NH - TX66-68, TF 78	NH - TR95-99	DF - 4080/4090	DF - 4080/4090 Balance	CL	CL / CA - Lexion	CL / CA - Lexion mit Variator	IH	JD - 20+2264/66 o. Variator	JD - 9... CTS - CG verst.	JD - 7720/9500/9510	JD - 8820/9600/9610	JD - 9500-9610 Contourmaster	MF - 8560-8590 Rotary	MF - 8680/8780 o. Variator	MF - 8680/8780 mit Variator	MF - 38/40 Autolevel, MF 7276	Gleaner - R60-R72
1	501575	Winkelgetriebe kpl.	2	2	2	2	2	2	2	2	2	2	2	2	2	2	2	2	2	2	2
5	023785	Gelenkwelle W2300-Lz189	2	2	2	2	2	2	2	2	2	2	2	2	2	2	2	2	2	2	2
8	501580	Kronenradgetriebe kpl. Z=32							2	2										2	2
8	501589	Kronenradgetriebe kpl. Z=37								2			2	2	2			2			
8	501582	Kronenradgetriebe kpl. Z=44			2																
8	501583	Kronenradgetriebe kpl. Z=47	2								2	2	2								
8	501584	Kronenradgetriebe kpl. Z=50				2	2									2					
8	501586	Kronenradgetriebe kpl. Z=56		2																	
8	501588	Kronenradgetriebe kpl. Z=64																			2
9	550014	Getrieberonde	2	2	2	2	2	2	2	2	2	2	2	2	2	2	2	2	2	2	2
10	040496	Sk-Schraube M12x30 - DIN 933	8	8	8	8	8	8	8	8	8	8	8	8	8	8	8	8	8	8	8
11	040110	Federring A12 - DIN 127	8	8	8	8	8	8	8	8	8	8	8	8	8	8	8	8	8	8	8
12	553006	Schutzvorrichtung	2	2	2	2	2	2	2	2	2	2	2	2	2	2	2	2	2	2	2
13	040534	Sk-Schraube M8x16 - DIN 933	8	8	8	8	8	8	8	8	8	8	8	8	8	8	8	8	8	8	8
14	040108	Federring A8 - DIN 127	8	8	8	8	8	8	8	8	8	8	8	8	8	8	8	8	8	8	8
15	040201	Scheibe 8,4 - DIN 125	8	8	8	8	8	8	8	8	8	8	8	8	8	8	8	8	8	8	8
16	550009	Befestigungswinkel	2	2	2	2	2	2	2	2	2	2	2	2	2	2	2	2	2	2	2
17	040612	Flachrundschr. M8x16 - DIN 603	4	4	4	4	4	4	4	4	4	4	4	4	4	4	4	4	4	4	4
18	040008	Sk-Mutter M8 - DIN 985	4	4	4	4	4	4	4	4	4	4	4	4	4	4	4	4	4	4	4
19	550011	Halterung	2	2	2	2	2	2	2	2	2	2	2	2	2	2	2	2	2	2	2
20	030101	Kettenrad Z=13-3/4"							1	1										1	1
20	030102	Kettenrad Z=15-3/4"									1			1	1	1			1		
20	030103	Kettenrad Z=17-3/4"			1																
20	030104	Kettenrad Z=19-3/4"	1							1	1	1									
20	030105	Kettenrad Z=21-3/4"				1	1										1				
20	030106	Kettenrad Z=23-3/4"			1																
20	030107	Kettenrad Z=25-3/4"																			1
21	040722	Gewindestift M10x10 - DIN 916	1	1	1	1	1	1	1	1	1	1	1	1	1	1	1	1	1	1	1
22	023807	2400-Lz910 1 3/8-21/1 3/8-21														1					
22	023808	2400-Lz1110 1 3/8-21/1 3/8-21														2					
22	023710	2400-Lz1210 1 3/8-21/1 3/8-21									2	2									
22	023712	2400-Lz1210 1 3/8-21/SW 28,6											2	1							
22	023794	2400-Lz1310 1 3/8-21/1 3/8-6			2	2															2
22	023802	2400-Lz1310 1 3/8-21/1 3/8-21								2	2								2	2	1
22	023809	2400-Lz1310 1 3/8-21/SW 32														2					
22	023803	2400-Lz1410 1 3/8-21/1 3/8-6	2			2		2													
22	023804	2400-Lz1410 1 3/8-21/SW 28,6									2										
22	023836	2500-Lz1410 1 3/8-21/1 3/8-6						2													
23	053781	Kupplungskettenrad Z=14														1					
24	053783	Schiebehülse														1					
25	040513	Sk-Schraube M12x90 - DIN 931														1					
26	040010	Sk-Mutter M12 - DIN 985														1					
27	012260	Vielkeilprofilzapfen														1					
28	027103	Hardyscheibe GAB 105														1					
29	553068	Flanschelle														1					
30	510245	Abstützung														2					

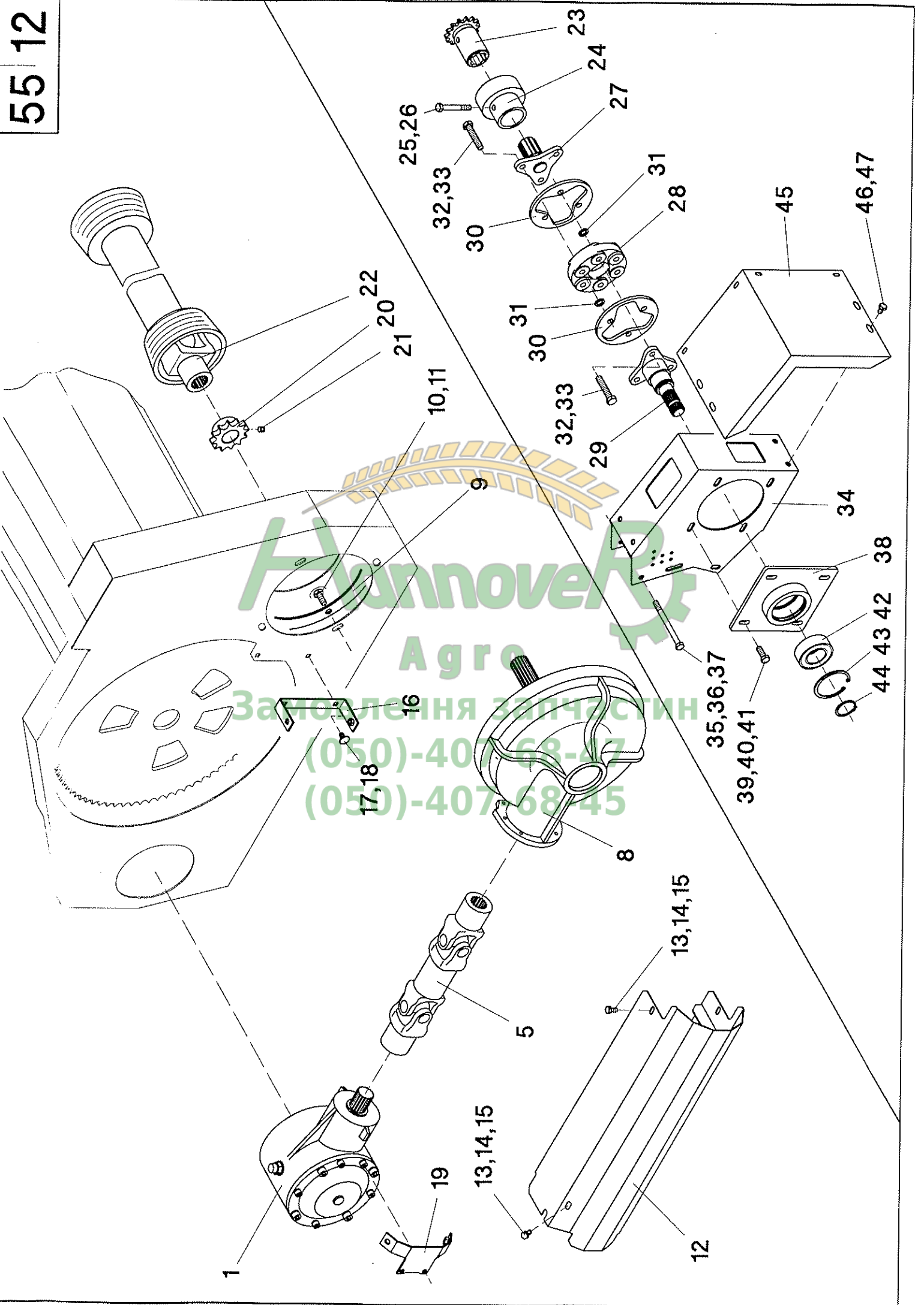

Агротехнічне підприємство
Замовлення запчастин
(050)-40768-47
(050)-40768-45

Getriebeantrieb RD 800B-RD1200B - Bildtafel 55/12

Pos.	Teil-Nr.	Benennung	NH - TX36, TF-46 4-rillig	NH - TX66-68, TF78	NH - TR95-99	DF - 4080/4090	DF - 4080/4090 Balance	CL	CL / CA - Lexion	CL / CA - Lexion mit Variator	IH	JD - 20+226/466 o. Variator	JD - 9... CTS - CG verst.	JD - 7720/9500/9510	JD - 8820/9600/9610	JD - 9500-9610 Contourmaster	MF - 8560-8590 Rotary	MF - 8680/8780 o. Variator	MF - 8680/8780 mit Variator	MF - 38/40 Autolevel, MF 7276	Gleaner - R60-R72	
31	040383	Scheibe 15 - DIN 433													6							
32	040831	Sk-Schr. M14x75 - DIN 933-10.9													6							
33	040045	Sk-Mutter M14 - DIN 934													6							
34	053610	Lagerhalter - ATP 57													1							
35	040505	Sk-Schr. M12x150 - DIN 931													3							
36	040203	Scheibe13 - DIN 125													4							
37	040010	Sk-Mutter M12 - DIN 985													3							
38	012255	Lagergehäuse													1							
39	040491	Sk-Schraube M12x35 - DIN 933													4							
40	040203	Scheibe 13 - DIN 125													8							
41	040010	Sk-Mutter M12 - DIN 985													4							
42	025134	Schrägkugellager 3210-2RS C3													1							
43	041246	Sicherungsring 90x3 - DIN 472													1							
44	041082	Sicherungsring 50x2 - DIN 471													1							
45	012219	Schutz													1							
46	040582	Sk-Schraube M10x16 - DIN 933													4							
47	040202	Scheibe 10,5 - DIN 125													4							

Замовлення запчастин
 (050)-407-68-47
 (050)-407-68-45

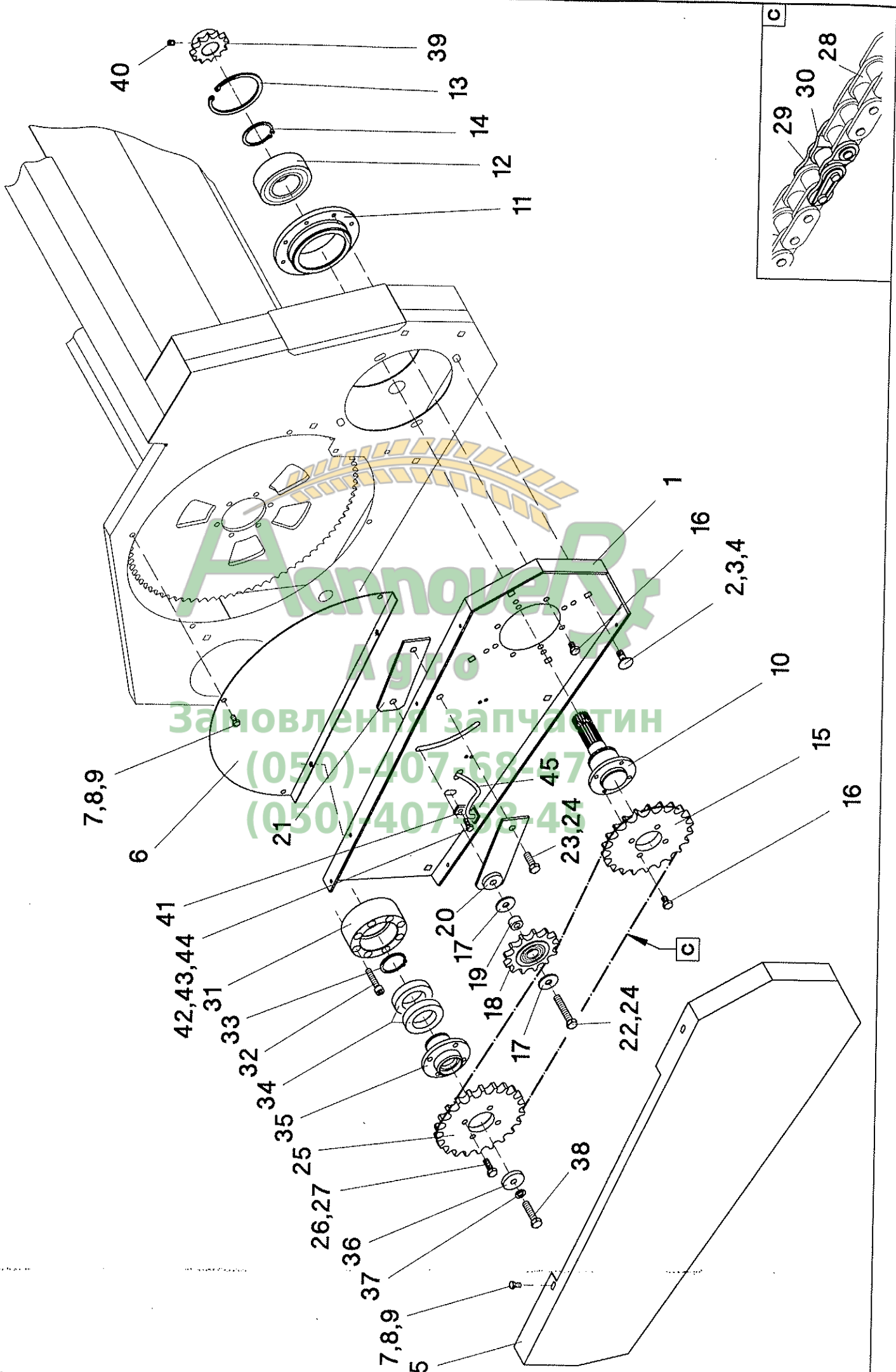

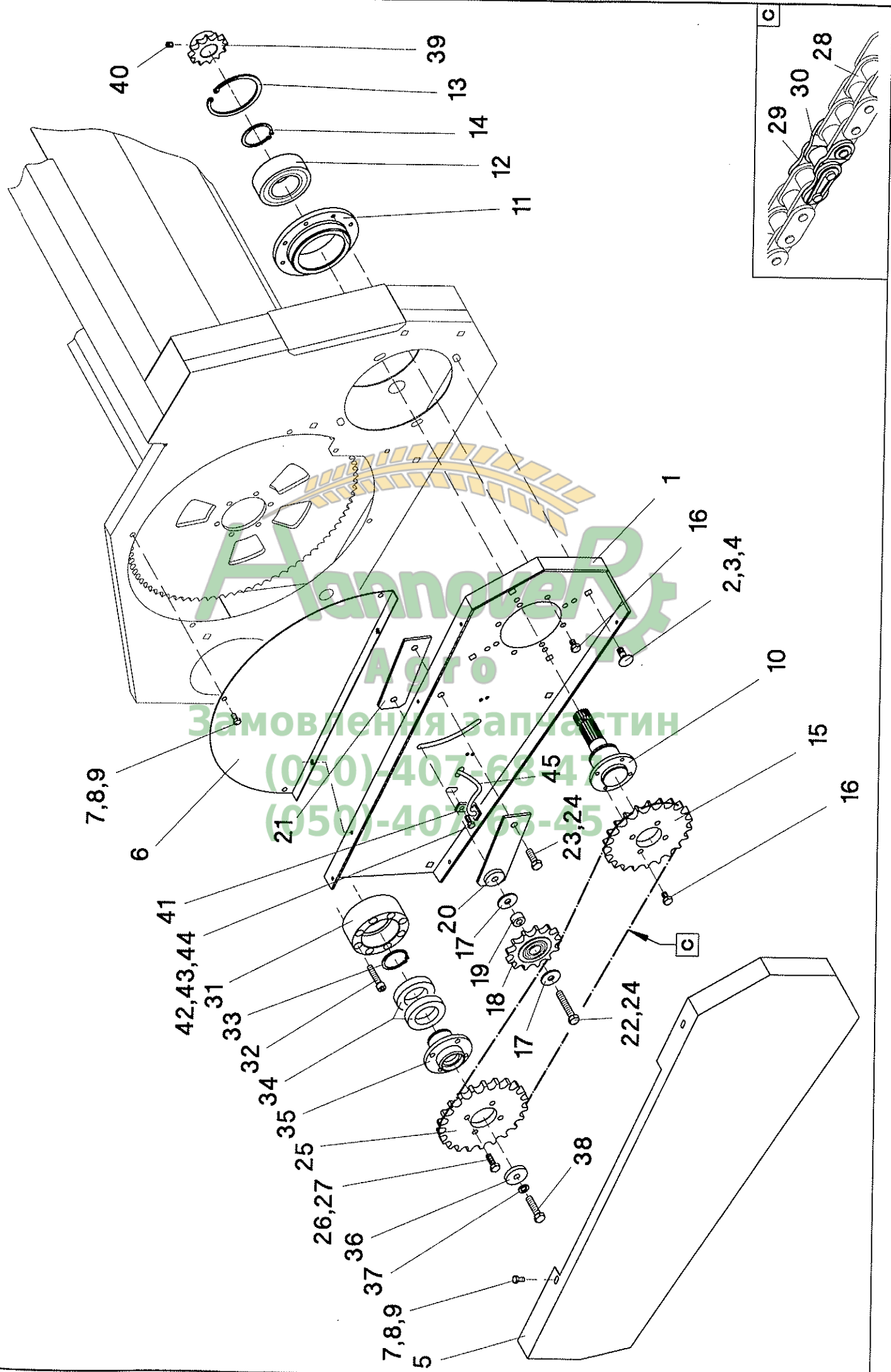

Агро
Замовлення запчастин
(050)-407-63-45
(050)-407-63-45

Kettenantrieb RD 800FBS - Bildtafel 55/21

Pos.	Teil-Nr.	Benennung	NH - TX36, TF46 4-rillig	NH - TX66-68, TF78	DF - 4080/4090	DF - 4080/4090 Balance	CL	CLICA - Lexion	CLICA - Lexion mit Variator	IH	JD - 20+226-4/66 o. Variator	JD - 9... - CG verst.	MF - 38/40 MF-UKW	MF - 38/40 Autol., MF 7276
28	034400	Rollenkette 1"x100 Rollen												2
29	034300	Kettenschloß 1"	2	2	2	2	2	2	2	2	2	2	2	2
30	034301	gekr. Glied 1"	2	2	2	2	2	2	2	2	2	2	2	2
31	029202	Antriebsflansch	2	2	2	2	2	2	2	2	2	2	2	2
32	040710	Zylinderschraube M10x60 - DIN 912	16	16	16	16	16	16	16	16	16	16	16	16
33	041082	Sicherungsring 50x2 - DIN 471	2	2	2	2	2	2	2	2	2	2	2	2
34	025052	Rillenkugellager 6010 - 2RS	4	4	4	4	4	4	4	4	4	4	4	4
35	029215	Antriebsnabe	2	2	2	2	2	2	2	2	2	2	2	2
36	040361	Scheibe 12,5/45x8	2	2	2	2	2	2	2	2	2	2	2	2
37	040110	Federring A12 - DIN 127	2	2	2	2	2	2	2	2	2	2	2	2
38	040787	Sk-Schraube M12x90 - DIN 931	2	2	2	2	2	2	2	2	2	2	2	2
39	030101	Kettenrad - Schneckenantrieb Z=13-3/4"					1	1						
39	030102	Kettenrad - Schneckenantrieb Z=15-3/4"							1					
39	030104	Kettenrad - Schneckenantrieb Z=19-3/4"	1							1	1	1	1	
39	030105	Kettenrad - Schneckenantrieb Z=21-3/4"			1	1								
39	030106	Kettenrad - Schneckenantrieb Z=23-3/4"		1										
39	030107	Kettenrad - Schneckenantrieb Z=25-3/4"												1
40	040722	Gewindestift M10x10 - DIN 916	1	1	1	1	1	1	1	1	1	1	1	1
41	012117	Halter für Schlauchleitung	2	2	2	2	2	2	2	2	2	2	2	2
42	040008	Sk-Schraube M8x20 - DIN 933	2	2	2	2	2	2	2	2	2	2	2	2
43	040201	Scheibe 8,4 - DIN 125	2	2	2	2	2	2	2	2	2	2	2	2
44	040008	Sk-Mutter M8 - DIN 985	2	2	2	2	2	2	2	2	2	2	2	2
45	012118	Schlauchleitung	2	2	2	2	2	2	2	2	2	2	2	2

(050)-407-68-47
 (050)-407-68-45

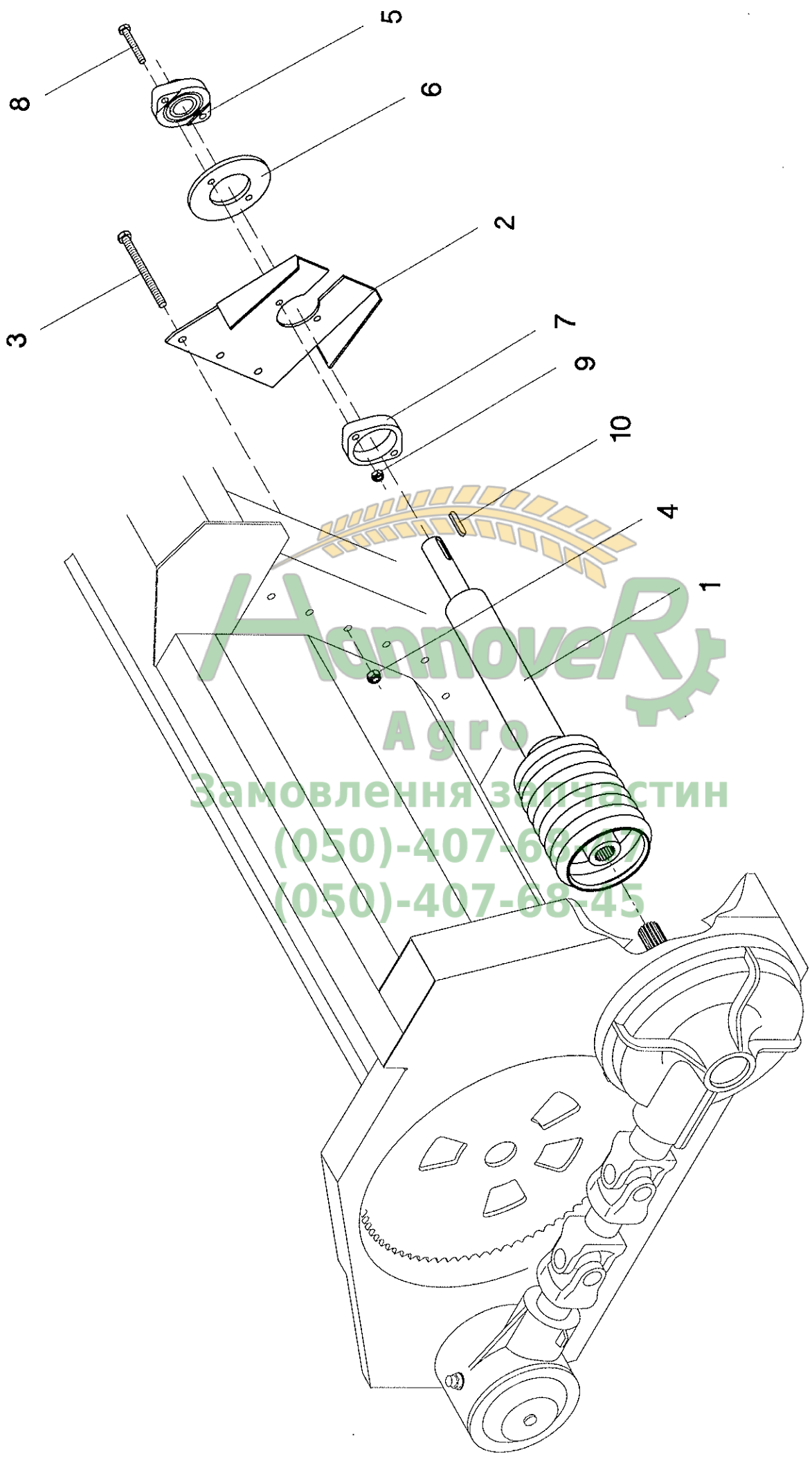

Агротрек
Агро
Замовлення запчастин
(050)-407-6845
(050)-407-6845

55 40

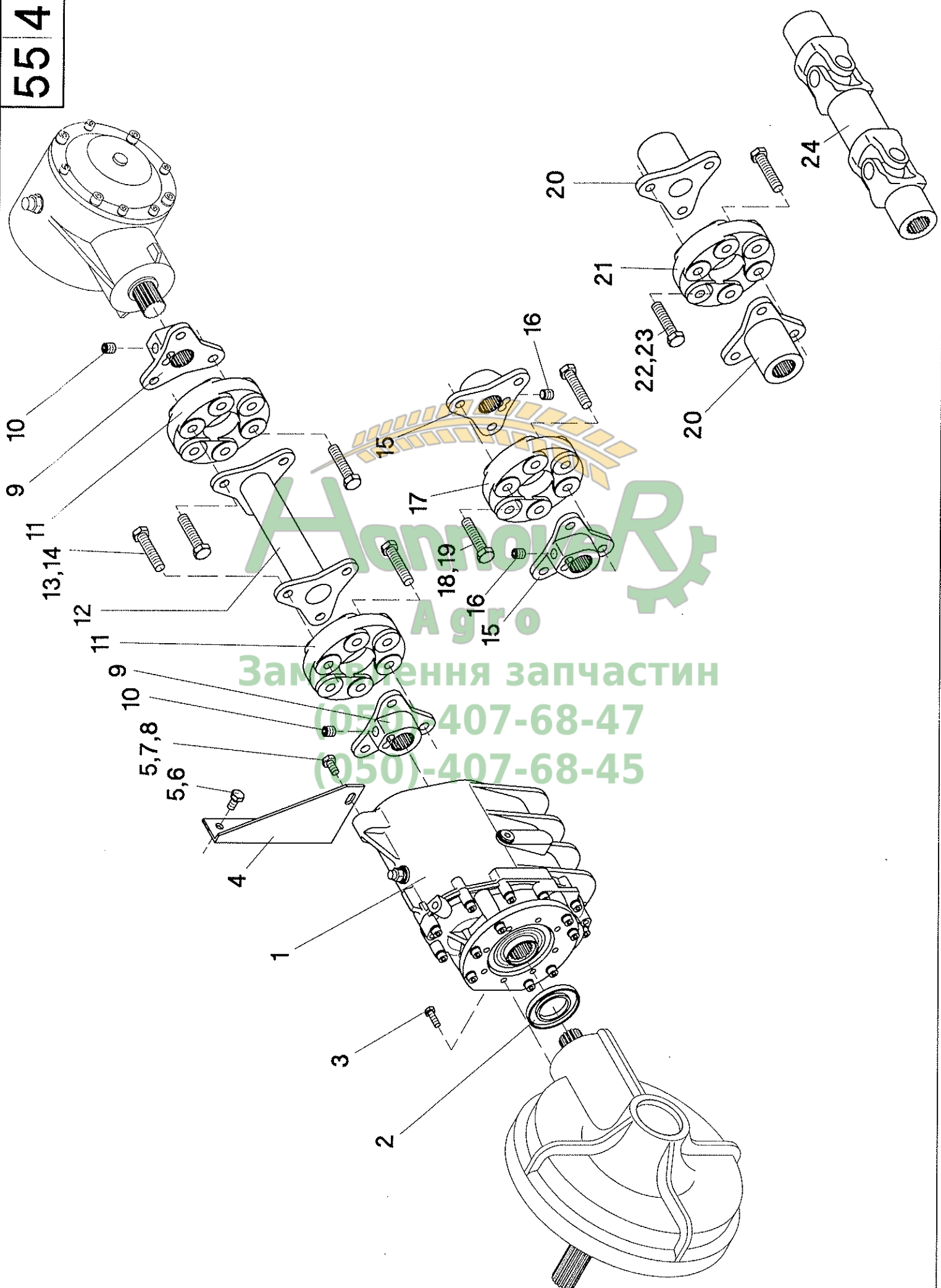

Агро
Заказання запчастин
(050) 407-68-47
(050) 407-68-45

ATP 54	551030	ATP 59	556056
ATP 53	052060	ATP 58	555040
ATP 52	050730	ATP 56	553014
	053590	ATP 55	052275

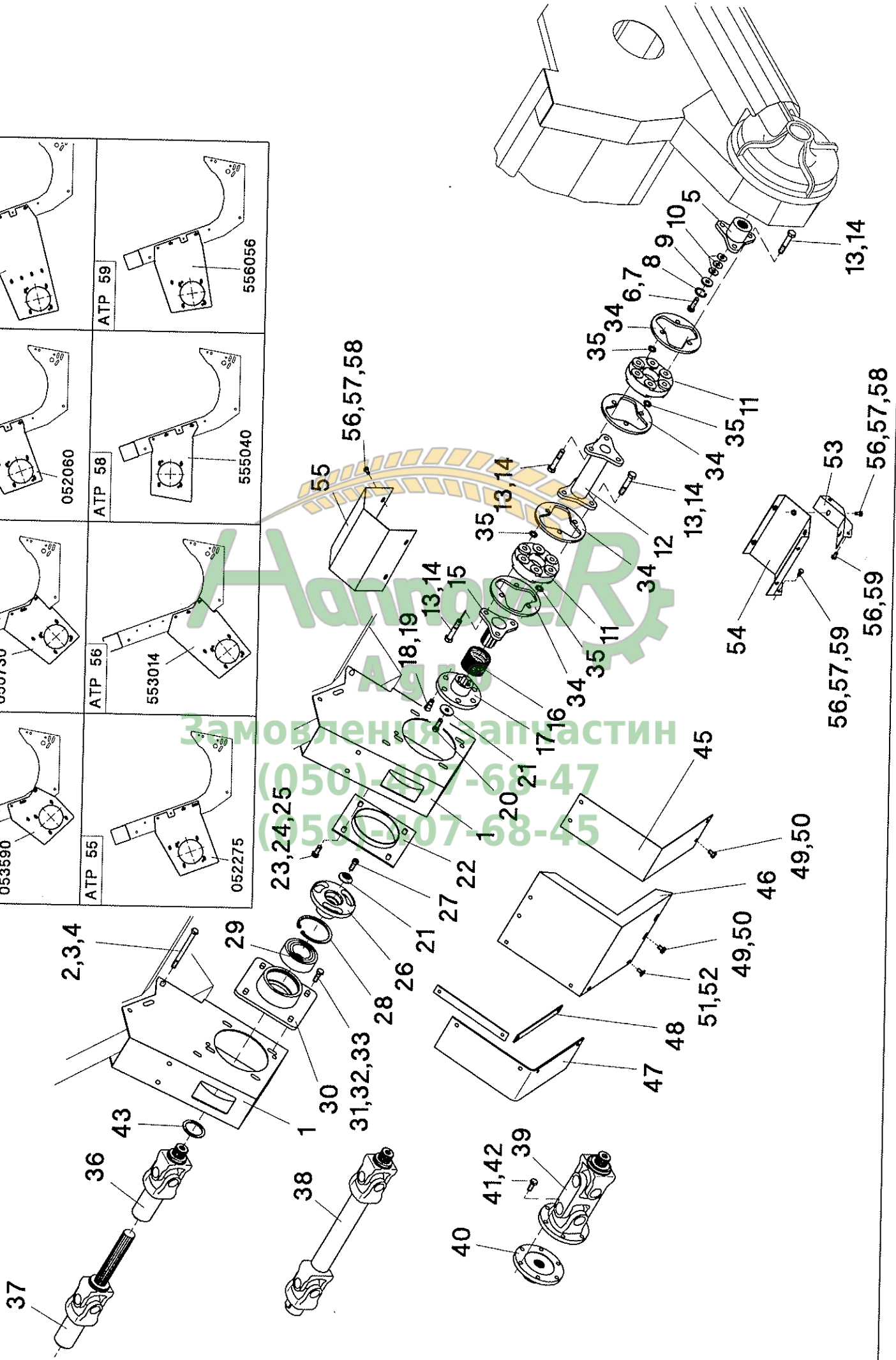

Selbstfangsystem (SFS) hinter der Mulde RD 600F - Bildtafel 55/52

Pos.	Teil-Nr.	Benennung	NH - TX34, TF44 4-rillig	NH - TX36, TF46 4-rillig	NH - TX62-65	NH - TX66-68, TF78	DF - 4060/65 o. Schwensschild	DF - 4060/65 m. Schwensschild	DF - 4075-90 o. Schwensschild	DF - 4075-90 m. Schwensschild	CL	CL / CA - Lexion 405-430	CL / CA - Lexion 440-460	JD - 205 / 225. o. Schwensschild	JD - 205 / 225. m. Schwensschild	JD - 206 / 226. o. Schwensschild	JD - 206 / 226. m. Schwensschild	JD - 6620-9610	JD - 9400-9610 Contourmaster, CTS	IH	IH - 527	FI - 521-524	MF - 34/36 Autolevel	MF - 38/40 Autolevel, MF 7276	DA - R60-R72
1	053590	Kupplungskonsole - ATP 51												2		2		2	2						2
1	050730	Kupplungskonsole - ATP 52	2	2	2	2																			
1	052060	Kupplungskonsole - ATP 53					2	2	2																
1	551030	Kupplungskonsole - ATP 54						2	2																
1	052275	Kupplungskonsole - ATP 55										2	2												
1	553014	Kupplungskonsole - ATP 56													2		2					2			
1	555040	Kupplungskonsole - ATP 58																					2		
1	556056	Kupplungskonsole - ATP 59																					2	2	
2	040505	Sk-Schraube M12x150-DIN 931	6	6	6	6	6	6	6	6	6	6	6	6	6	6	6	6	6	6	6	6	6	6	6
3	040203	Scheibe 13 - DIN 125	8	8	8	8	8	8	8	8	8	8	8	8	8	8	8	8	8	8	8	8	8	8	8
4	040010	Sk-Mutter M12 - DIN 985	6	6	6	6	6	6	6	6	6	6	6	6	6	6	6	6	6	6	6	6	6	6	6
5	529020	Flanschnabe	1	1	1	1	1	1	1	1	1	1	1	1	1	1	1	1	1	1	1	1	1	1	1
6	040455	Sk-Schraube M12x40-DIN 933	1	1	1	1	1	1	1	1	1	1	1	1	1	1	1	1	1	1	1	1	1	1	1
7	040110	Federring A12 - DIN 127	1	1	1	1	1	1	1	1	1	1	1	1	1	1	1	1	1	1	1	1	1	1	1
8	041150	Sicherungsr. 35x1,5-DIN 472	1	1	1	1	1	1	1	1	1	1	1	1	1	1	1	1	1	1	1	1	1	1	1
9	040370	Scheibe 13 - DIN 6340	1	1	1	1	1	1	1	1	1	1	1	1	1	1	1	1	1	1	1	1	1	1	1
10	040233	Scheibe 30/12,5x2	3	3	3	3	3	3	3	3	3	3	3	3	3	3	3	3	3	3	3	3	3	3	3
11	027103	Hardyscheibe - GAB 105	2	2	2	2	2	2	2	2	2	2	2	2	2	2	2	2	2	2	2	2	2	2	2
12	529028	Flansch RD 600FS - 202,5mm	1	1	1	1	1	1	1	1	1	1	1	1	1	1	1	1	1	1	1	1	1	1	1
12	529022	Flansch RD 600F - 327,5mm	1	1	1	1	1	1	1	1	1	1	1	1	1	1	1	1	1	1	1	1	1	1	1
12	529026	Flansch RD 600FL - 452,5mm	1	1	1	1	1	1	1	1	1	1	1	1	1	1	1	1	1	1	1	1	1	1	1
13	040831	Sk-Schr. M14x75-DIN 931-10.9	12	12	12	12	12	12	12	12	12	12	12	12	12	12	12	12	12	12	12	12	12	12	12
14	040049	Sk-Mutter M14 - DIN 985	12	12	12	12	12	12	12	12	12	12	12	12	12	12	12	12	12	12	12	12	12	12	12
15	012260	Profilzapfen	1	1	1	1	1	1	1	1	1	1	1	1	1	1	1	1	1	1	1	1	1	1	1
16	041931	Druckfeder D-389F	1	1	1	1	1	1	1	1	1	1	1	1	1	1	1	1	1	1	1	1	1	1	1
17	001867	Mitnehmerflansch	1	1	1	1	1	1	1	1	1	1	1	1	1	1	1	1	1	1	1	1	1	1	1
18	626202	Mitnehmerbolzen	3	3	3	3	3	3	3	3	3	3	3	3	3	3	3	3	3	3	3	3	3	3	3
19	040010	Sk-Mutter M12 - DIN 985	3	3	3	3	3	3	3	3	3	3	3	3	3	3	3	3	3	3	3	3	3	3	3
20	040707	Zylinderschr. M12x35 - DIN 6912	1	1	1	1	1	1	1	1	1	1	1	1	1	1	1	1	1	1	1	1	1	1	1
21	001871	Klemmscheibe	2	2	2	2	2	2	2	2	2	2	2	2	2	2	2	2	2	2	2	2	2	2	2
22	012209	Profilrondenführung	1	1	1	1	1	1	1	1	1	1	1	1	1	1	1	1	1	1	1	1	1	1	1
23	040496	Sk-Schraube M12x30-DIN 933	4	4	4	4	4	4	4	4	4	4	4	4	4	4	4	4	4	4	4	4	4	4	4
24	040203	Scheibe 13 - DIN 125	8	8	8	8	8	8	8	8	8	8	8	8	8	8	8	8	8	8	8	8	8	8	8
25	040010	Sk-Mutter M12 - DIN 985	4	4	4	4	4	4	4	4	4	4	4	4	4	4	4	4	4	4	4	4	4	4	4
26	012264	Kupplungsscheibe	1	1	1	1	1	1	1	1	1	1	1	1	1	1	1	1	1	1	1	1	1	1	1
27	040820	Zylinderschr. M12x30 - DIN 6912	1	1	1	1	1	1	1	1	1	1	1	1	1	1	1	1	1	1	1	1	1	1	1
28	041085	Sicherungsring 110x4-DIN 472	1	1	1	1	1	1	1	1	1	1	1	1	1	1	1	1	1	1	1	1	1	1	1
29	025089	Schrägkugellager 3212-2RS	1	1	1	1	1	1	1	1	1	1	1	1	1	1	1	1	1	1	1	1	1	1	1
30	012214	Lagergehäuse	1	1	1	1	1	1	1	1	1	1	1	1	1	1	1	1	1	1	1	1	1	1	1
31	040491	Sk-Schraube M12x35-DIN 933	4	4	4	4	4	4	4	4	4	4	4	4	4	4	4	4	4	4	4	4	4	4	4
32	040203	Scheibe 13 - DIN 125	8	8	8	8	8	8	8	8	8	8	8	8	8	8	8	8	8	8	8	8	8	8	8
33	040010	Sk-Mutter M12 - DIN 985	4	4	4	4	4	4	4	4	4	4	4	4	4	4	4	4	4	4	4	4	4	4	4
34	510245	Abstützung	4	4	4	4	4	4	4	4	4	4	4	4	4	4	4	4	4	4	4	4	4	4	4
35	040383	Scheibe 15 - DIN 433 - 140HV	12	12	12	12	12	12	12	12	12	12	12	12	12	12	12	12	12	12	12	12	12	12	12
36	023756	Gelenkhälfte W2400-187		1							1	1										1			

ATP 54	551030	ATP 59	556056
ATP 53	052060	ATP 58	555040
ATP 52	050730	ATP 56	553014
ATP 51	053590	ATP 55	052275

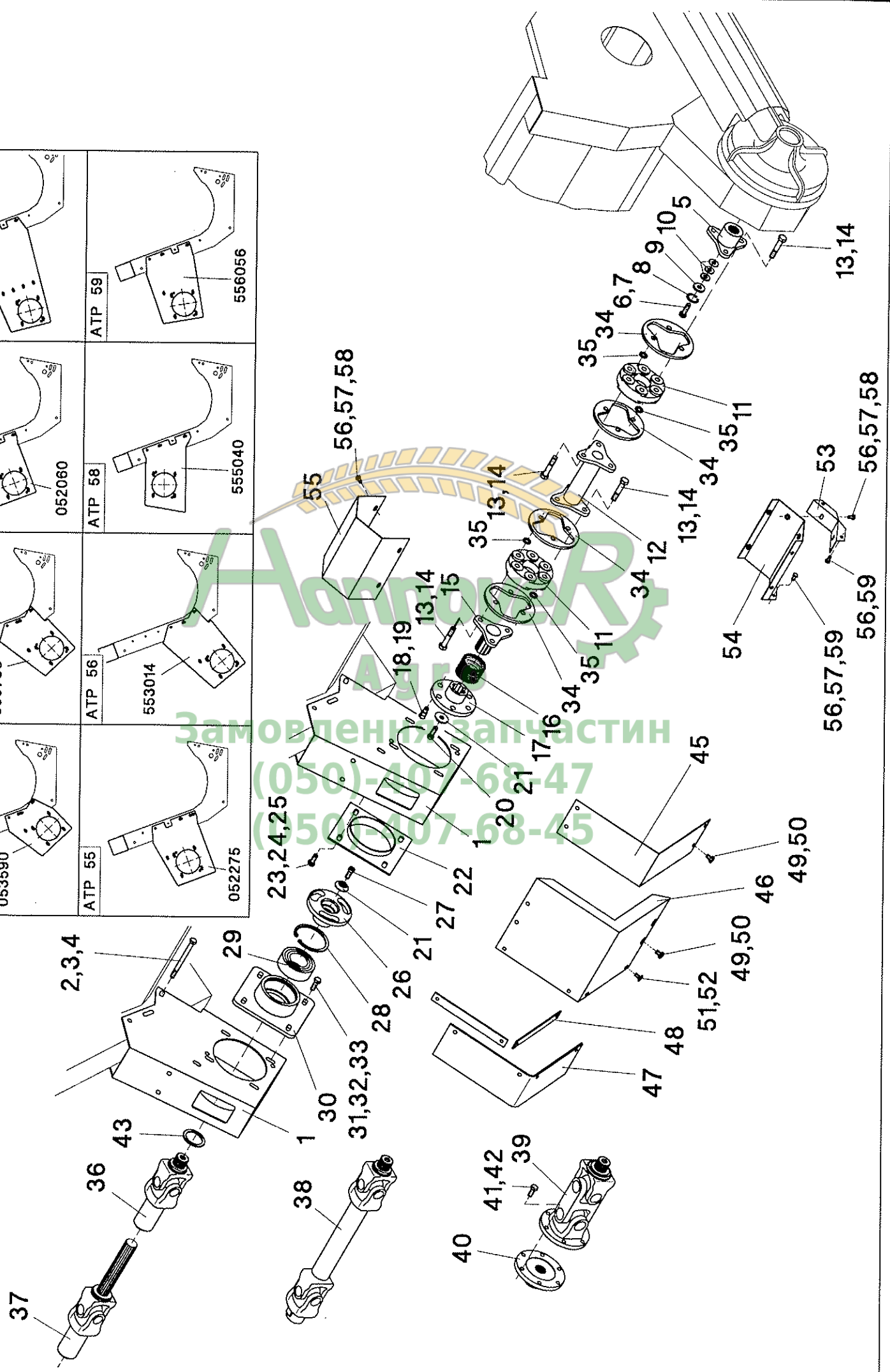

ATP 51	053590	ATP 52	050730	ATP 53	052060	ATP 55	052275
		ATP 56	553014	ATP 57	053610	ATP 59	556056

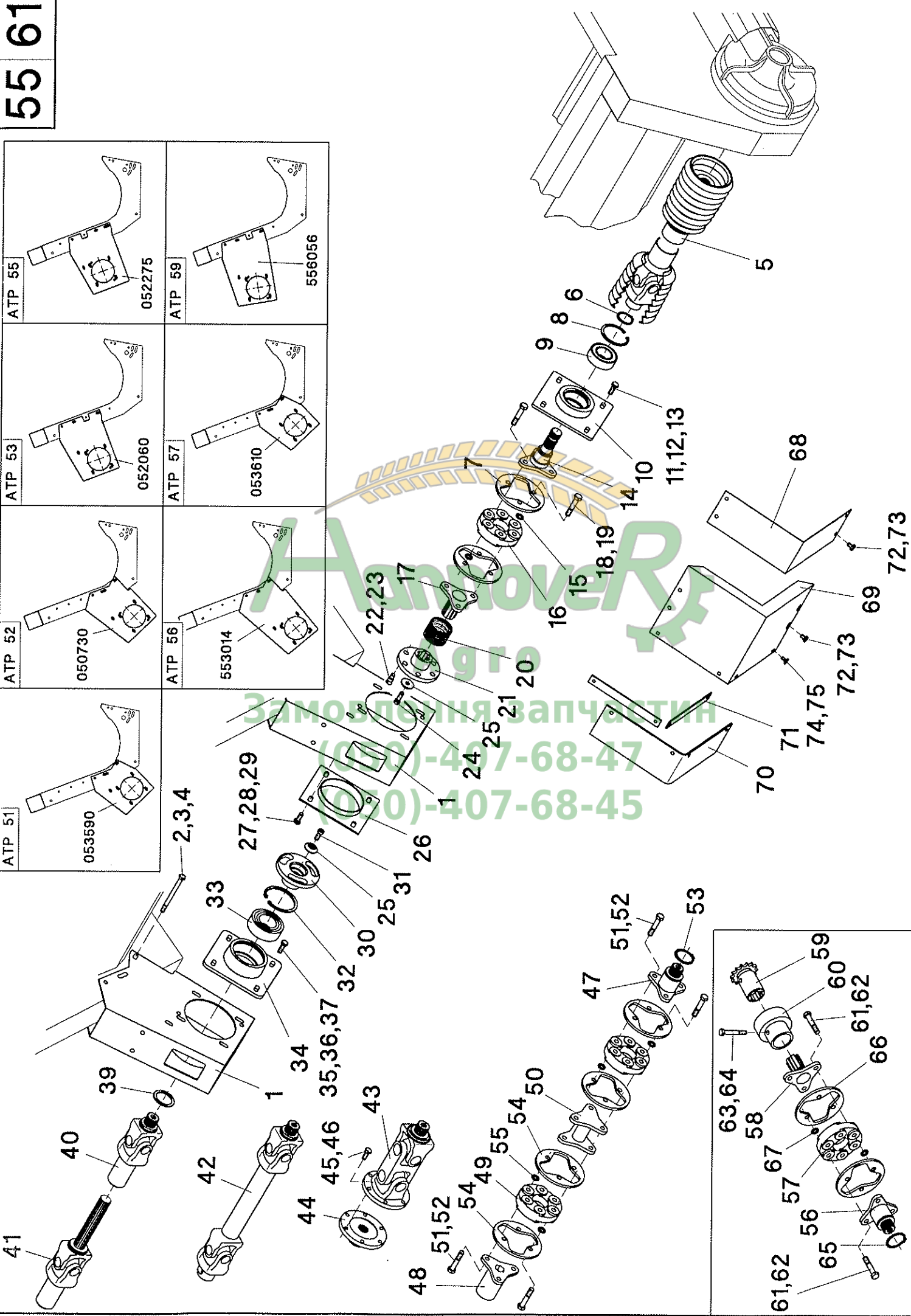

Замовлення запчастин
 (050)-407-68-47
 (050)-407-68-45

Selbstfangsystem (SFS) hinter der Mulde RD 800FB - Bildtafel 55/61

Pos.	Teil-Nr.	Benennung														MF - 38/40 Autol., MF 7276	
			NH - TX36, TF46 4-rillig	NH - TX65	NH - TX66-68, TF78	NH - TR95-98	DF - 4075-90 o. Schwenk.	CL	CL / CA - Lexion 430	CL / CA - Lexion 440-480	JD - 205./225. o. Schwenk.	JD - 205./225. m. Schwenk.	JD - 206./226. o. Schwenk.	JD - 206./226. m. Schwenk.	JD - 9600 o. Schwenk.		IH
1	053590	Kupplungskonsole - ATP 51				4					4		4			4	
1	050730	Kupplungskonsole - ATP 52	4	4	4												
1	052060	Kupplungskonsole - ATP 53					4	4									
1	052275	Kupplungskonsole - ATP 55							4	4							
1	553014	Kupplungskonsole - ATP 56										4		4			
1	053610	Kupplungskonsole - ATP 57													4		
1	556056	Kupplungskonsole - ATP 59															4
2	040505	Sk-Schraube M12x150 - DIN 931	12	12	12	12	12	12	12	12	12	12	12	12	12	12	12
3	040203	Scheibe 13 - DIN 125	16	16	16	16	16	16	16	16	16	16	16	16	16	16	16
4	040010	Sk-Mutter M12 - DIN 985	12	12	12	12	12	12	12	12	12	12	12	12	12	12	12
5	023769	Gelenkwelle W2400-Lz610 - RD 870FB	2	2		2	2	2	2	2	2		2		2	2	2
5	023770	Gelenkwelle W2400-Lz810 - RD 875FB	2	2		2	2	2	2	2	2		2		2	2	2
5	023771	Gelenkwelle W2500-Lz610 - RD 870FB			2								2		2		
5	023772	Gelenkwelle W2500-Lz810 - RD 875FB			2								2		2		
6	041082	Sicherungsring 50x2 - DIN 471	2	2	2	2	2	2	2	2	2	2	2	2	2	2	2
7	510245	Abstützung	4	4	4	4	4	4	4	4	4	4	4	4	4	4	4
8	041246	Sicherungsring 90x3 - DIN 472	2	2	2	2	2	2	2	2	2	2	2	2	2	2	2
9	025134	Schrägkugellager 3210-2RS-C3	2	2	2	2	2	2	2	2	2	2	2	2	2	2	2
10	012255	Lagergehäuse	2	2	2	2	2	2	2	2	2	2	2	2	2	2	2
11	040491	Sk-Schraube M12x35 - DIN 933	8	8	8	8	8	8	8	8	8	8	8	8	8	8	8
12	040203	Scheibe 13 - DIN 125	16	16	16	16	16	16	16	16	16	16	16	16	16	16	16
13	040010	Sk-Mutter M12 - DIN 985	8	8	8	8	8	8	8	8	8	8	8	8	8	8	8
14	012262	Wellenzapfen	2	2	2	2	2	2	2	2	2	2	2	2	2	2	2
15	040383	Scheibe 15 - DIN 433-140HV	12	12	12	12	12	12	12	12	12	12	12	12	12	12	12
16	027103	Hardyscheibe - GAB 105	2	2	2	2	2	2	2	2	2	2	2	2	2	2	2
17	012260	Profilizapfen	2	2	2	2	2	2	2	2	2	2	2	2	2	2	2
18	040831	Sk-Schraube M14x75 - DIN 931-10.9	12	12	12	12	12	12	12	12	12	12	12	12	12	12	12
19	040049	Sk-Mutter M14 - DIN 985	12	12	12	12	12	12	12	12	12	12	12	12	12	12	12
20	041931	Druckfeder D-389F	2	2	2	2	2	2	2	2	2	2	2	2	2	2	2
21	001867	Mitnehmerflansch	2	2	2	2	2	2	2	2	2	2	2	2	2	2	2
22	626202	Mitnehmerbolzen	6	6	6	6	6	6	6	6	6	6	6	6	6	6	6
23	040010	Sk-Mutter M12 - DIN 985	6	6	6	6	6	6	6	6	6	6	6	6	6	6	6
24	040707	Zylinderschraube M12x35 - DIN 6912	2	2	2	2	2	2	2	2	2	2	2	2	2	2	2
25	001871	Klemmscheibe	4	4	4	4	4	4	4	4	4	4	4	4	4	4	4
26	012209	Profilrondenführung	2	2	2	2	2	2	2	2	2	2	2	2	2	2	2
27	040496	Sk-Schraube M12x30 - DIN 933	8	8	8	8	8	8	8	8	8	8	8	8	8	8	8
28	040203	Scheibe 13 - DIN 125	16	16	16	16	16	16	16	16	16	16	16	16	16	16	16
29	040010	Sk-Mutter M12 - DIN 985	8	8	8	8	8	8	8	8	8	8	8	8	8	8	8
30	012264	Kupplungsscheibe	2	2	2	2	2	2	2	2	2	2	2	2	2	2	2
31	040820	Zylinderschraube M12x30 - DIN 6912	2	2	2	2	2	2	2	2	2	2	2	2	2	2	2
32	041085	Sicherungsring 110x4 - DIN 472	2	2	2	2	2	2	2	2	2	2	2	2	2	2	2
33	025089	Schrägkugellager 3212-2RS	2	2	2	2	2	2	2	2	2	2	2	2	2	2	2
34	012214	Lagergehäuse	2	2	2	2	2	2	2	2	2	2	2	2	2	2	2
35	040491	Sk-Schraube M12x35 - DIN 933	8	8	8	8	8	8	8	8	8	8	8	8	8	8	8
36	040203	Scheibe 13 - DIN 125	16	16	16	16	16	16	16	16	16	16	16	16	16	16	16
37	040010	Sk-Mutter M12 - DIN 985	8	8	8	8	8	8	8	8	8	8	8	8	8	8	8
39	040381	Stützscheibe S56x72 - DIN 988	2	2	2	2	2	2	2	2	2	2			2		
40	023754	Gelenkhälfte W2400-126									1	1					
40	023755	Gelenkhälfte W2400-150			1						1						
40	023756	Gelenkhälfte W2400-187	2	1	1	2	2	2	1	1	1	1					

ATP 51	053590	ATP 52	050730	ATP 53	052060	ATP 55	052275
ATP 56	553014	ATP 57	053610	ATP 58	556056	ATP 59	556056

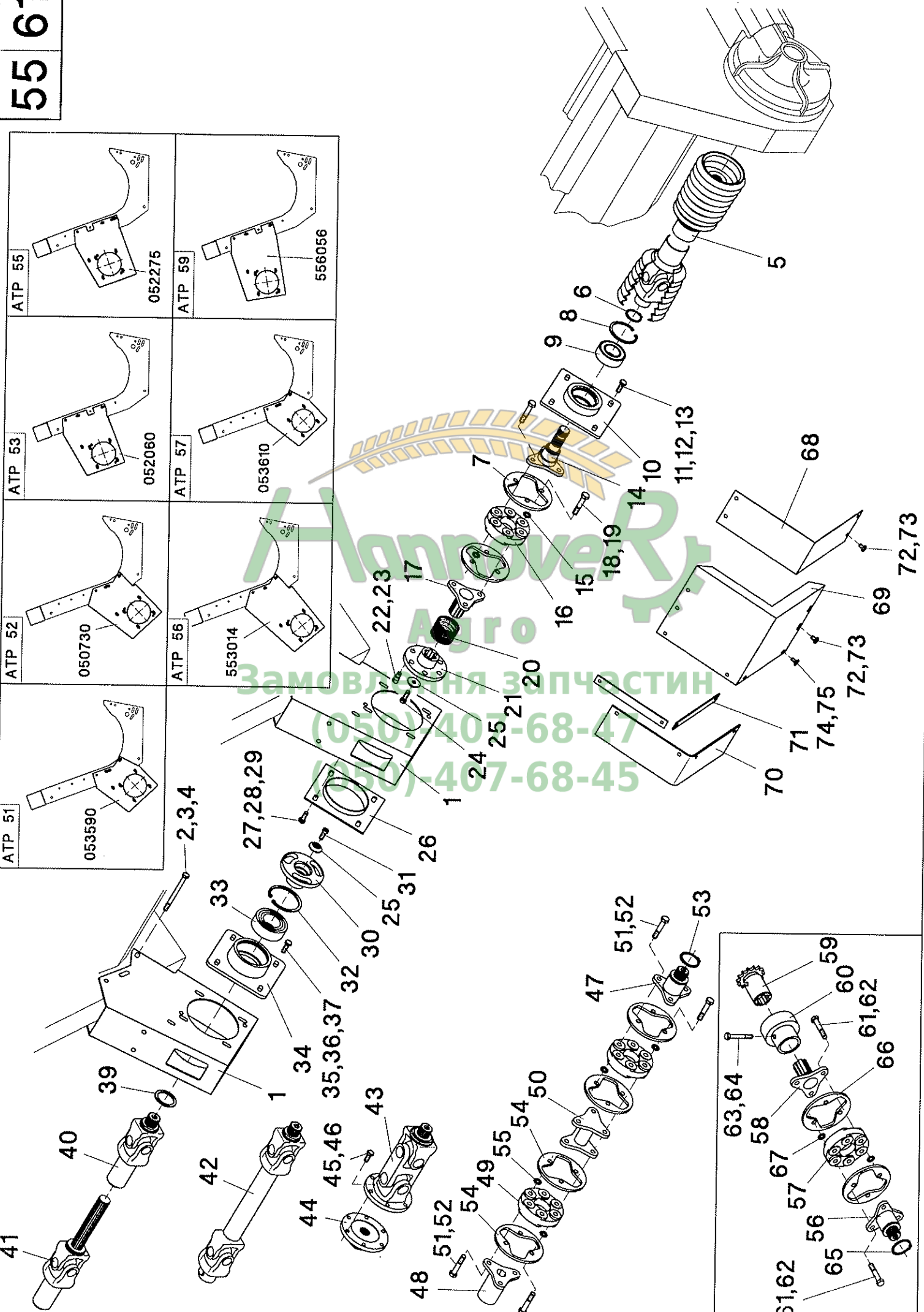

Selbstfangsystem (SFS) hinter der Mulde RD 800FB - Bildtafel 55/61

Pos.	Teil-Nr.	Benennung	NH - TX36, TF46 4-rillig	NH - TX65	NH - TX66-68, TF78	NH - TR95-98	DF - 4075-90 o. Schwenk.	CL	CL / CA - Lexion 430	CL / CA - Lexion 440-480	JD - 205./225. o. Schwenk.	JD - 205./225. m. Schwenk.	JD - 206./226. o. Schwenk.	JD - 206./226. m. Schwenk.	JD - 9600 o. Schwenk.	IH	MF - 38/40 Autol., MF 7276
41	023723	Gelenkhälfte W2400-200 - 6L	1														
41	023642	Gelenkhälfte W2400-150 - 6t			1												
41	023643	Gelenkhälfte W2400-200 - 6t	1				2	1									
41	023644	Gelenkhälfte W2400-250 - 6t		1	1	2		1									
41	023667	Gelenkhälfte W2400-130 - 21t									1	1					
41	023674	Gelenkhälfte W2400-150 - 21t								1							
41	023675	Gelenkhälfte W2400-200 - 21t								1	1	1					
41	023734	Gelenkhälfte W2400-250 - 21t							1								
42	023766	Gelenkwelle W2400-Lz460 - 6t		1													
42	023768	Gelenkwelle W2400-Lz380 - 21t							1								
42	023753	Gelenkwelle W2400-Lz360 - 28,6														2	
43	023762	Doppelgelenk W2500										1	1				2
44	029111	Flanschnabe 1 3/8" - 21t										1	1				
44	029112	Flanschnabe 1 3/8" - 6t															2
45	040496	Sk-Schraube M12x30 - DIN 933										6	6				12
46	040110	Federring A12 - DIN 127										6	6				12
47	553065	Anschlusswelle										1	1				
48	529053	Aufstecknabe 1 3/8" - 21t										1	1				
48	053793	Aufstecknabe SW 28,6														1	
49	027103	Hardyscheibe - GAB 105										2	2	2			
50	050540	Flanschwellen - 60mm										1	1				
50	053791	Flanschwellen - 100mm														1	
51	040831	Sk-Schraube M14x75 - DIN 931-10.9										12	12	12			
52	040049	Sk-Mutter M14 - DIN 985										12	12	12			
53	041166	Sicherungsring 60x2 - DIN 471										1	1	1			
54	510245	Abstützung										4	4	4			
55	040383	Scheibe 15 - DIN 433 - 140HV										12	12	12			
56	553065	Anschlusswelle														1	
57	027103	Hardyscheibe - GAB 105														1	
58	012260	Profilzapfen														1	
59	053781	Kupplungskettenrad Z=14-3/4"														1	
60	053783	Schiebemuffe														1	
61	040831	Sk-Schraube M14x75 - DIN 931-10.9														6	
62	040049	Sk-Mutter M14 - DIN 985														6	
63	040513	Sk-Schraube M12x90 - DIN 931														1	
64	040010	Sk-Mutter M12 - DIN 985														1	
65	041166	Sicherungsring 60x2 - DIN 471														1	
66	510245	Abstützung														2	
67	040383	Scheibe 15 - DIN 433 - 140HV														6	
68	012218	Schutzblech - außen	2	2	2	2	2	2	2	2	2	2	2	2	2	2	2
69	012224	Schutzblech - innen 200 breit		1					1							2	
69	012219	Schutzblech - innen 300 breit			1				1	2	2	2	2	2			2
69	012220	Schutzblech - innen 435 breit	2	1	1	2	2	2	1	1			1	1			
70	012222	Abdeckgummi - 130 breit	2	1	2		2	1	1								
70	012223	Abdeckgummi - 180 breit				2		1	1	1	2	2					2
71	012221	Stützblech	4	2	4	4	4	4	2	4	4	4	2	2			4
72	040582	Sk-Schraube M10x16 - DIN 933	16	16	16	16	16	16	16	16	16	16	16	16	16	16	16
73	040202	Scheibe 10,5 - DIN 125	16	16	16	16	16	16	16	16	16	16	16	16	16	16	16
74	040437	Flachrundschrube M8x20 - DIN 603	8	4	8	8	8	8	4	8	8	8	4	4			8
75	040008	Sk-Mutter M8 - DIN 985	8	4	8	8	8	8	4	8	8	8	4	4			8

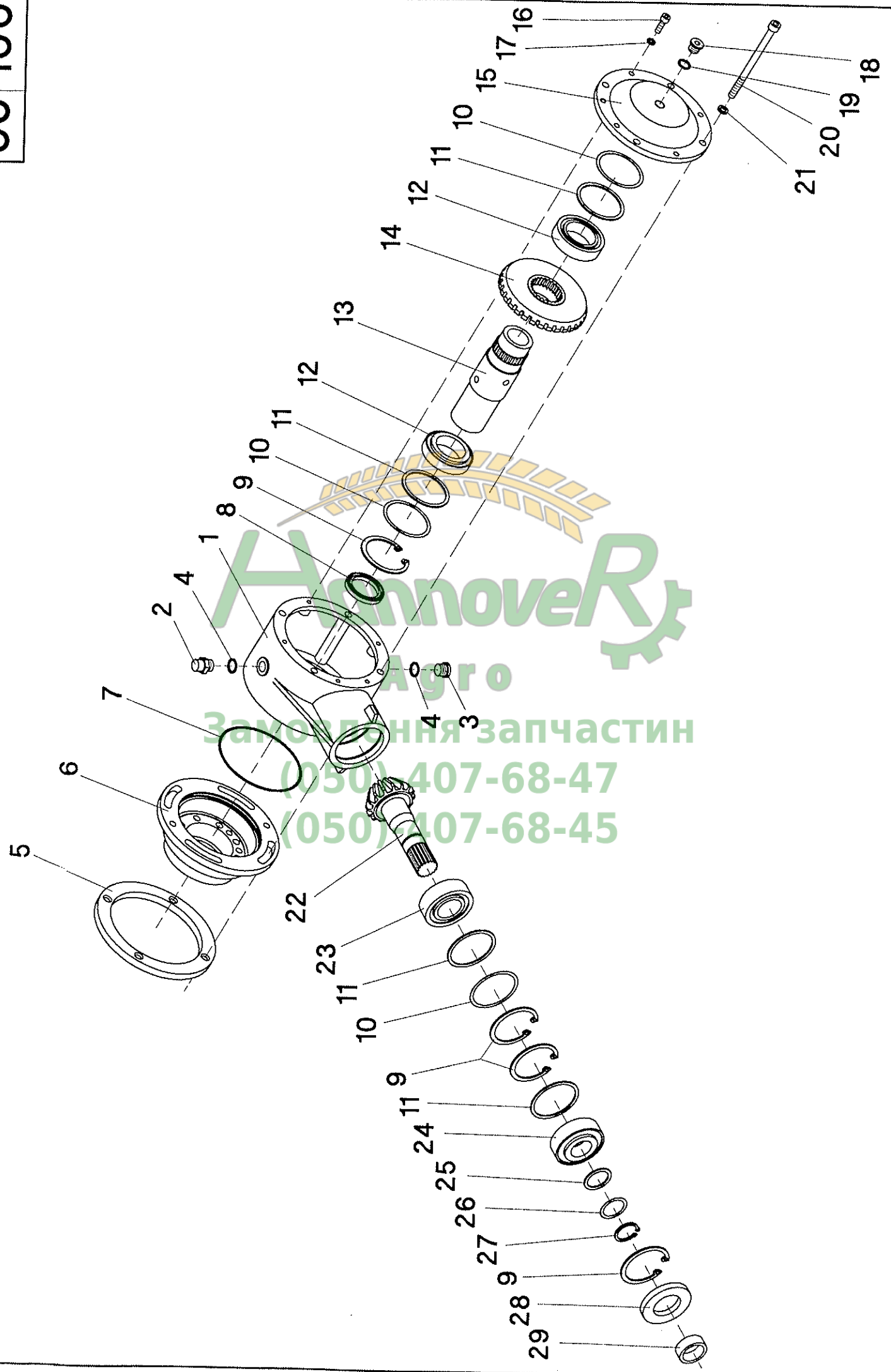

Агрос
Замокуння запчастин
(050) 407-68-47
(050) 407-68-45

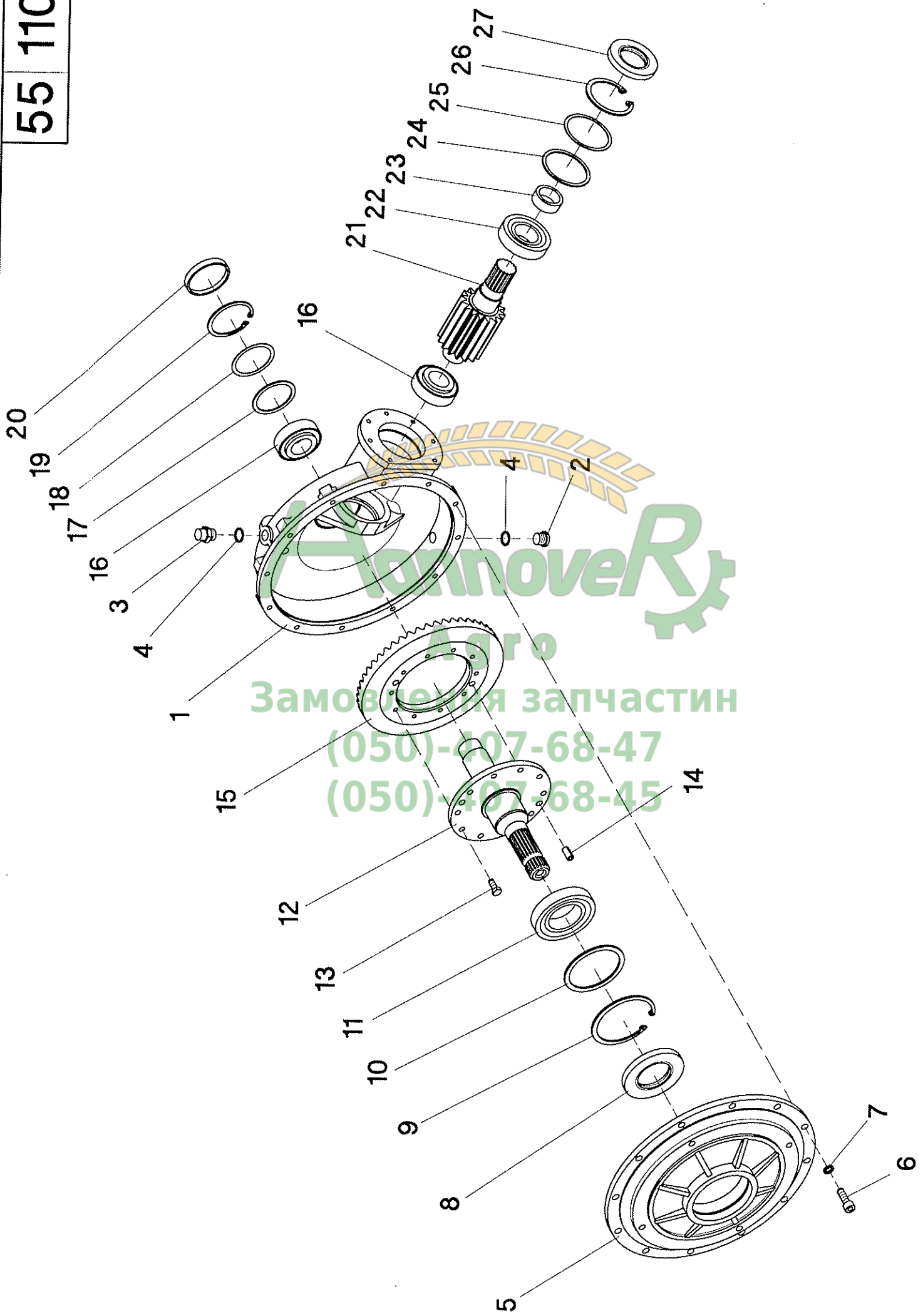

ТехноВеР
Агро
Замовлення за частин
(050)-407-68-47
(050)-407-68-45

Kronenradgetriebe RD - Bildtafel 55/110

Pos.	Teil-Nr.	Stk.	Benennung
1	501750	1	Getriebegehäuse
2	040850	1	Verschlussschraube mit Magnet M18x1,5 - DIN 908
3	026486	1	Entlüftungsventil M18x1,5
4	041297	2	Wellendichtring 18x22x1,5 - DIN 7603
5	501751	1	Gehäusedeckel
6	040682	12	Zylinderschraube M10x30 - DIN 912
7	040122	12	Federring 10 - DIN 7980
8	041271	1	Wellendichtring 55x100x10 - DIN 3760
9	041303	1	Sicherungsring 100x3 - DIN 472
10	040393	1	Stützscheibe 85x100x3
11	025153	1	Kege Rollenlager 30211 - DIN 720
12	501752	1	Flanschelle
13	040604	10	Sicherungsschraube M8x20 - DIN 933
14	041302	2	Spannhülse 10x20
15	501532	n.B.	Kronenrad Z=32
15	501537	n.B.	Kronenrad Z=37
15	501544	n.B.	Kronenrad Z=44
15	501547	n.B.	Kronenrad Z=47
15	501550	n.B.	Kronenrad Z=50
15	501556	n.B.	Kronenrad Z=56
15	501564	n.B.	Kronenrad Z=64
16	025151	2	Kege Rollenlager 32207 - DIN 720
17	040397	1	Paßscheibe 60x72x2 - DIN 988
18	040394	n.B.	Paßscheibe 60x72x0,1 - DIN 988
18	040395	n.B.	Paßscheibe 60x72x0,3 - DIN 988
18	040396	n.B.	Paßscheibe 60x72x0,5 - DIN 988
19	041019	1	Sicherungsring 72x2,5 - DIN 472
20	041301	1	Verschlussdeckel 72 - DIN 442
21	501753	4	Stirnritzelwelle Z=16
22	025152	1	Kege Rollenlager 32208 - DIN 720
23	501706	1	Lauftring 45x16,5
24	040389	1	Paßscheibe 70x80x2 - DIN 988
25	040390	n.B.	Paßscheibe 70x80x0,1 - DIN 988
25	040391	n.B.	Paßscheibe 70x80x0,3 - DIN 988
25	040392	n.B.	Paßscheibe 70x80x0,5 - DIN 988
26	041030	1	Sicherungsring 80x2,5 - DIN 472
27	041272	1	Wellendichtring 45x80x10 - DIN 3760
-	501580	1	Kronenradgetriebe kpl. mit Z=32 - Pos. 1-27
-	501589	1	Kronenradgetriebe kpl. mit Z=37 - Pos. 1-27
-	501582	1	Kronenradgetriebe kpl. mit Z=44 - Pos. 1-27
-	501583	1	Kronenradgetriebe kpl. mit Z=47 - Pos. 1-27
-	501584	1	Kronenradgetriebe kpl. mit Z=50 - Pos. 1-27
-	501586	1	Kronenradgetriebe kpl. mit Z=56 - Pos. 1-27
-	501588	1	Kronenradgetriebe kpl. mit Z=64 - Pos. 1-27

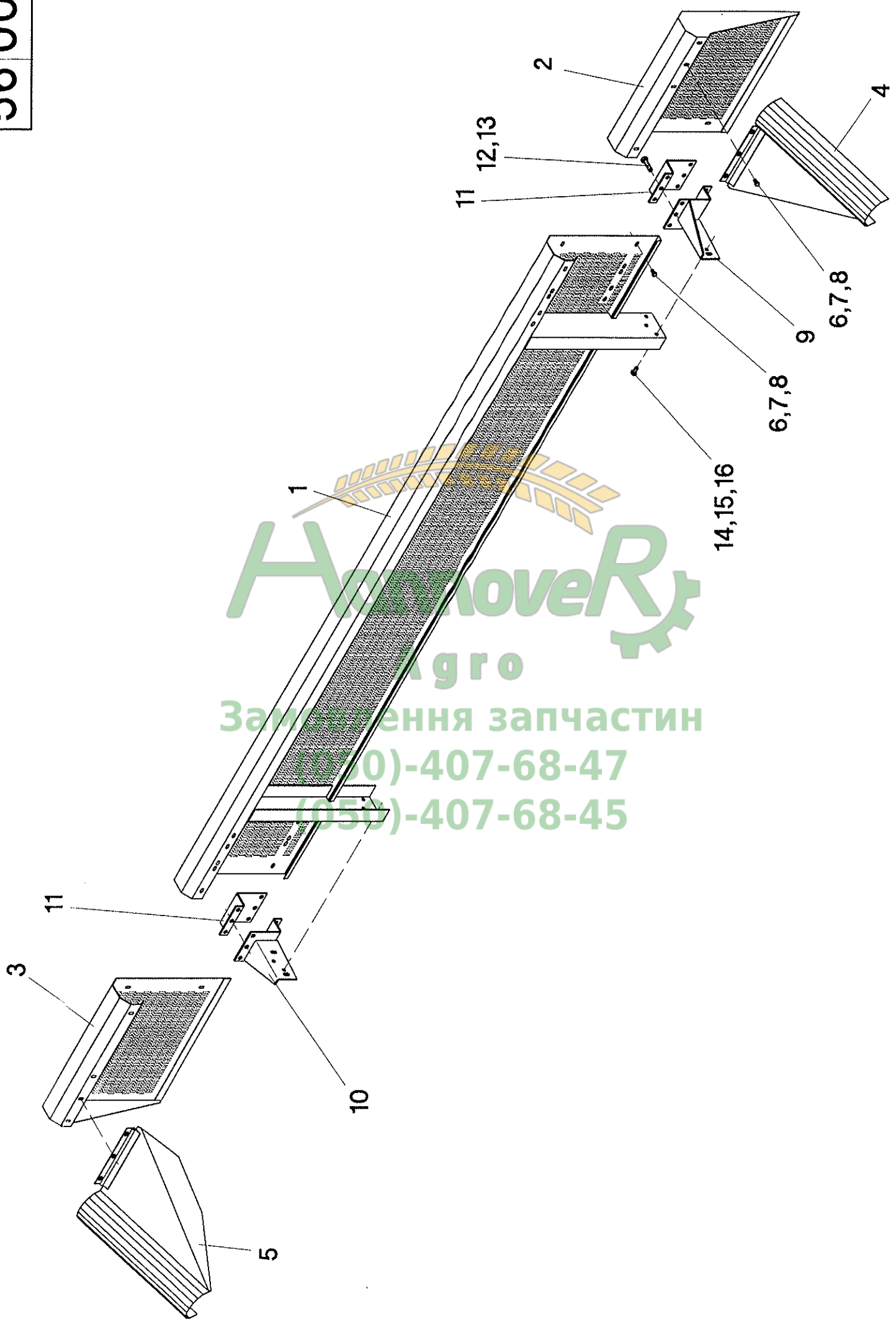

Агро
Запчастин
(050)-407-68-47
(050)-407-68-45

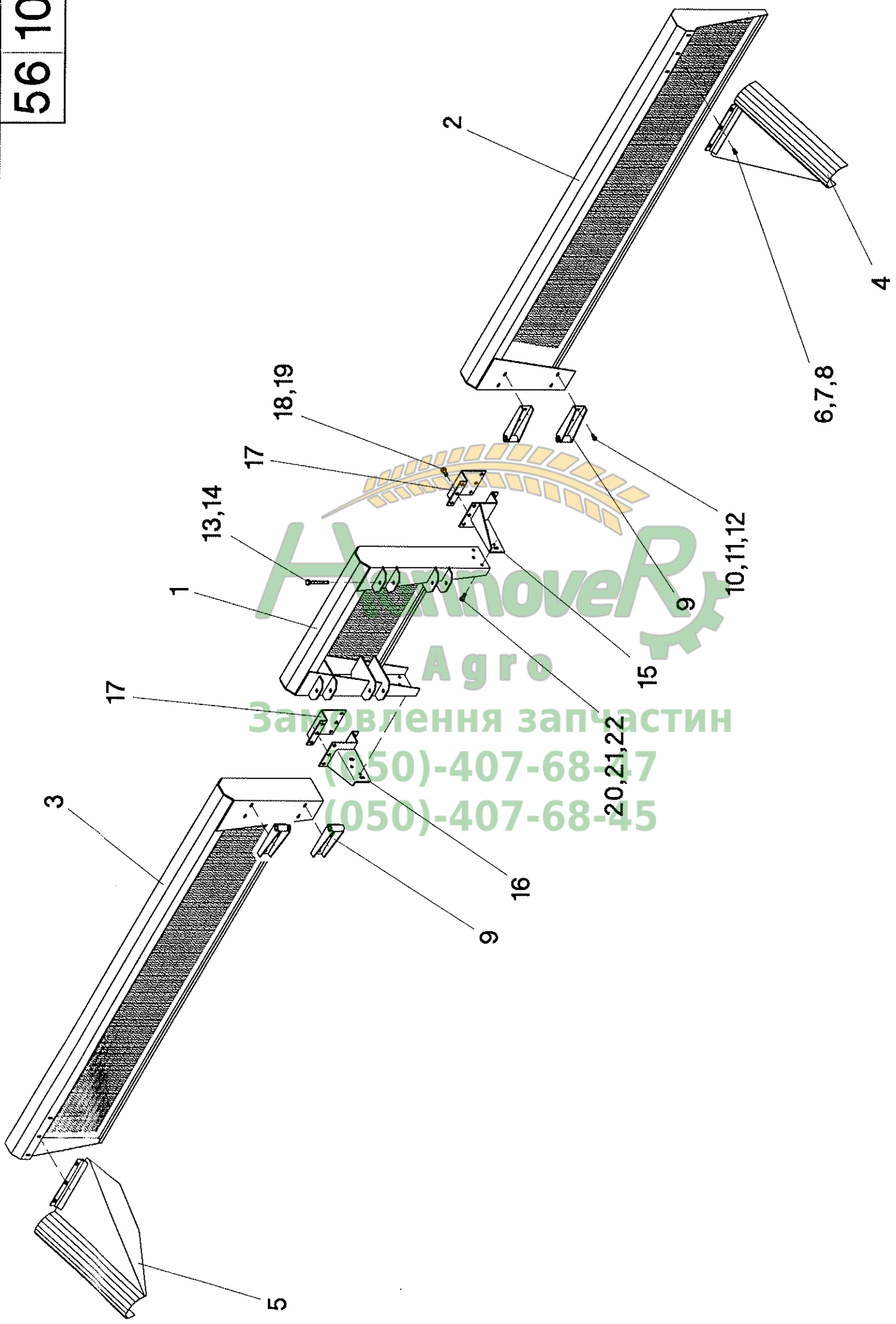

Харків Agro
Закупівлення запчастин
(050)-407-68-47
(050)-407-68-45

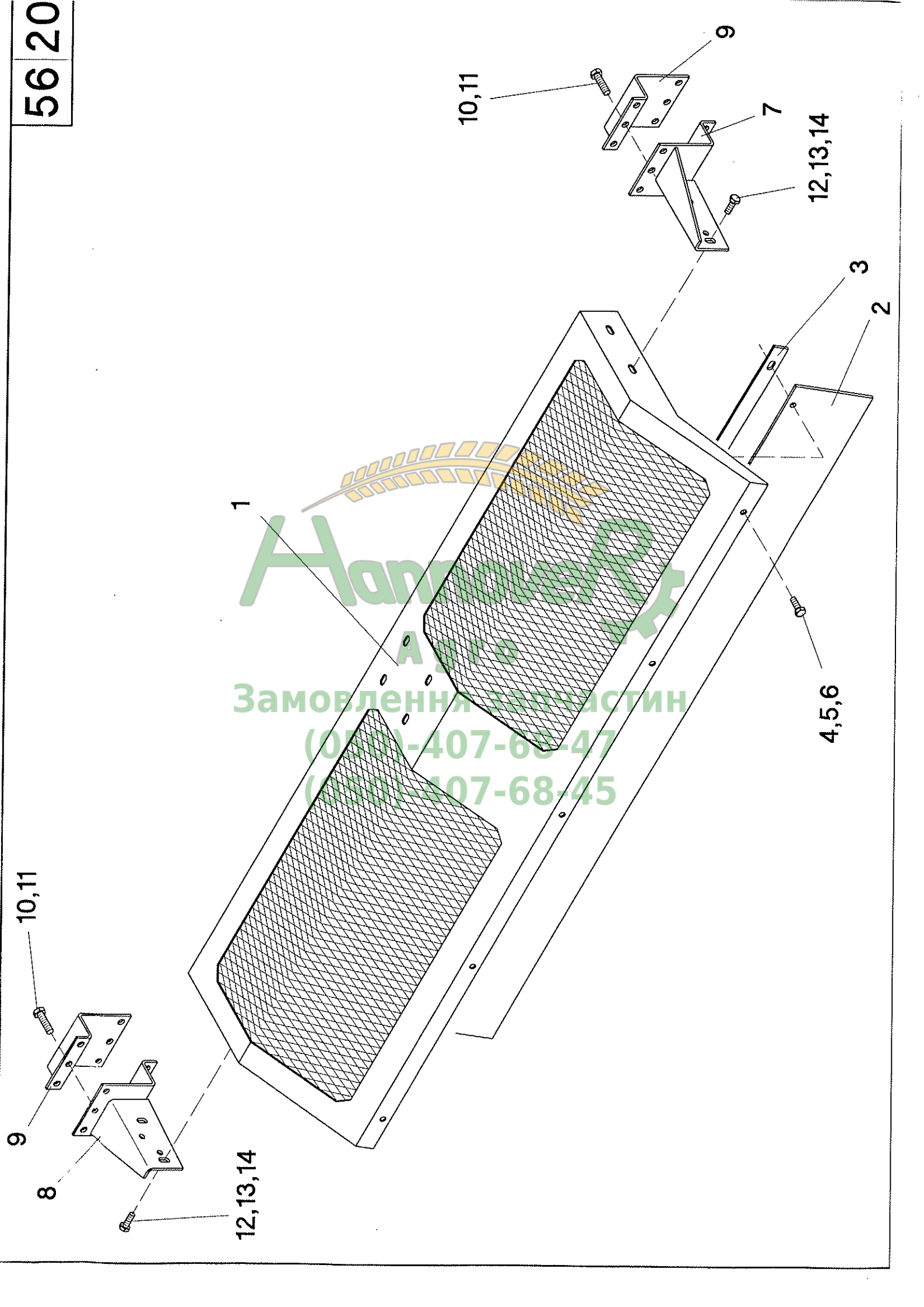

Авантаж
Замовлення частин
(050)-407-68-47
(050)-407-68-45

Schneckenabdeckung RD - Bildtafel 56/20

Pos.	Teil-Nr.	Stk.	Benennung
1	510231	1	Schneckenabdeckung
2	510235	1	Gummischutz
3	510236	1	Stützleiste
4	040438	5	Sk-Schraube M10x30 - DIN 933
5	040202	5	Scheibe 10,5 - DIN 125
6	040009	5	Sk-Mutter M10 - DIN 985
7	510237	1	Halterung - links
8	510238	1	Halterung - rechts
9	510241	2	Klemmblech
10	040492	12	Sk-Schraube M12x45 - DIN 933 - nur starre Maschinen
10	040427	12	Sk-Schraube M12x25 - DIN 933 - nur klappbare Maschinen
11	040010	12	Sk-Mutter M12 - DIN 985
12	040438	4	Sk-Schraube M10x30 - DIN 933
13	040202	8	Scheibe 10,5 - DIN 125
14	040009	4	Sk-Mutter M10 - DIN 985
-	510230	1	Schneckenabdeckung kpl. Pos. 1-14



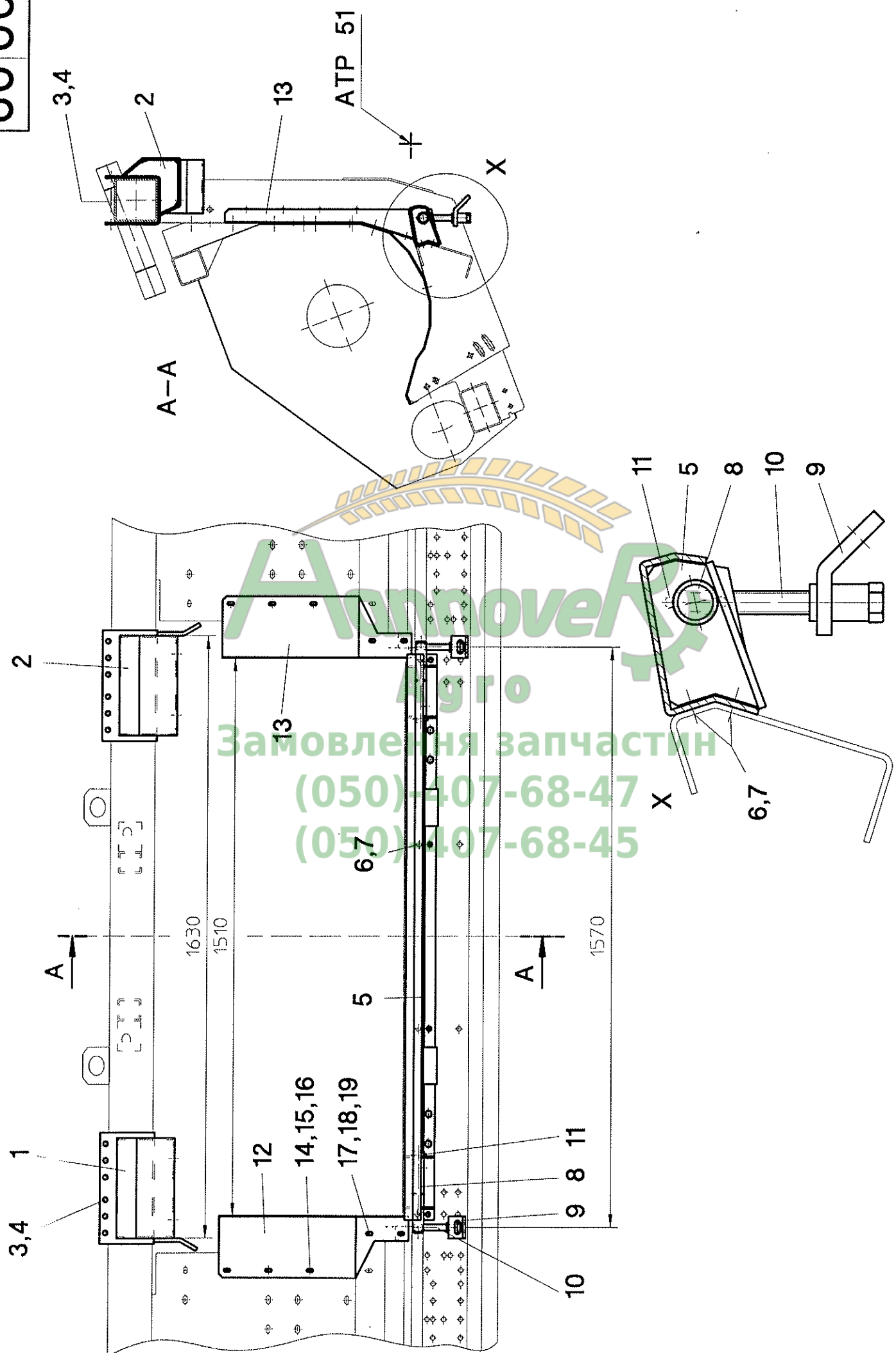

АмовеА
Замовлення запчастин
(050) 407-68-47
(050) 407-68-45

Adaption New Holland TR 85-99 - Bildtafel 60/00

Pos.	Teil-Nr.	Stk.	Benennung
1	550080	1	Dachadapter - links
2	550081	1	Dachadapter - rechts
3	040505	8	Sk-Schraube M12x150 - DIN 931
4	040010	8	Sk-Mutter M12 - DIN 985
5	550084	1	Anlageblecherweiterung
6	040427	8	Sk-Schraube M12x25 - DIN 933
7	040010	8	Sk-Mutter M12 - DIN 985
8	050052	2	Verriegelungsbolzen
9	050310	2	Verriegelungslasche
10	040416	2	Sk-Schraube M16x130 - DIN 933
11	041032	2	Spannhülse 6x40 - DIN 1481
12	550088	1	Bodenblecherweiterung - links
13	550089	1	Bodenblecherweiterung - rechts
14	040437	6	Flachrundschraube M8x20 - DIN 603
15	040008	6	Sk-Mutter M8 - DIN 985
16	040300	6	Scheibe V9 - DIN 440
17	040444	4	Sk-Schraube M8x20 - DIN 933
18	040201	8	Scheibe 8,4 - DIN 125
19	040008	4	Sk-Mutter M8 - DIN 985
-	550981	1	Adaptionssatz kpl. Pos. 1-19

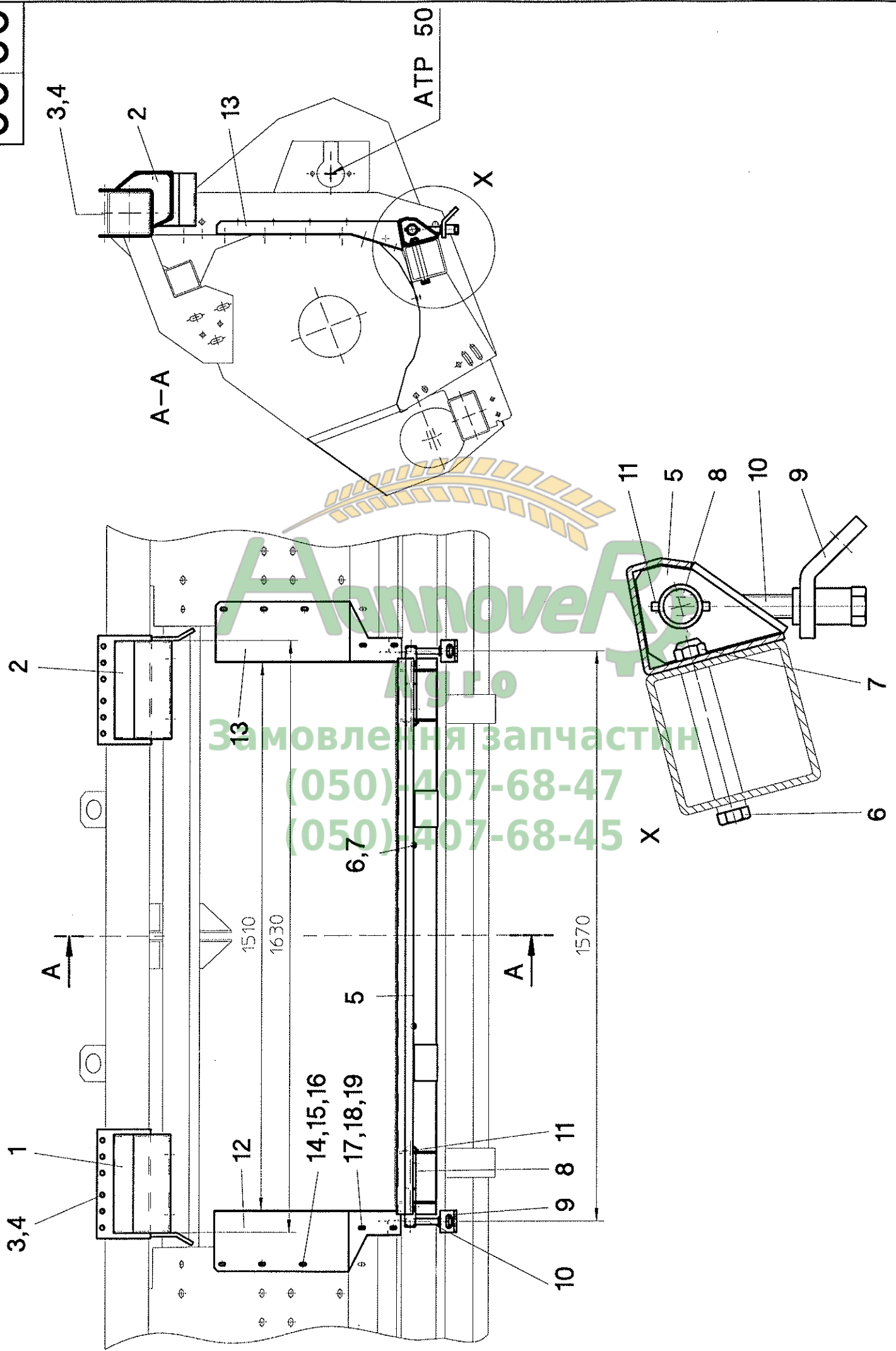

Hannover
Agro
Замовлення запчастин
(050)-407-68-47
(050)-407-68-45

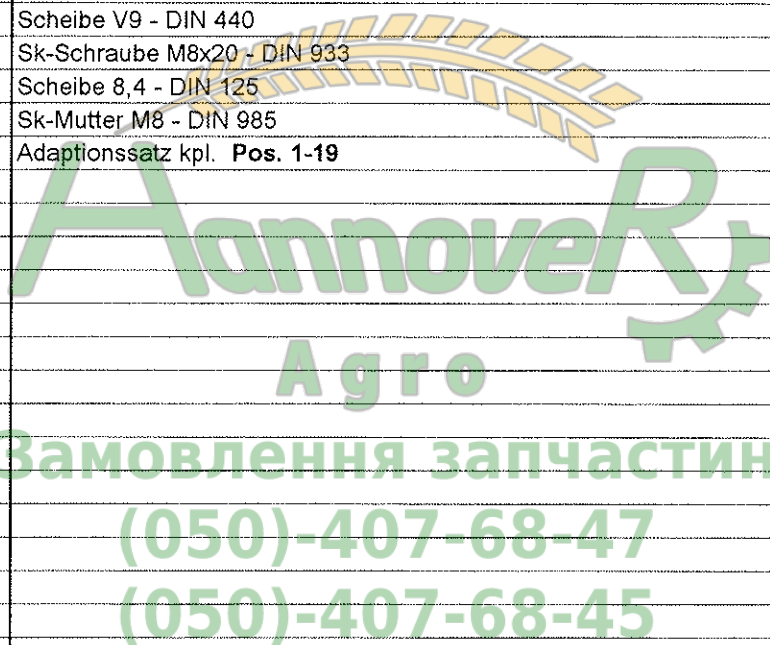

Adaption New Holland TR 98/99 - RD1270B / RD1230"B - Bildtafel 60/05

Pos.	Teil-Nr.	Stk.	Benennung
1	550080	1	Dachadapter - links
2	550081	1	Dachadapter - rechts
3	040505	8	Sk-Schraube M12x150 - DIN 931
4	040010	8	Sk-Mutter M12 - DIN 985
5	550035	1	Anlageblecherweiterung
6	040800	4	Sk-Schraube M12x120 - DIN 931
7	040010	4	Sk-Mutter M12 - DIN 985
8	050052	2	Verriegelungsbolzen
9	050310	2	Verriegelungslasche
10	040416	2	Sk-Schraube M16x130 - DIN 933
11	041032	2	Spannhülse 6x40 - DIN 1481
12	550088	1	Bodenblecherweiterung - links
13	550089	1	Bodenblecherweiterung - rechts
14	040437	6	Flachrundschrabe M8x20 - DIN 603
15	040008	6	Sk-Mutter M8 - DIN 985
16	040300	6	Scheibe V9 - DIN 440
17	040444	4	Sk-Schraube M8x20 - DIN 933
18	040201	8	Scheibe 8,4 - DIN 125
19	040008	4	Sk-Mutter M8 - DIN 985
-	550982	1	Adaptionssatz kpl. Pos. 1-19

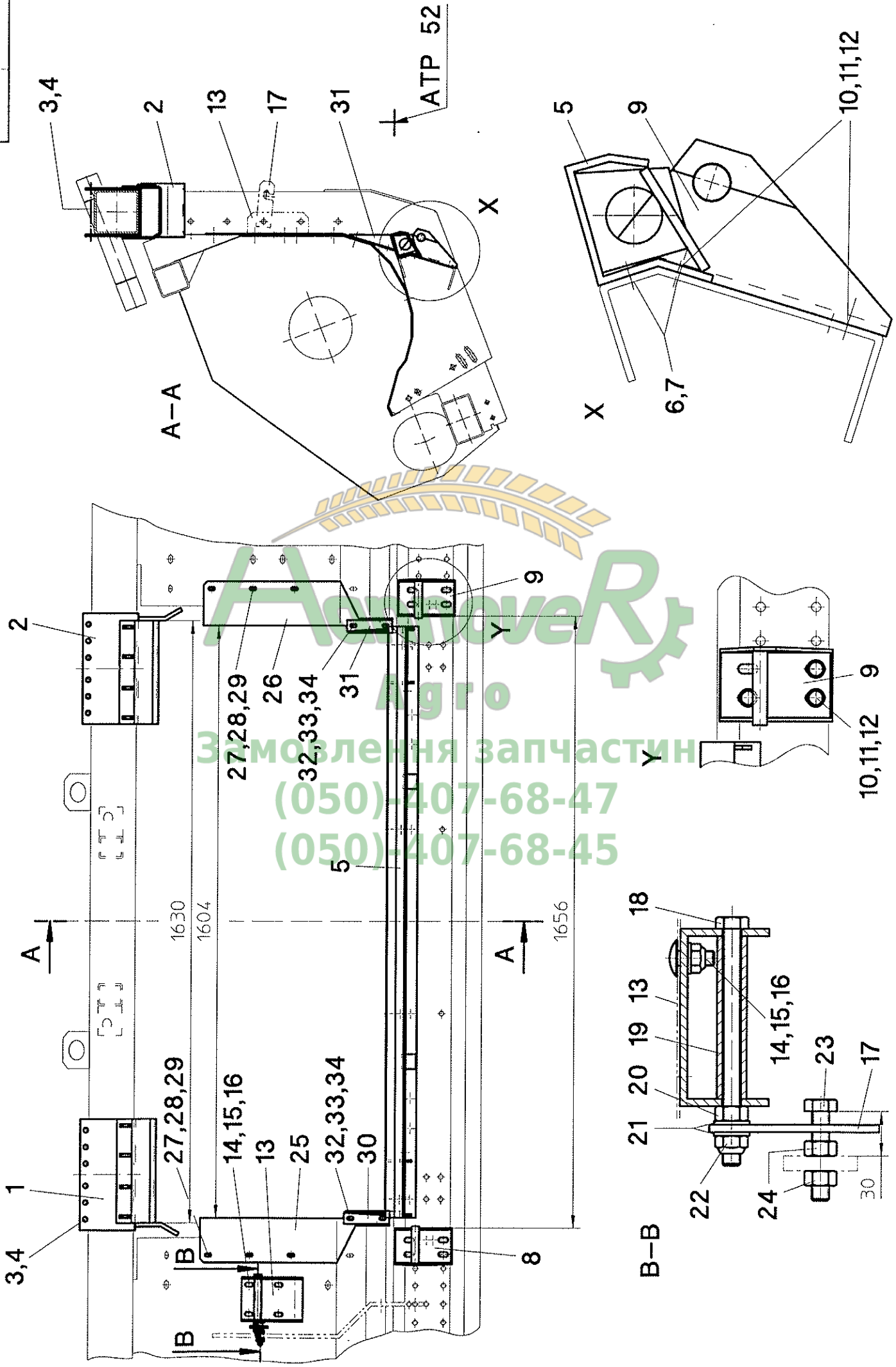



Аграр

Замовлення запчастин
 (050) 407-68-47
 (050) 407-68-45

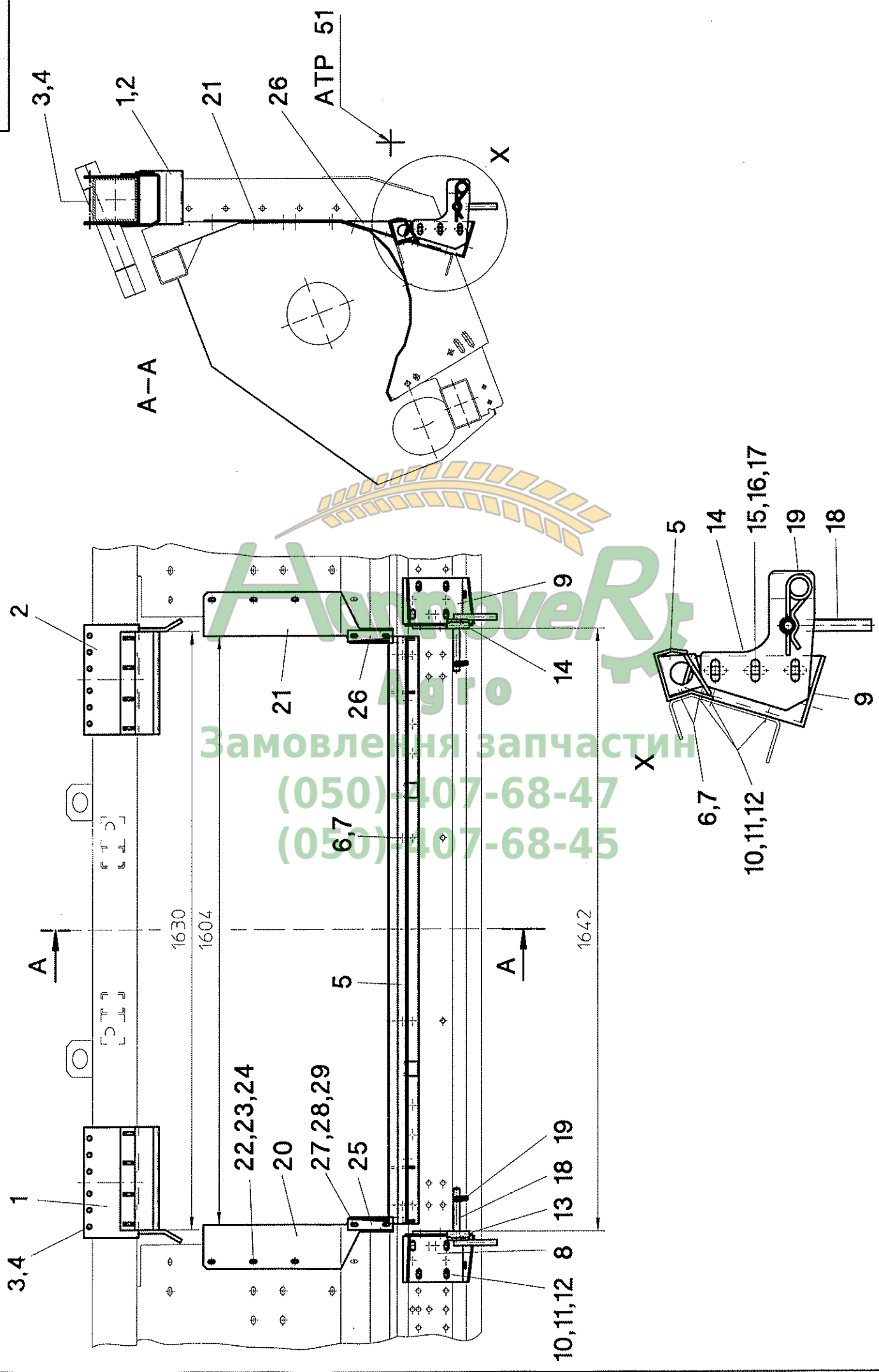

Замовлення запчастин
(050) 407-68-47
(050) 407-68-45

60 25

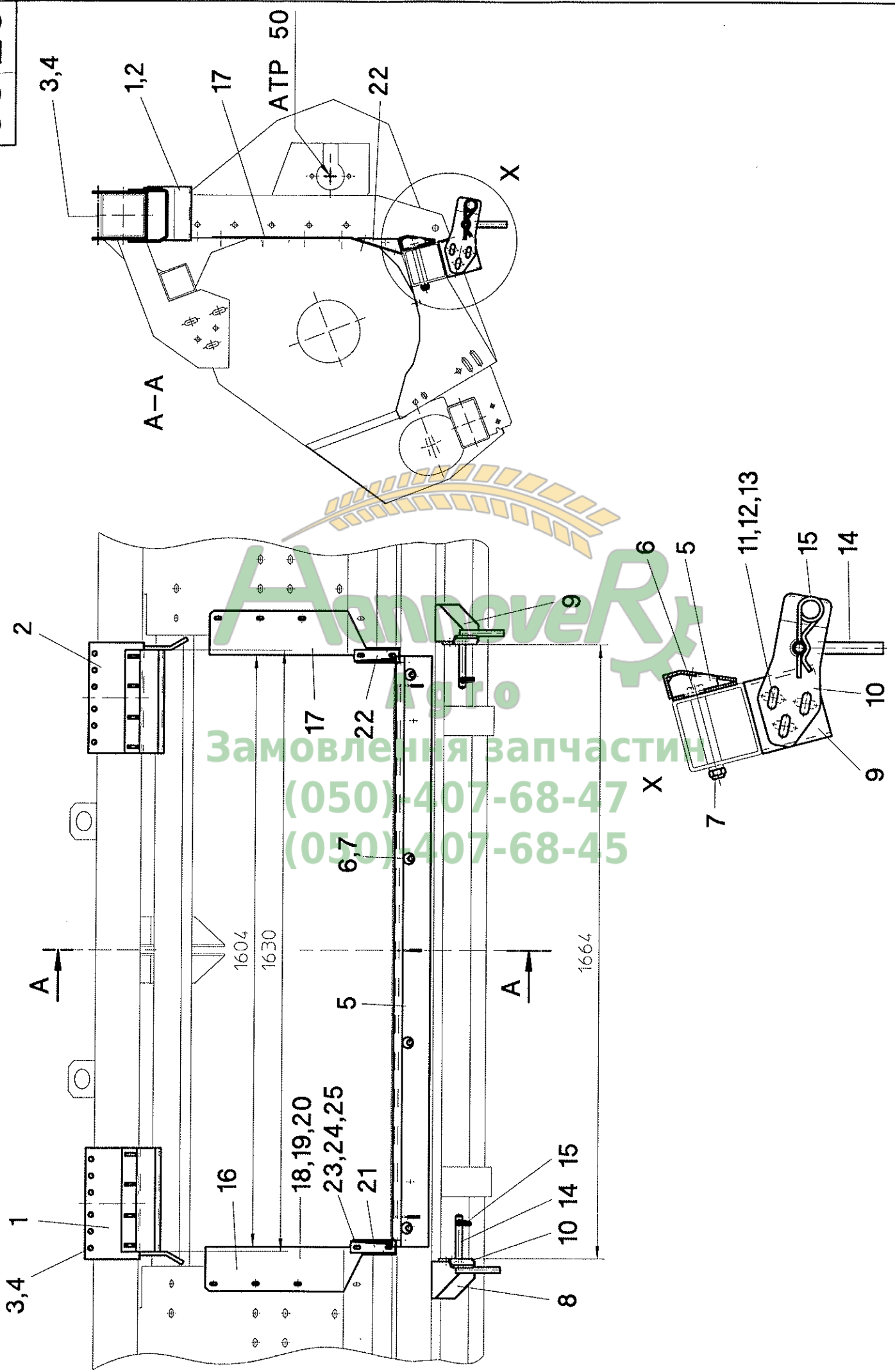

Adaption New Holland TX 66-68 Ausführung Nordamerika - Bildtafel 60/25

RD1270B / RD1230"B

Pos.	Teil-Nr.	Stk.	Benennung
1	550020	1	Dachadapter - links
2	550021	1	Dachadapter - rechts
3	040505	4	Sk-Schraube M12x150 - DIN 931
4	040010	4	Sk-Mutter M12 - DIN 985
5	550100	1	Anlageblecherweiterung
6	040800	4	Sk-Schraube M12x120 - DIN 931
7	040010	4	Sk-Mutter M12 - DIN 985
8	550104	1	Verriegelungsbock - links
9	550105	1	Verriegelungsbock - rechts
10	550106	2	Verriegelungsplatte
11	040438	6	Sk-Schraube M10x30 - DIN 933
12	040202	12	Scheibe 10,5 - DIN 125
13	040009	6	Sk-Mutter M10 - DIN 985
14	550098	2	Verriegelungsbolzen
15	041023	2	Federstecker d=5 - doppelwindig
16	050520	1	Bodenblecherweiterung - links
17	050521	1	Bodenblecherweiterung - rechts
18	040437	6	Flachrundschraube M8x20 - DIN 603
19	040300	6	Scheibe V9 - DIN 440
20	040008	6	Sk-Mutter M8 - DIN 985
21	550024	1	Abdeckung für Muldeneinlauf - links
22	550025	1	Abdeckung für Muldeneinlauf - rechts
23	040444	4	Sk-Schraube M8x20 - DIN 933
24	040201	8	Scheibe 8,4 - DIN 125
25	040008	4	Sk-Mutter M8 - DIN 985
-	550988	1	Adaptionssatz kpl. Pos. 1-25

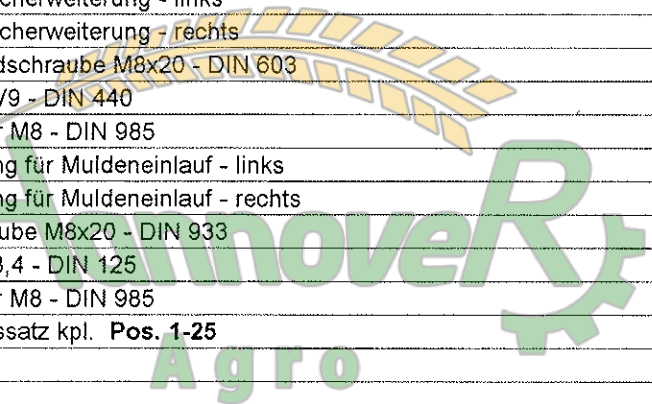
Agro
Замовлення запчастин
(050)-407-68-47
(050)-407-68-45

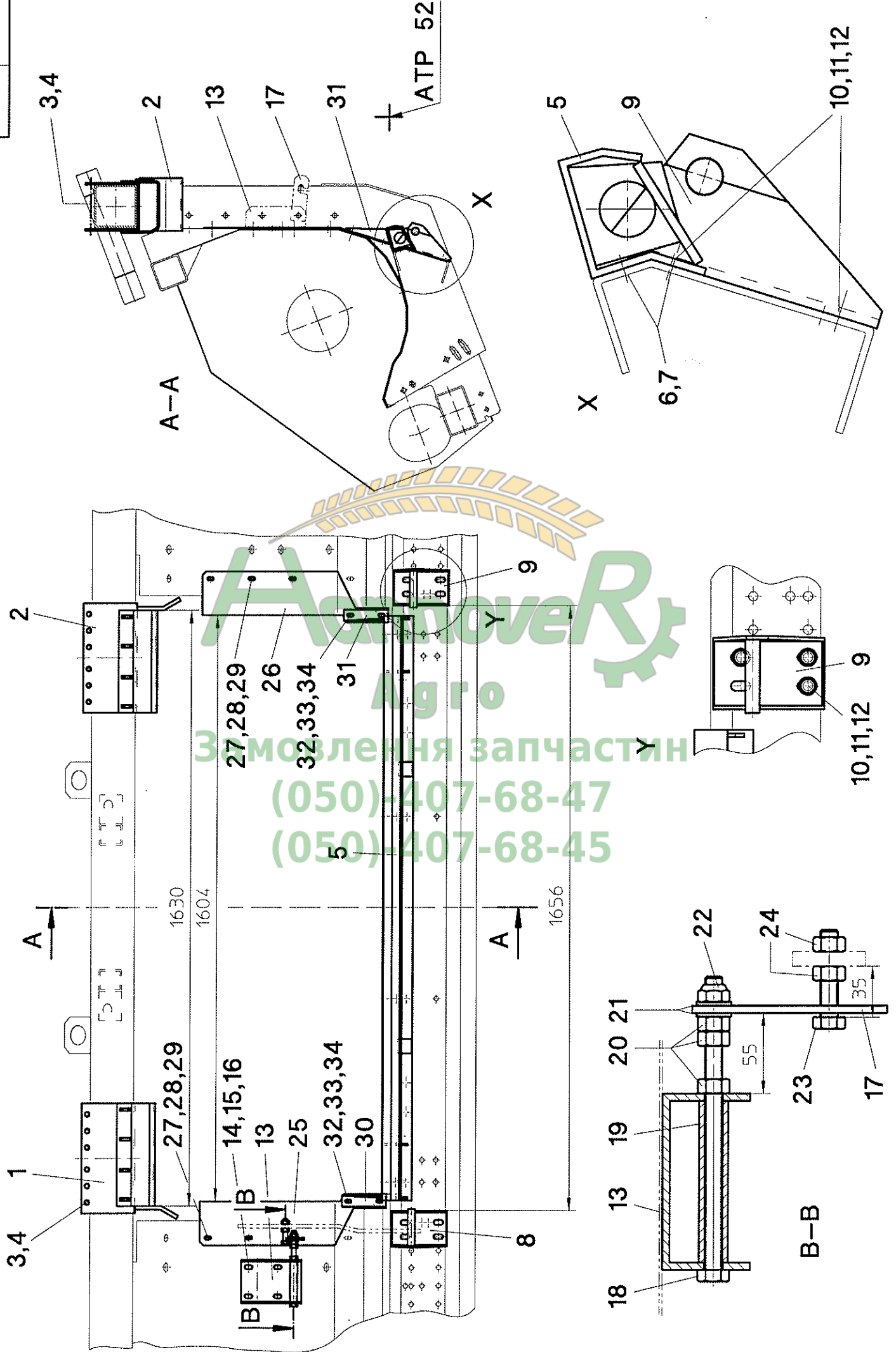

Агро
Замовлення запчастин
(050) 407-68-47
(050) 407-68-45

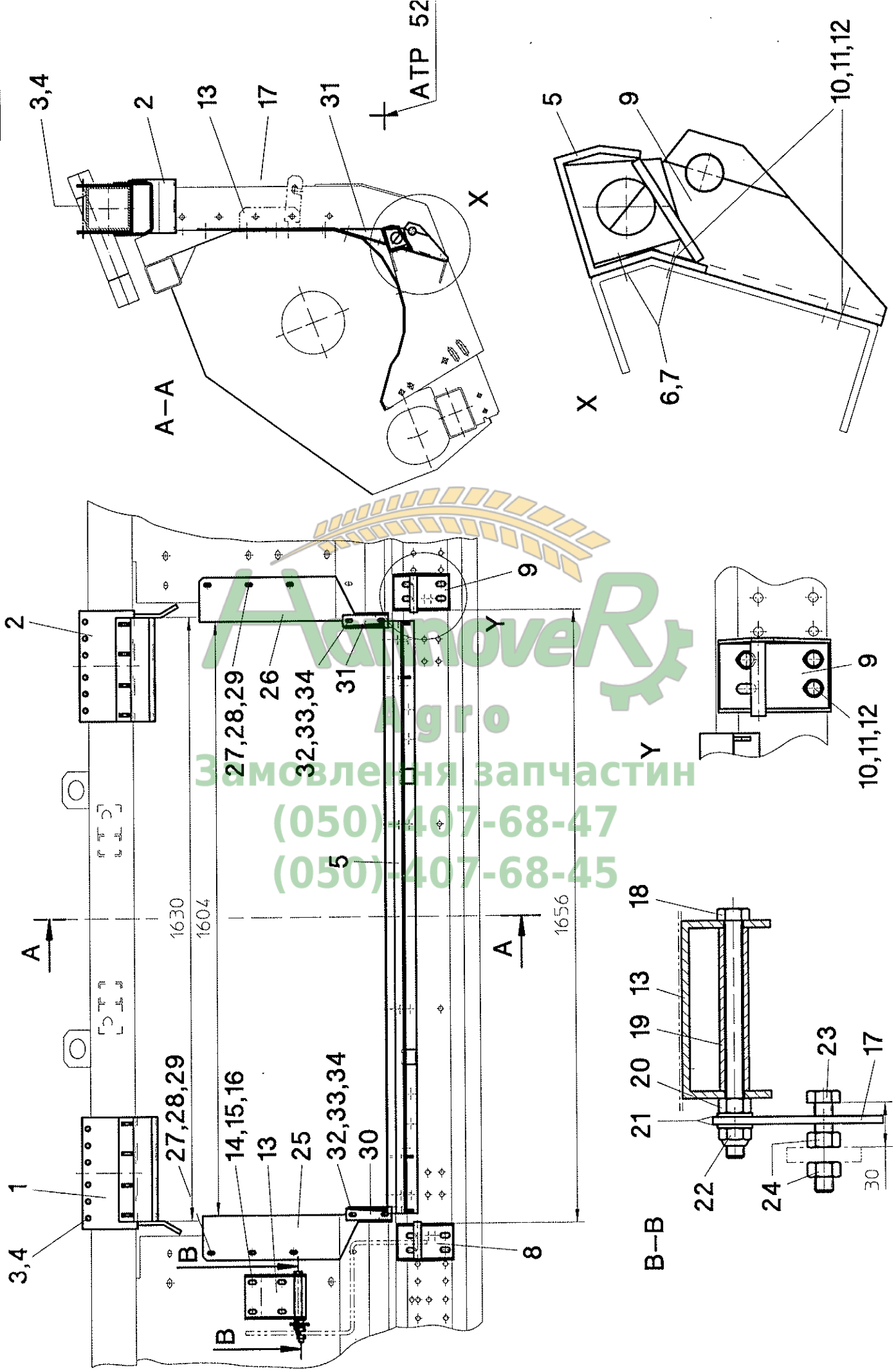

Adaption New Holland TX 36, TF 46 - Bildtafel 60/40

Pos.	Teil-Nr.	Stk.	Benennung
1	550020	1	Dachadapter - links
2	550021	1	Dachadapter - rechts
3	040505	4	Sk-Schraube M12x150 - DIN 931
4	040010	4	Sk-Mutter M12 - DIN 985
5	050048	1	Anlageblecherweiterung
6	040427	8	Sk-Schraube M12x25 - DIN 933
7	040010	8	Sk-Mutter M12 - DIN 985
8	050522	1	Verriegelungsbock - links
9	050523	1	Verriegelungsbock - rechts
10	040427	6	Sk-Schraube M12x25 - DIN 933
11	040203	6	Scheibe 13 - DIN 125
12	040010	6	Sk-Mutter M12 - DIN 985
13	550026	1	Halterung für Verriegelungshebel
14	040499	4	Flachrundscharbe M10x25 - DIN 603
15	040202	4	Scheibe 10,5 - DIN 125
16	040009	4	Sk-Mutter M10 - DIN 985
17	050527	1	Arretierungshaken
18	040746	1	Sk-Schraube M12x160 - DIN 933
19	550027	1	Distanzhülse 20/12,5x110
20	040016	1	Sk-Mutter M12 - DIN 934
21	040203	2	Scheibe 13 - DIN 125
22	040010	1	Sk-Mutter M12 - DIN 985
23	040488	1	Sk-Schraube M12x60 - DIN 933
24	040016	2	Sk-Mutter M12 - DIN 934
25	050520	1	Bodenblecherweiterung - links
26	050521	1	Bodenblecherweiterung - rechts
27	040437	6	Flachrundscharbe M8x20 - DIN 603
28	040300	6	Scheibe V9 - DIN 440
29	040008	6	Sk-Mutter M8 - DIN 985
30	550024	1	Abdeckung für Muldeneinlauf - links
31	550025	1	Abdeckung für Muldeneinlauf - rechts
32	040444	4	Sk-Schraube M8x20 - DIN 933
33	040201	8	Scheibe 8,4 - DIN 125
34	040008	4	Sk-Mutter M8 - DIN 985
-	550986	1	Adaptionssatz kpl. Pos. 1-34

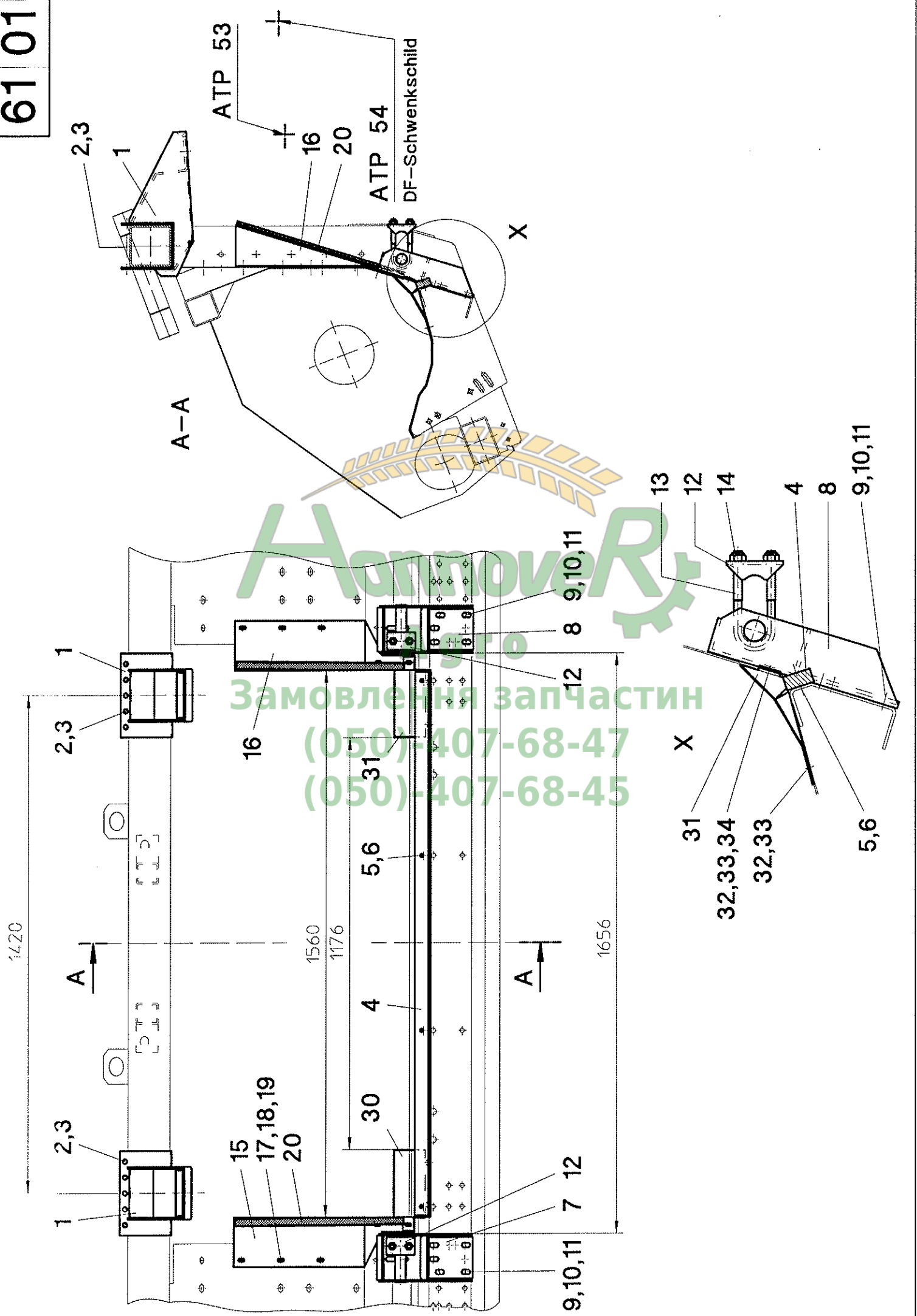

Adaption Deutz Fahr 34...,35...,36...,40.. - Bildtafel 61/01

Pos.	Teil-Nr.	Stk.	Benennung
1	551060	2	Dachadapter
2	040505	8	Sk-Schraube M12x150 - DIN 931
3	040010	8	Sk-Mutter M12 - DIN 985
4	551067	1	Anlageblecherweiterung
5	040472	4	Sk-Schraube M10x20 - DIN 933
6	040109	4	Federring A10 - DIN 127
7	551070	1	Verriegelungsbock - links
8	551071	1	Verriegelungsbock - rechts
9	040427	10	Sk-Schraube M12x25 - DIN 933
10	040203	10	Scheibe 13 - DIN 125
11	040010	10	Sk-Mutter M12 - DIN 985
12	051022	2	Klemmblech für Verriegelung
13	051021	2	U-Bügel für Verriegelung - 143 lang
13	051029	2	U-Bügel für Verriegelung - 223 lang - nur wenn MD mit Adapter
14	040010	4	Sk-Mutter M12 - DIN 985
15	551120	1	Bodenblecherweiterung - links
16	551121	1	Bodenblecherweiterung - rechts
17	040437	8	Flachrundschaube M8x20 - DIN 603
18	040300	8	Scheibe V9 - DIN 440
19	040008	8	Sk-Mutter M8 - DIN 985
20	701753	2	Dichtband 20x8x500
30	551065	1	Kanaleingangsblech - links - nur für 5-Schüttler MD
31	551066	1	Kanaleingangsblech - rechts - nur für 5-Schüttler MD
32	040437	6	Flachrundschaube M8x20 - DIN 603 - nur für 5-Schüttler MD
33	040300	6	Scheibe V9 - DIN 440 - nur für 5-Schüttler MD
34	040008	2	Sk-Mutter M8 - DIN 985 - nur für 5-Schüttler MD
-	551980	1	Adaptionssatz kpl. DF 4040-4065 Pos. 1-34
-	551981	1	Adaptionssatz kpl. DF 4070-4090 Pos. 1-20
			Замовлення запчастин
			(050)-407-68-47
			(050)-407-68-45

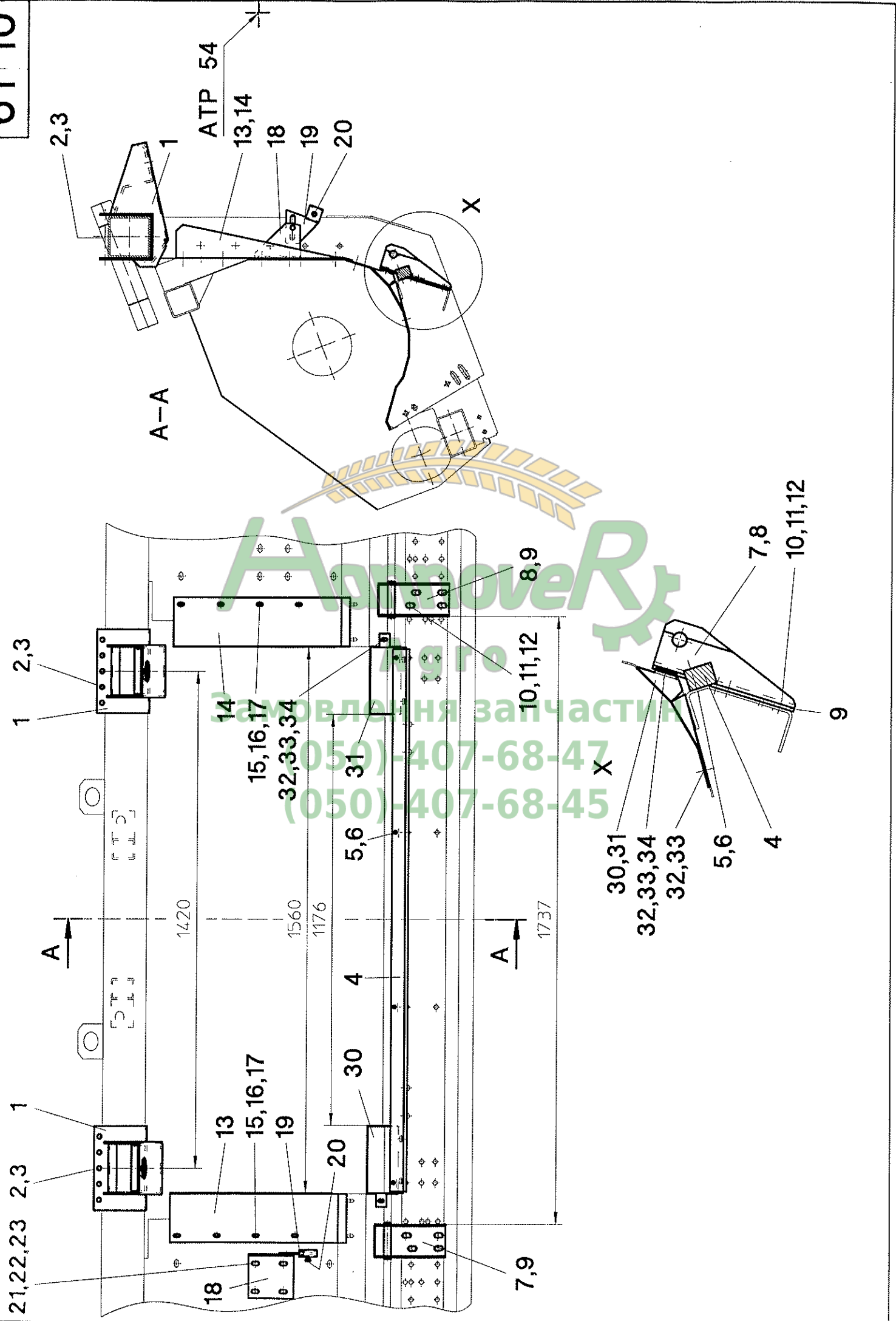

Андрей Р
Управление за частин
(050) 407-68-47
(050) 407-68-45

ATP 53

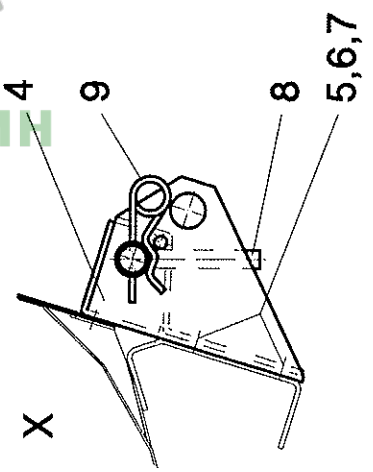
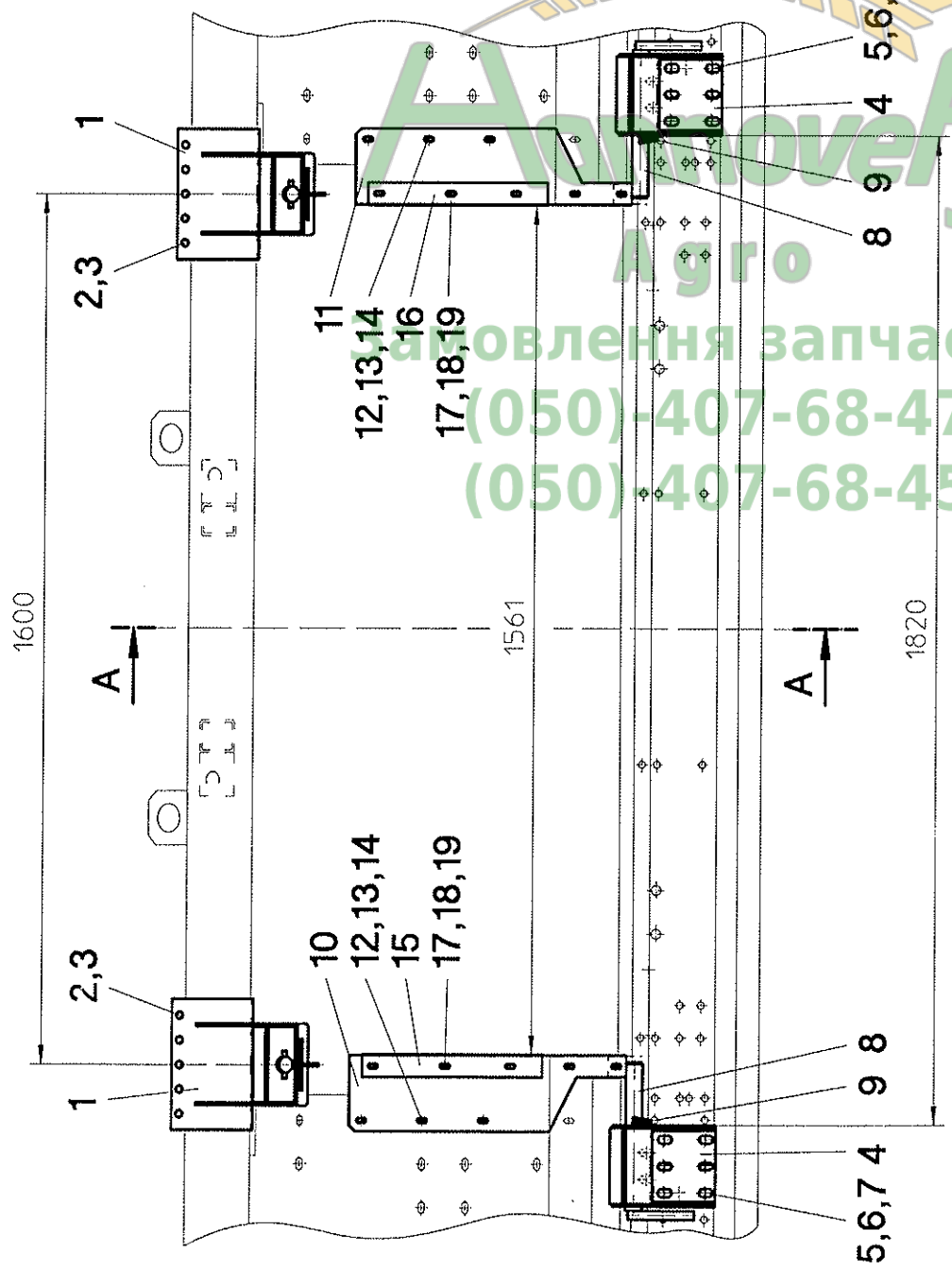
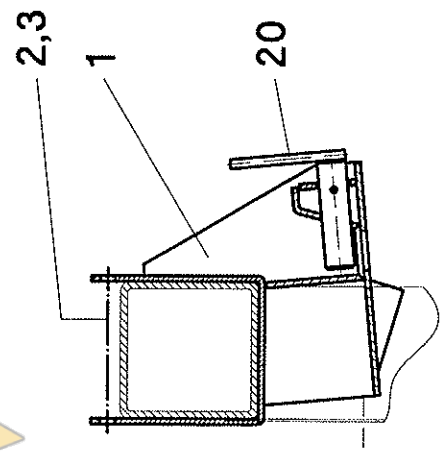
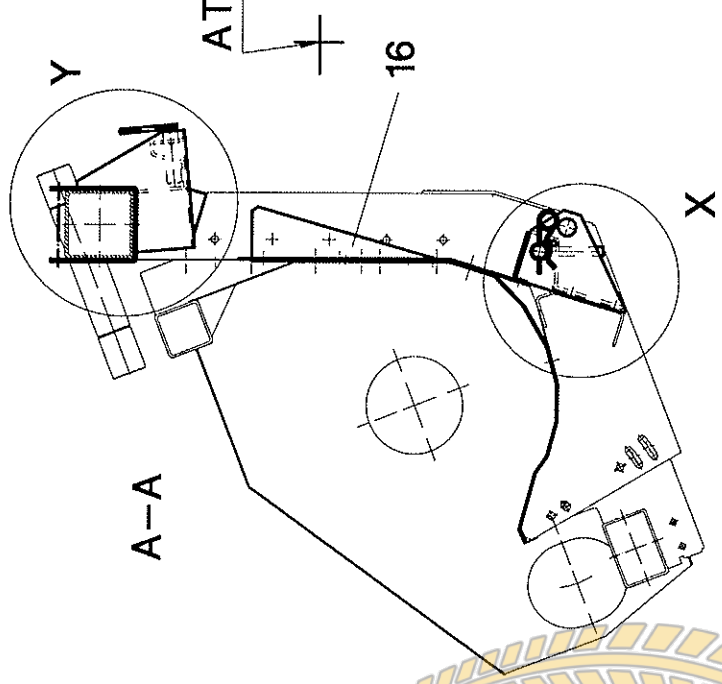

Агротехніка
 управління запчастин
 (050)-407-68-47
 (050)-407-68-45

Adaption Claas - Bildtafel 62/00

Pos.	Teil-Nr.	Stk.	Benennung
1	552000	2	Dachadapter
2	040505	8	Sk-Schraube M12x150 - DIN 931
3	040010	8	Sk-Mutter M12 - DIN 985
4	552120	2	Verriegelungsbock
5	040496	8	Sk-Schraube M12x30 - DIN 933
6	040203	8	Scheibe 13 - DIN 125
7	040010	8	Sk-Mutter M12 - DIN 985
8	552123	2	Verriegelungsbolzen
9	041023	2	Federstecker d=5 - doppelwindig
10	058034	1	Bodenblecherweiterung - links
11	058035	1	Bodenblecherweiterung - rechts
12	040437	8	Flachrundschrabe M8x20 - DIN 603
13	040300	8	Scheibe V9 - DIN 440
14	040008	8	Sk-Mutter M8 - DIN 985
15	052014	1	Muldeneinlaufabschluß - links
16	052015	1	Muldeneinlaufabschluß - rechts
17	040444	6	Sk-Schraube M8x20 - DIN 933
18	040201	12	Scheibe 8,4 - DIN 125
19	040008	6	Sk-Mutter M8 - DIN 985
20	052048	2	Steckbolzen - nur wenn MD mit Autocontour
-	552981	1	Adaptionssatz kpl. Pos. 1-20



Hannover
Agro
Замовлення запчастин
(050)-407-68-47
(050)-407-68-45

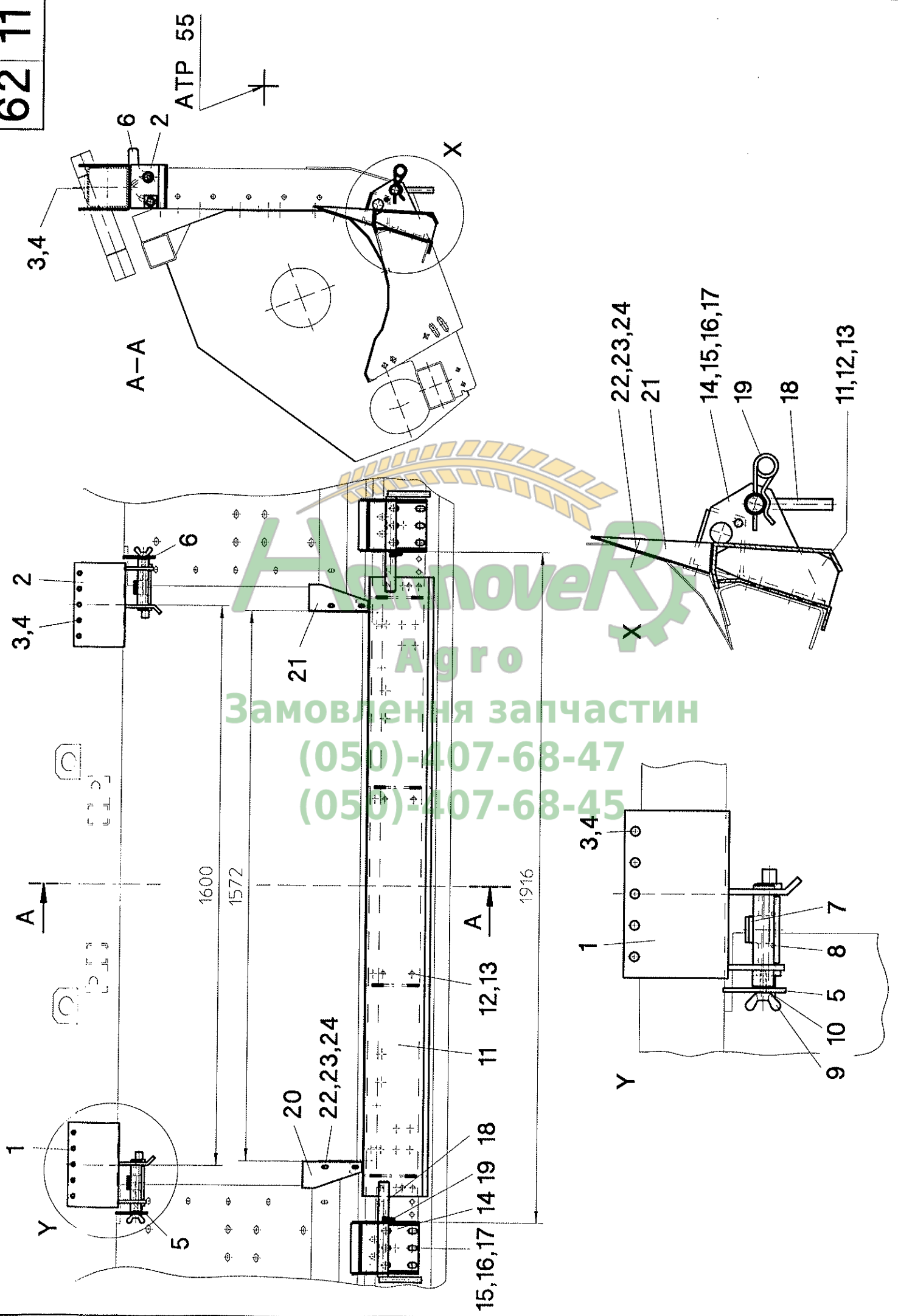

Агров
 Zamovlennia zapchastin
 (050)-407-68-47
 (050)-407-68-45

Adaption Claas Lexion - Bildtafel 62/11

Pos.	Teil-Nr.	Stk.	Benennung
1	552100	1	Dachadapter - links
2	552101	1	Dachadapter - rechts
3	040505	8	Sk-Schraube M12x150 - DIN 931
4	040010	8	Sk-Mutter M12 - DIN 985
5	552075	1	Verriegelungshebel - links
6	552076	1	Verriegelungshebel - rechts
7	052259	2	Verriegelungsklaue
8	041027	4	Spannstift 6x30 - DIN 1481
9	040564	2	Flügelsschraube M10x20 - DIN 316
10	040252	2	Tellerfeder B20 - DIN 2093
11	052270	1	Anlageblecherweiterung
12	040427	10	Sk-Schraube M12x25 - DIN 933
13	040010	10	Sk-Mutter M12 - DIN 985
14	552120	2	Verriegelungsbock
15	040496	8	Sk-Schraube M12x30 - DIN 933
16	040203	8	Scheibe 13 - DIN 125
17	040010	8	Sk-Mutter M12 - DIN 985
18	552123	2	Verriegelungsbolzen
19	041023	2	Federstecker d=5 - doppelwindig
20	052273	1	Muldeneinlaufabschluß - links
21	052274	1	Muldeneinlaufabschluß - rechts
22	040444	6	Sk-Schraube M8x20 - DIN 933
23	040201	6	Scheibe 8,4 - DIN 125
24	040008	6	Sk-Mutter M8 - DIN 985
-	552983	1	Adaptionssatz kpl. Pos. 1-24



Замовлення запчастин
(050)-407-68-47
(050)-407-68-45

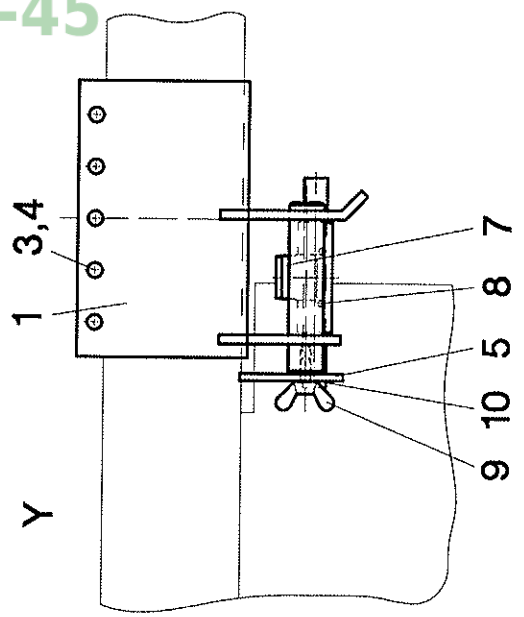
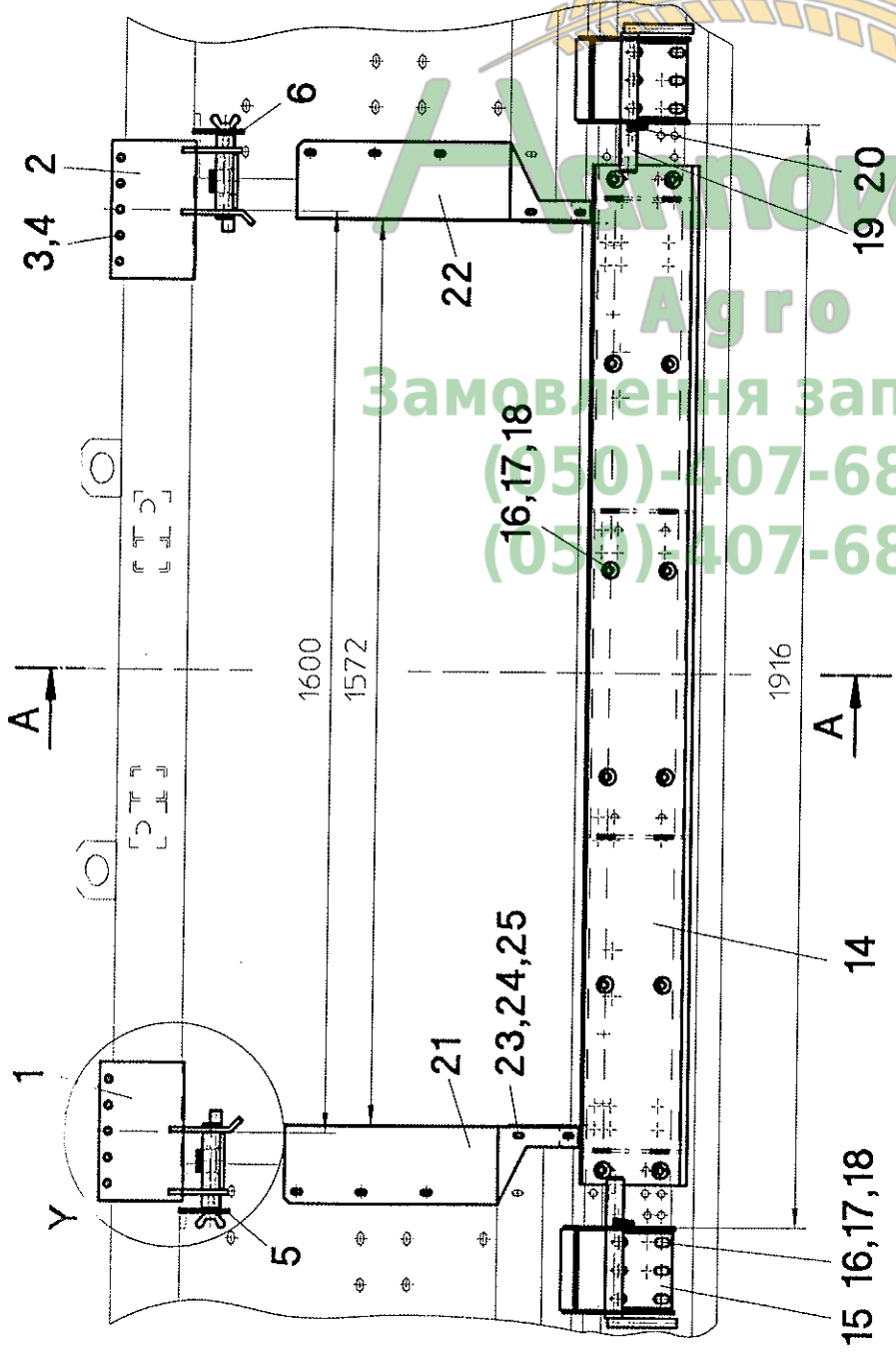
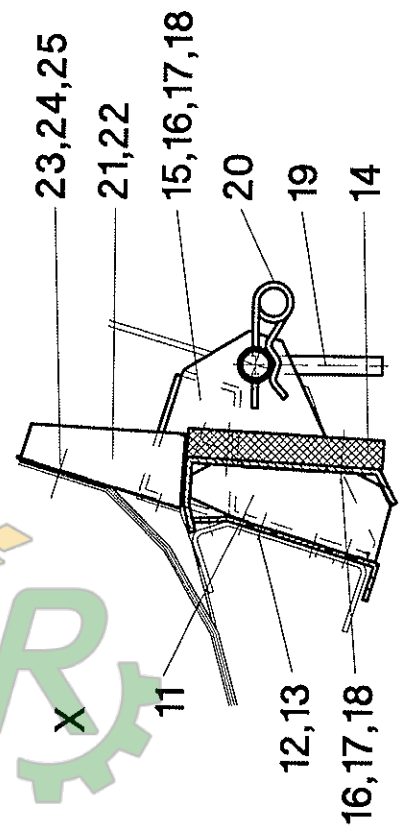
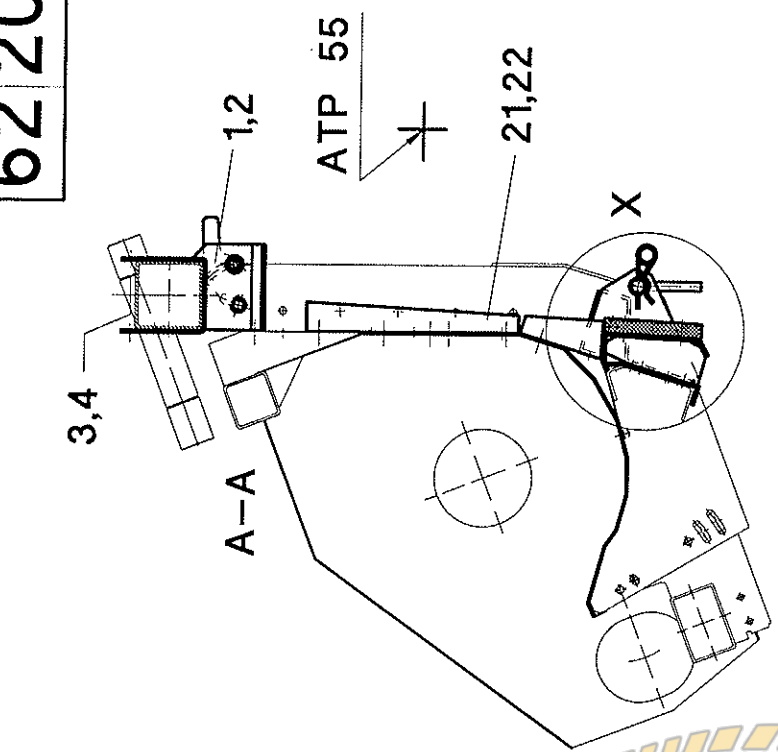

Agro
 Zamovlenia zapchastin
 (050)-407-68-47
 (050)-407-68-45

Adaption Caterpillar Lexion - Bildtafel 62/20

Pos.	Teil-Nr.	Stk.	Benennung
1	552130	1	Dachadapter - links
2	552131	1	Dachadapter - rechts
3	040505	8	Sk-Schraube M12x150 - DIN 931
4	040010	8	Sk-Mutter M12 - DIN 985
5	552075	1	Verriegelungshebel - links
6	552076	1	Verriegelungshebel - rechts
7	052259	2	Verriegelungsklaue
8	041027	4	Spannstift 6x30 - DIN 1481
9	040564	2	Flügelschraube M10x20 - DIN 316
10	040252	2	Tellerfeder B20 - DIN 2093
11	052270	1	Anlageblecherweiterung
12	040427	10	Sk-Schraube M12x25 - DIN 933
13	040010	10	Sk-Mutter M12 - DIN 985
14	552154	1	Anlageschiene
15	552160	2	Verriegelungsbock
16	040496	20	Sk-Schraube M12x30 - DIN 933
17	040203	20	Scheibe 13 - DIN 125
18	040010	20	Sk-Mutter M12 - DIN 985
19	552123	2	Verriegelungsbolzen
20	041023	2	Federstecker d=5 - doppelwindig
21	552152	1	Bodenblecherweiterung - links
22	552153	1	Bodenblecherweiterung - rechts
23	040444	8	Sk-Schraube M8x20 - DIN 933
24	040300	8	Scheibe V9 - DIN 440
25	040008	8	Sk-Mutter M8 - DIN 985
-	552985	1	Adaptionssatz kpl. Pos. 1-25



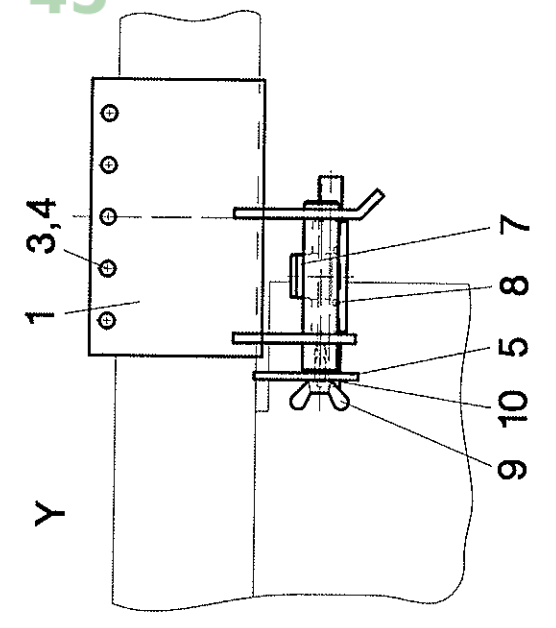
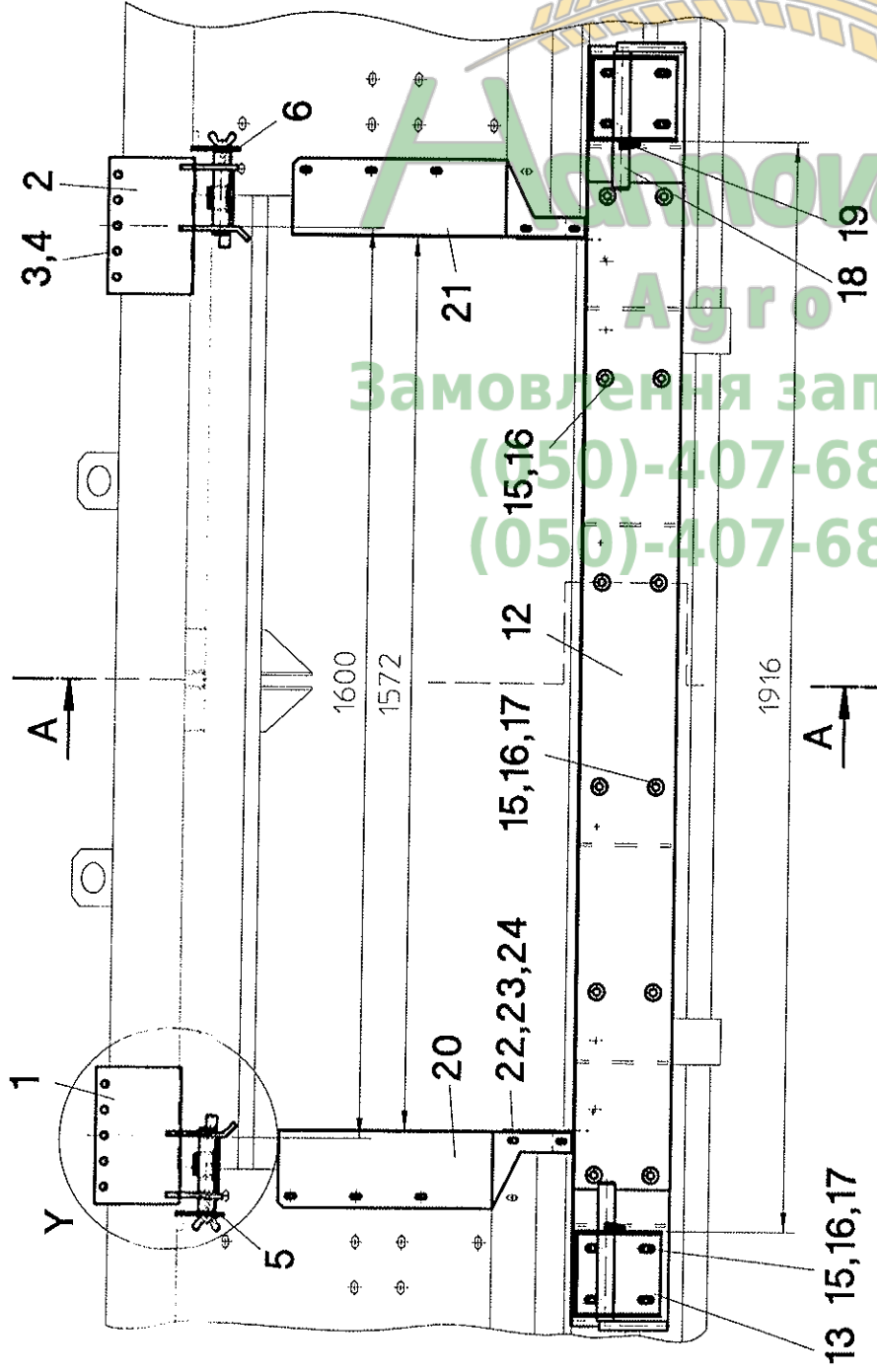
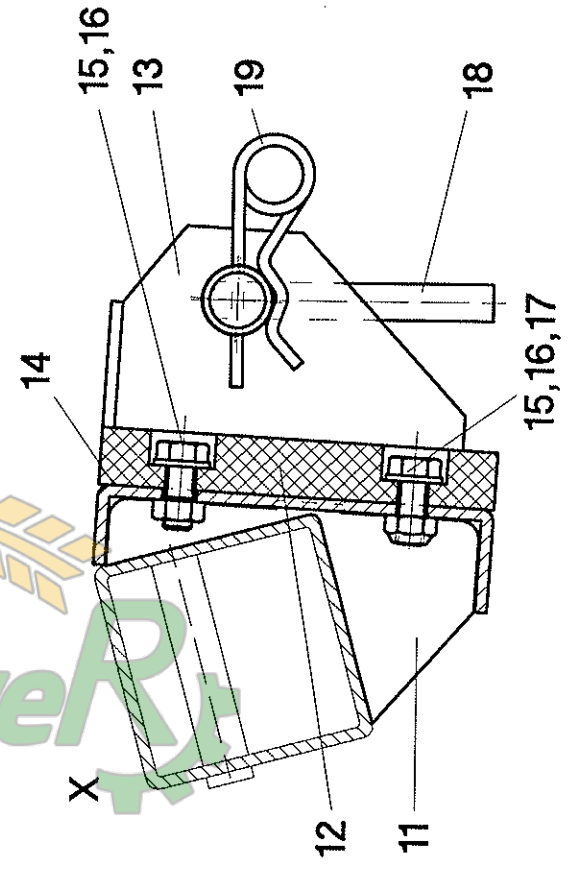
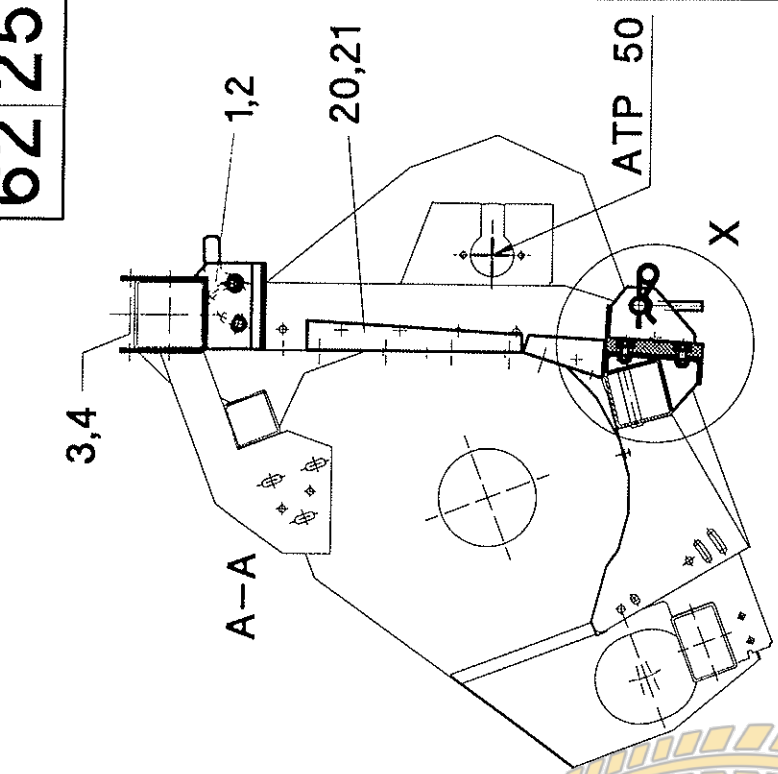

Агро
 Замовлення запчастин
 (050)-407-68-47
 (050)-407-68-45

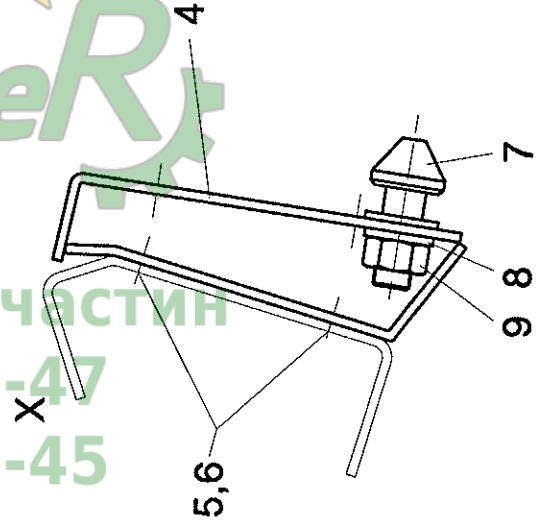
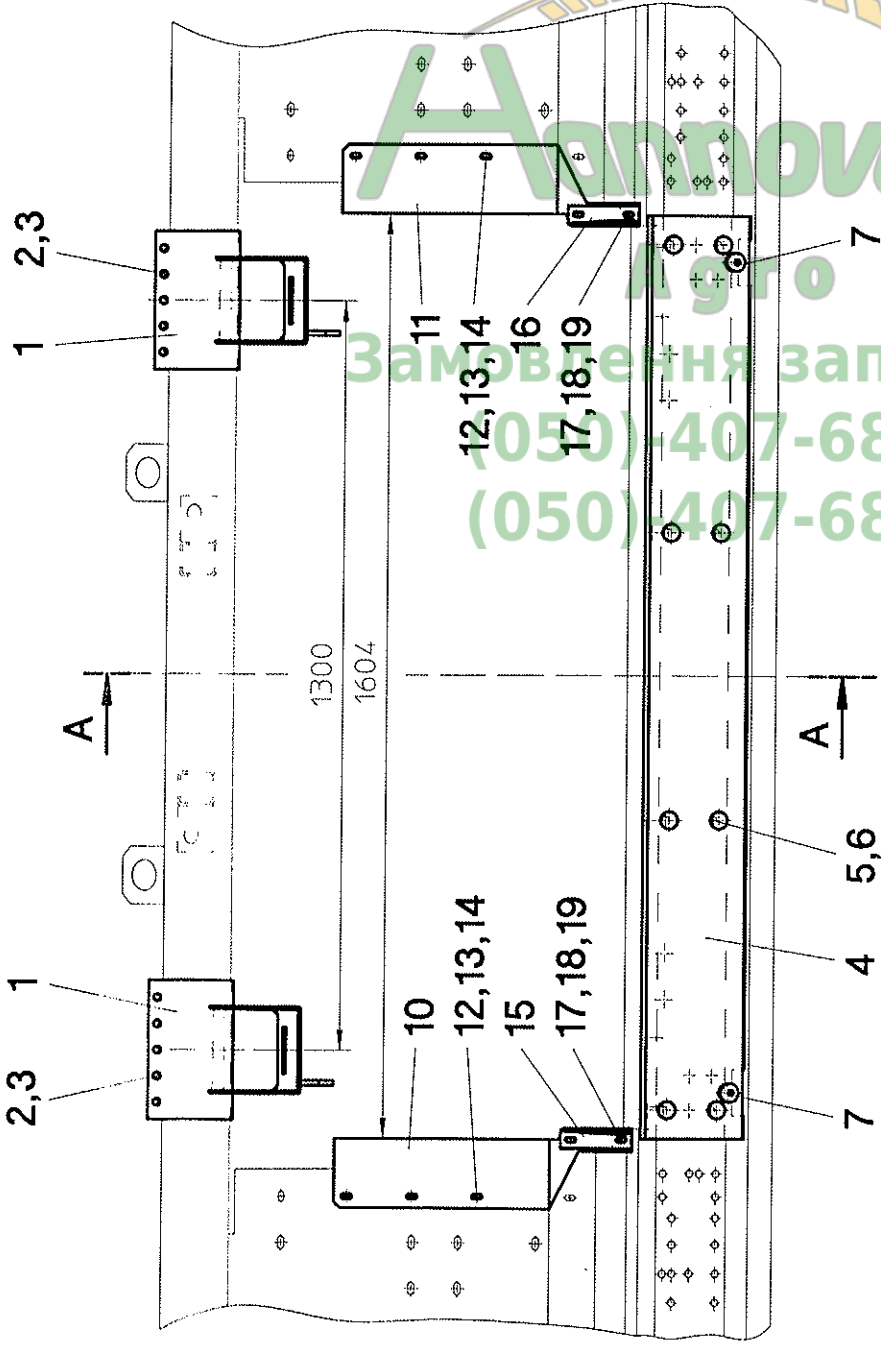
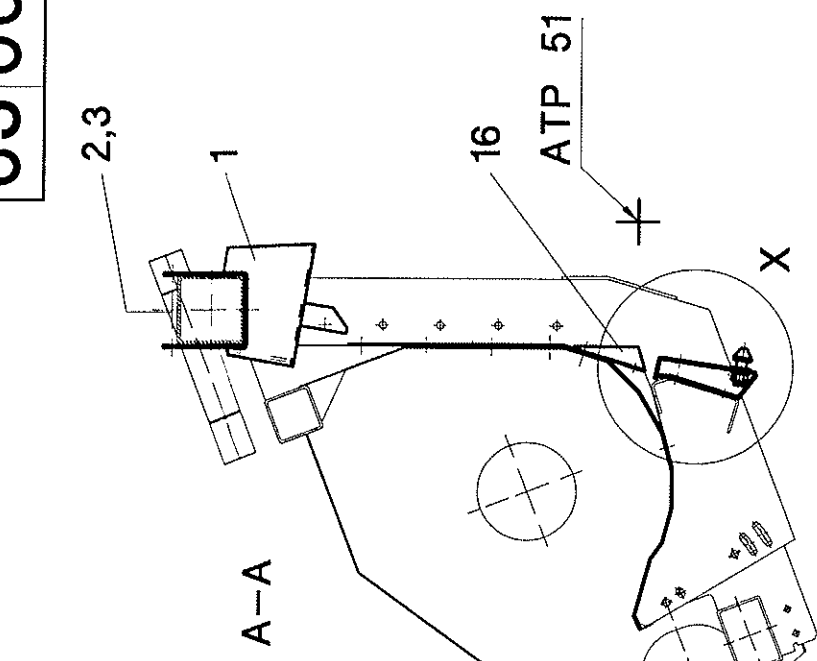

АмовеР
Замовлення запчастин
(050) 407-68-47
(050) 407-68-45

Adaption John Deere 965-1188 - Bildtafel 63/00

Pos.	Teil-Nr.	Stk.	Benennung
1	553048	2	Dachadapter
2	040505	6	Sk-Schraube M12x150 - DIN 931
3	040010	6	Sk-Mutter M12 - DIN 985
4	053013	1	Anlageblecherweiterung
5	040427	8	Sk-Schraube M12x25 - DIN 933
6	040010	8	Sk-Mutter M12 - DIN 985
7	053003	2	Verriegelungszapfen
8	040117	2	Fächerscheibe A16,5 - DIN 6798
9	040011	2	Sk-Mutter M16 - DIN 985
10	050520	1	Bodenblecherweiterung - links
11	050521	1	Bodenblecherweiterung - rechts
12	040437	6	Flachrundschrabe M8x20 - DIN 603
13	040300	6	Scheibe V9 - DIN 440
14	040008	6	Sk-Mutter M8 - DIN 985
15	550024	1	Abdeckung für Muldeneinlauf - links
16	550025	1	Abdeckung für Muldeneinlauf - rechts
17	040444	4	Sk-Schraube M8x20 - DIN 933
18	040201	8	Scheibe 8,4 - DIN 125
19	040008	4	Sk-Mutter M8 - DIN 985
-	553982	1	Adaptionssatz kpl. Pos. 1-19

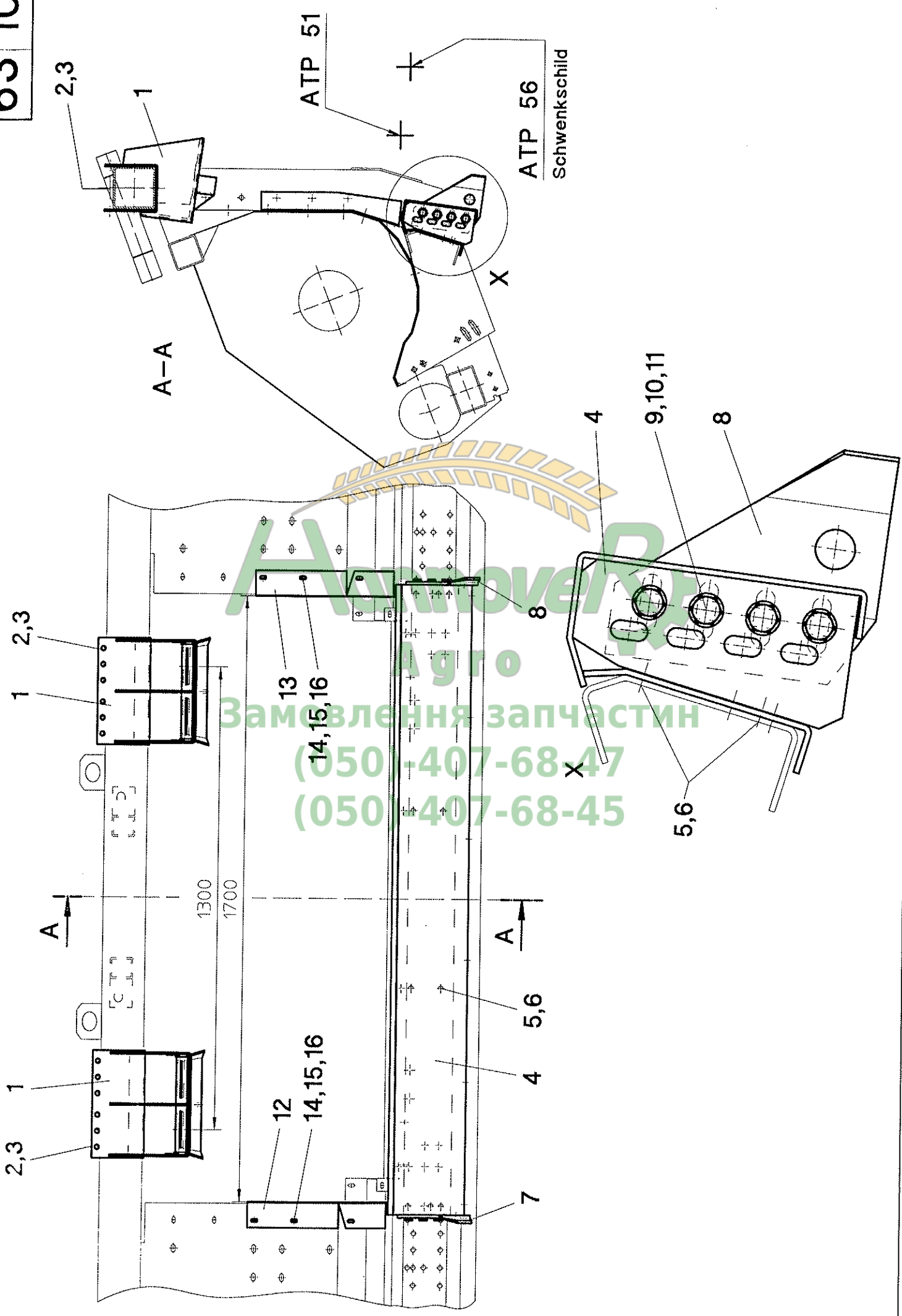

Hannover
Агро
Замовлення запчастин
(050)-407-68-47
(050)-407-68-45



Агротех
Замовлення запчастин
(050 407 68 47)
(050 407 68 45)

Adaption John Deere 20.., 22.. - Bildtafel 63/10

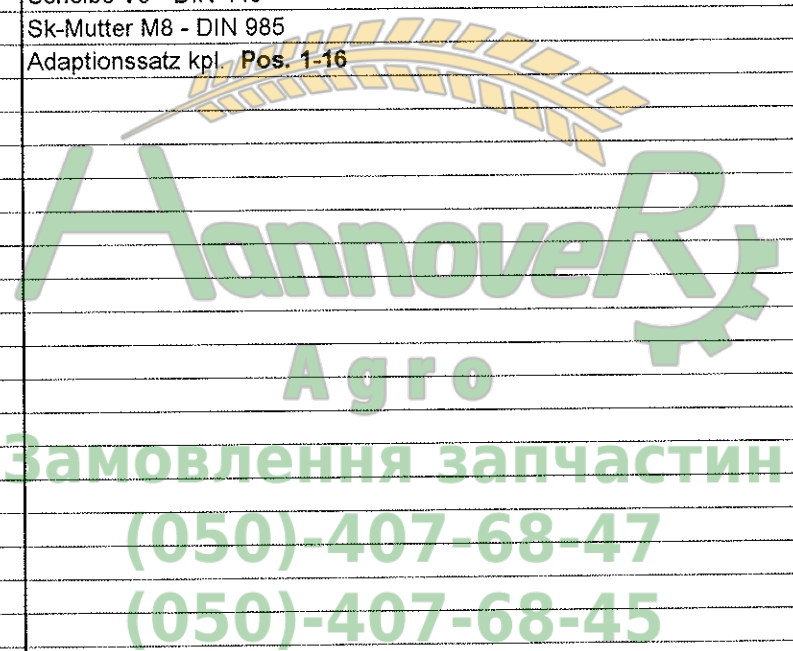
Pos.	Teil-Nr.	Stk.	Benennung
1	553040	2	Dachadapter
2	040505	8	Sk-Schraube M12x150 - DIN 931
3	040010	8	Sk-Mutter M12 - DIN 985
4	053086	1	Anlageblecherweiterung
5	040427	10	Sk-Schraube M12x25 - DIN 933
6	040010	10	Sk-Mutter M12 - DIN 985
7	053456	1	Verriegelungsplatte - links
8	053457	1	Verriegelungsplatte - rechts
9	040496	8	Sk-Schraube M12x30 - DIN 933
10	040203	8	Scheibe 13 - DIN 125
11	040010	8	Sk-Mutter M12 - DIN 985
12	553044	1	Muldeneinlaufabschluß - links
13	553045	1	Muldeneinlaufabschluß - rechts
14	040437	6	Flachrundscharbe M8x20 - DIN 603
15	040300	6	Scheibe V9 - DIN 440
16	040008	6	Sk-Mutter M8 - DIN 985
-	553981	1	Adaptionssatz kpl. Pos. 1-16



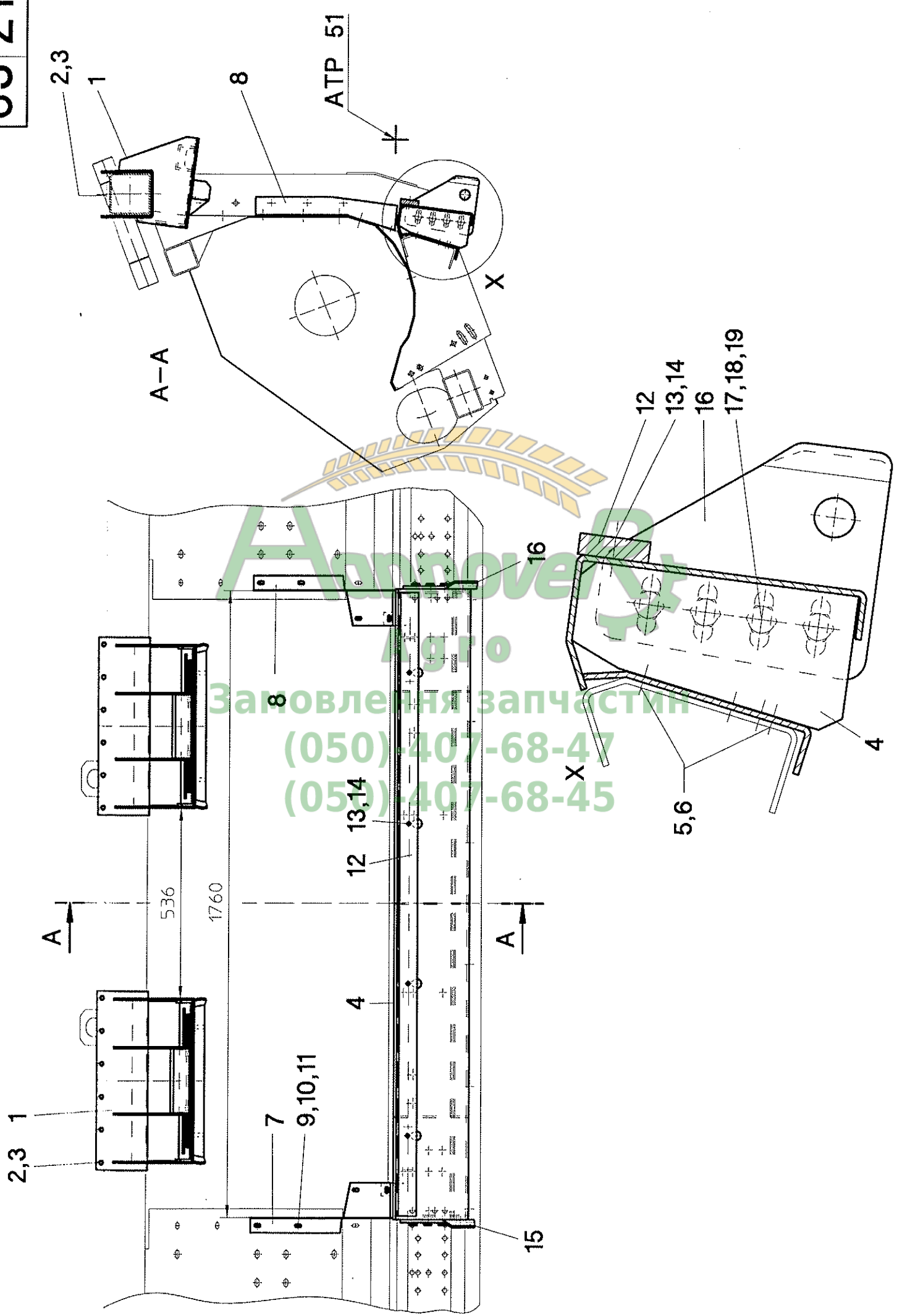

Апробер
Заповнення запчастин
(050) 407-68-47
(050) 407-68-45

Adaption John Deere 6620-9600, CTS - Bildtafel 63/21

Pos.	Teil-Nr.	Stk.	Benennung
1	553100	2	Dachadapter
2	040505	10	Sk-Schraube M12x150 - DIN 931
3	040010	10	Sk-Mutter M12 - DIN 985
4	053086	1	Anlageblecherweiterung
5	040427	10	Sk-Schraube M12x25 - DIN 933
6	040010	10	Sk-Mutter M12 - DIN 985
7	553020	1	Bodenblecherweiterung - links
8	553021	1	Bodenblecherweiterung - rechts
9	040437	8	Flachrundschraube M8x20 - DIN 603
10	040300	8	Scheibe V9 - DIN 440
11	040008	8	Sk-Mutter M8 - DIN 985
12	053796	1	Erweiterungsschiene
13	040474	4	Sk-Schraube M12x25 - DIN 933
14	040203	4	Scheibe 13 - DIN 125
15	053078	1	Verriegelungsplatte - links
16	053079	1	Verriegelungsplatte - rechts
17	040496	8	Sk-Schraube M12x30 - DIN 933
18	040203	8	Scheibe 13 - DIN 125
19	040010	8	Sk-Mutter M12 - DIN 985
-	553983	1	Adaptionssatz kpl. Pos. 1-19

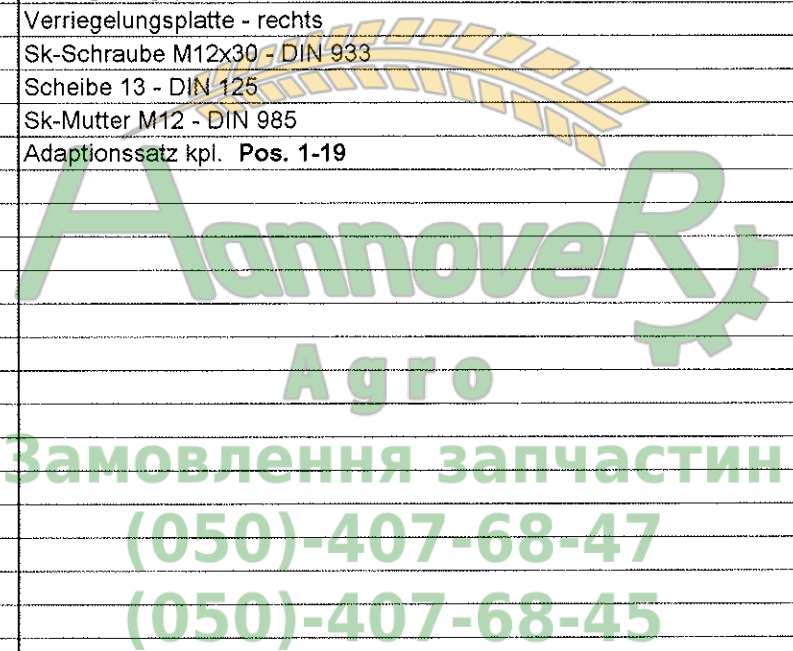

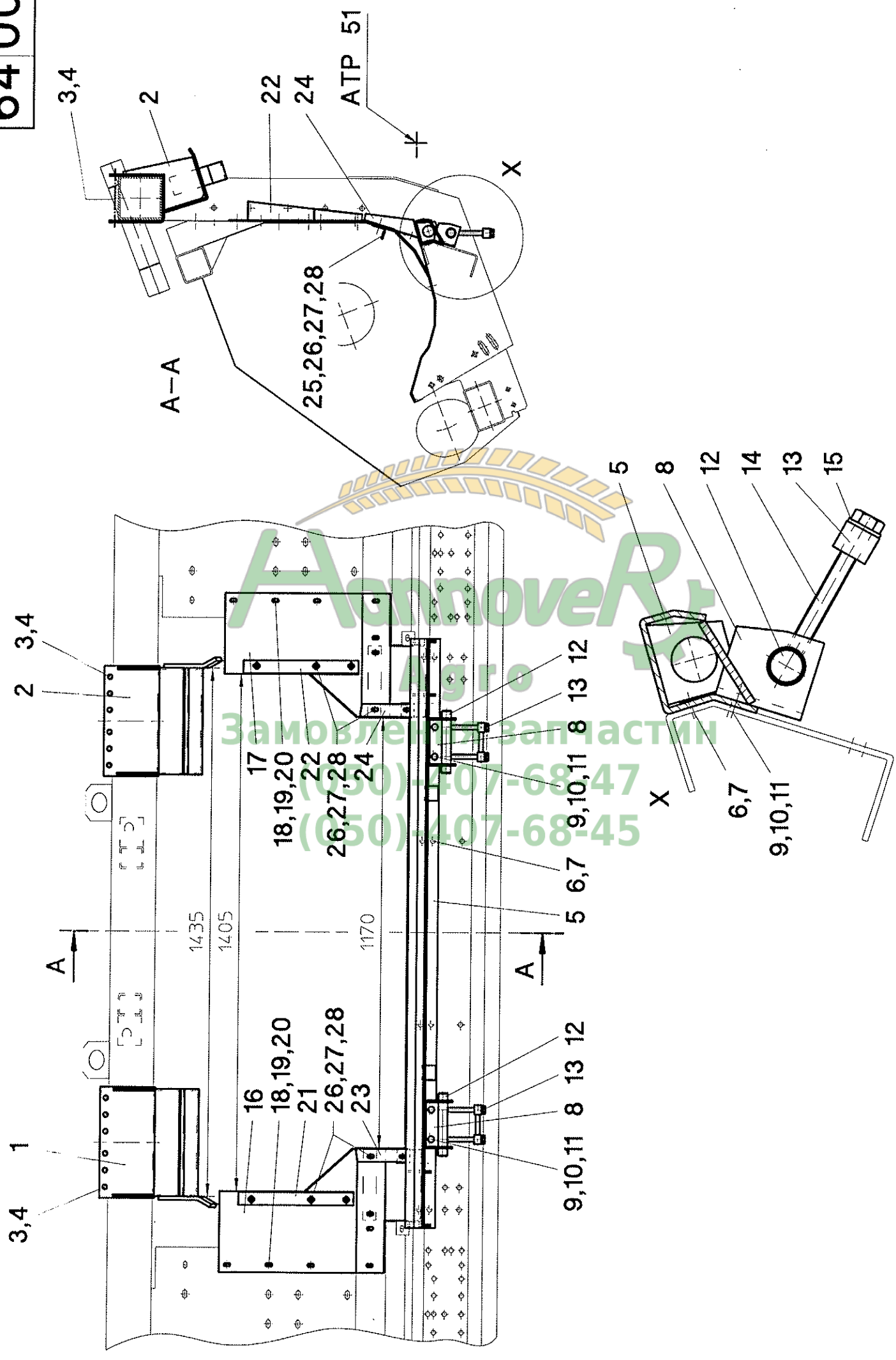

Adaption Case - Bildtafel 64/00

Pos.	Teil-Nr.	Stk.	Benennung
1	554080	1	Dachadapter - links
2	554081	1	Dachadapter - rechts
3	040505	8	Sk-Schraube M12x150 - DIN 931
4	040010	8	Sk-Mutter M12 - DIN 985
5	050048	1	Anlageblecherweiterung
6	040427	8	Sk-Schraube M12x25 - DIN 933
7	040010	8	Sk-Mutter M12 - DIN 985
8	054012	2	Verriegelungsaufnahme
9	040532	4	Sk-Schraube M16x35 - DIN 933
10	040204	4	Scheibe 17 - DIN 125
11	040011	4	Sk-Mutter M16 - DIN 985
12	054013	2	Gelenkbolzen
13	054014	2	Klemmbügel
14	040457	4	Sk-Schraube M12x120 - DIN 933
15	040203	4	Scheibe 13 - DIN 125
16	554085	1	Bodenblecherweiterung - links
17	554086	1	Bodenblecherweiterung - rechts
18	040437	14	Flachrundschraube M8x20 - DIN 603
19	040300	14	Scheibe V9 - DIN 440
20	040008	14	Sk-Mutter M8 - DIN 985
21	054022	1	Muldeneinlaufabschluß - links oben
22	054023	1	Muldeneinlaufabschluß - rechts oben
23	054024	1	Muldeneinlaufabschluß - links unten
24	054025	1	Muldeneinlaufabschluß - rechts unten
25	054040	2	Abstreifwinkel - 190 lang
26	040444	12	Sk-Schraube M8x20 - DIN 933
27	040201	26	Scheibe 8,4 - DIN 125
28	040008	12	Sk-Mutter M8 - DIN 985
-	554980	1	Adaptionssatz kpl. Pos. 1-28

(050)-407-68-47
(050)-407-68-45

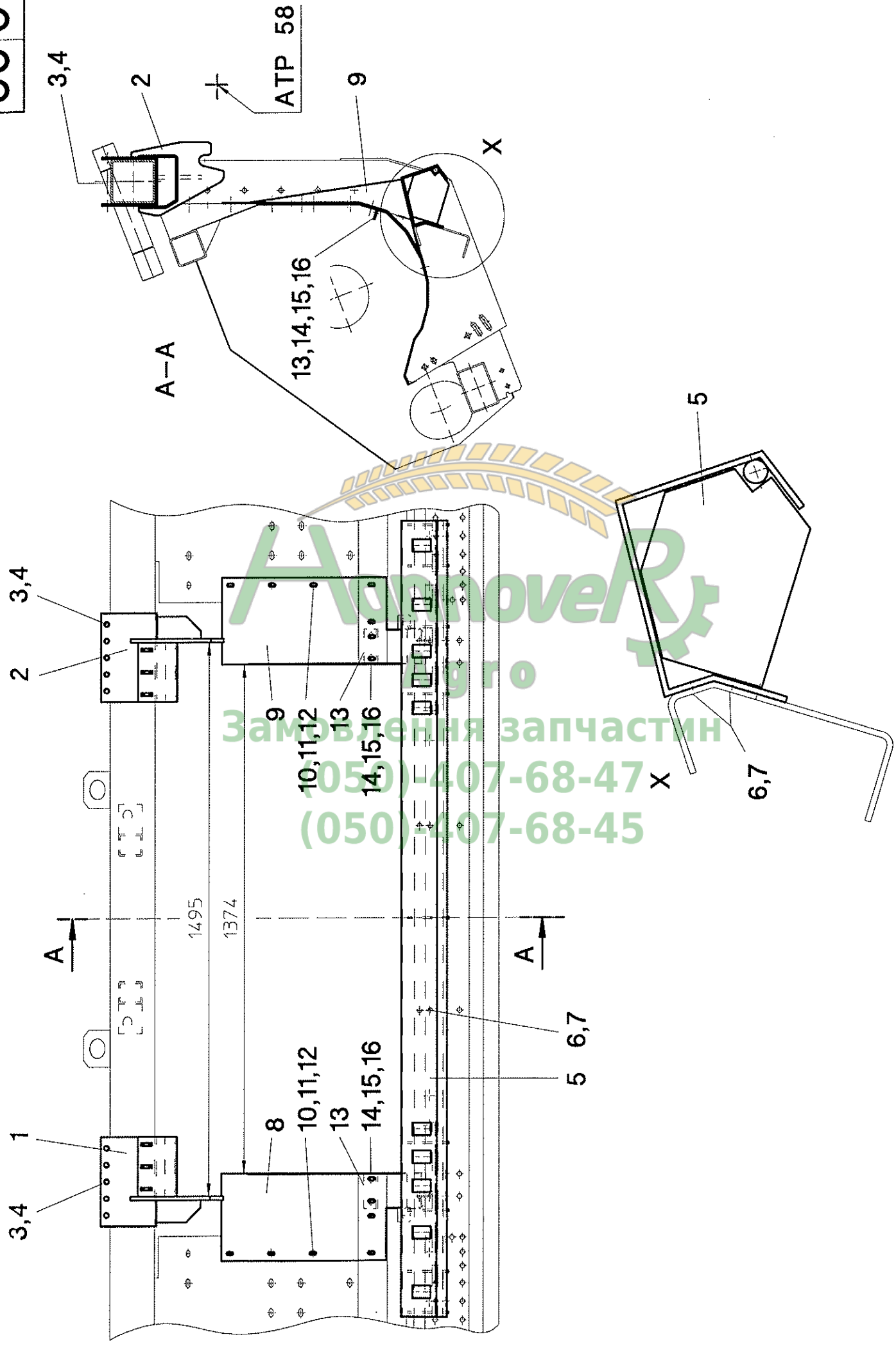

Автомобілі
Замовлення запчастин
(050) 407-68-47
(050) 407-68-45

Adaption Fiat 517/521/524 - Bildtafel 65/00

Pos.	Teil-Nr.	Stk.	Benennung
1	555011	1	Dachadapter - links
2	555012	1	Dachadapter - rechts
3	040505	8	Sk-Schraube M12x150 - DIN 931
4	040010	8	Sk-Mutter M12 - DIN 985
5	555024	1	Anlageblecherweiterung
6	040496	12	Sk-Schraube M12x30 - DIN 933
7	040010	12	Sk-Mutter M12 - DIN 985
8	555017	1	Bodenblecherweiterung - links
9	555018	1	Bodenblecherweiterung - rechts
10	040437	12	Flachrundschrabe M8x20 - DIN 603
11	040300	12	Scheibe V9 - DIN 440
12	040008	12	Sk-Mutter M8 - DIN 985
13	010488	2	Abstreifwinkel - 95 lang
14	040448	4	Sk-Schraube M8x25 - DIN 933
15	040201	8	Scheibe 8,4 - DIN 125
16	040008	4	Sk-Mutter M8 - DIN 985
-	555980	1	Adaptionssatz kpl. Pos. 1-16



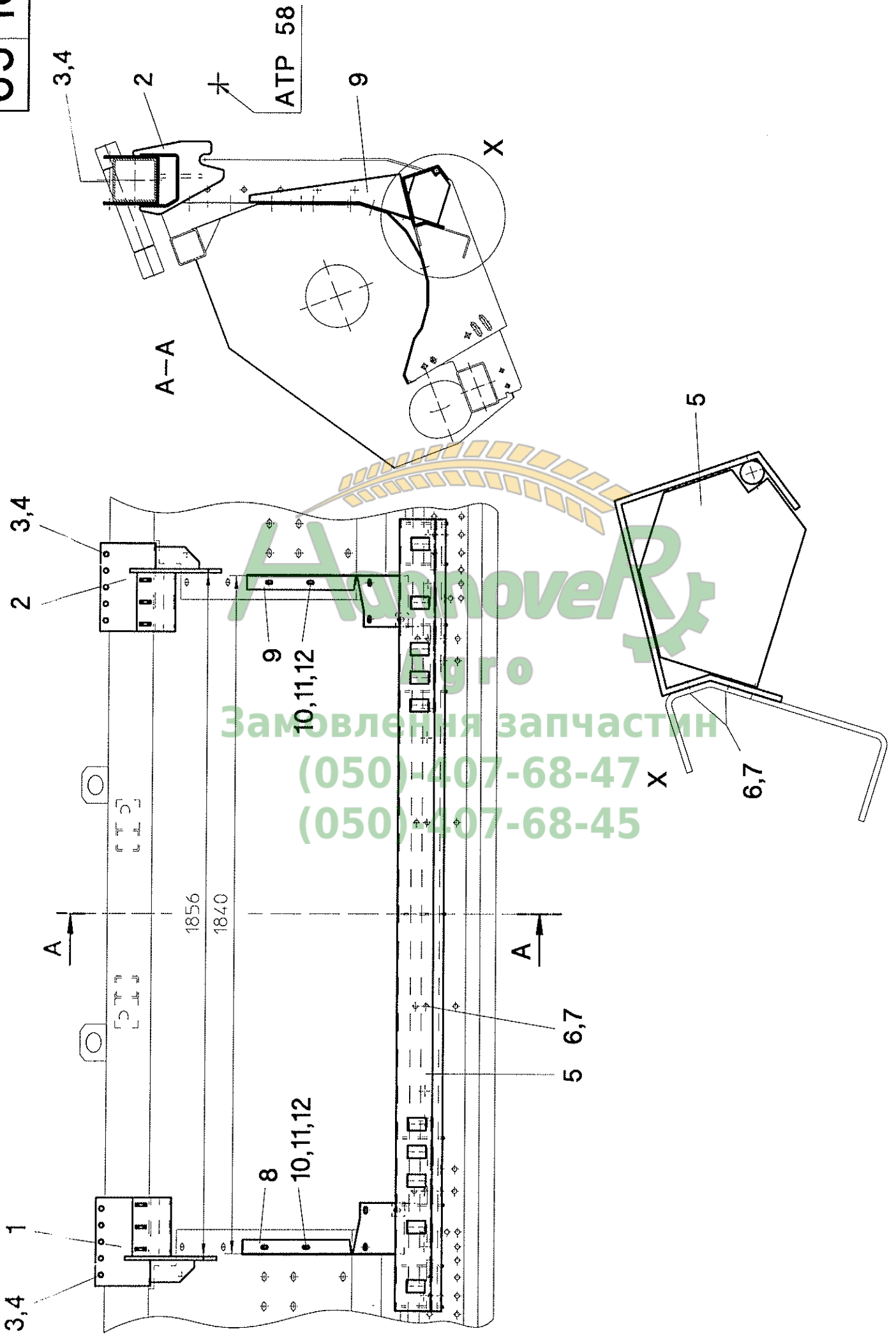

6600

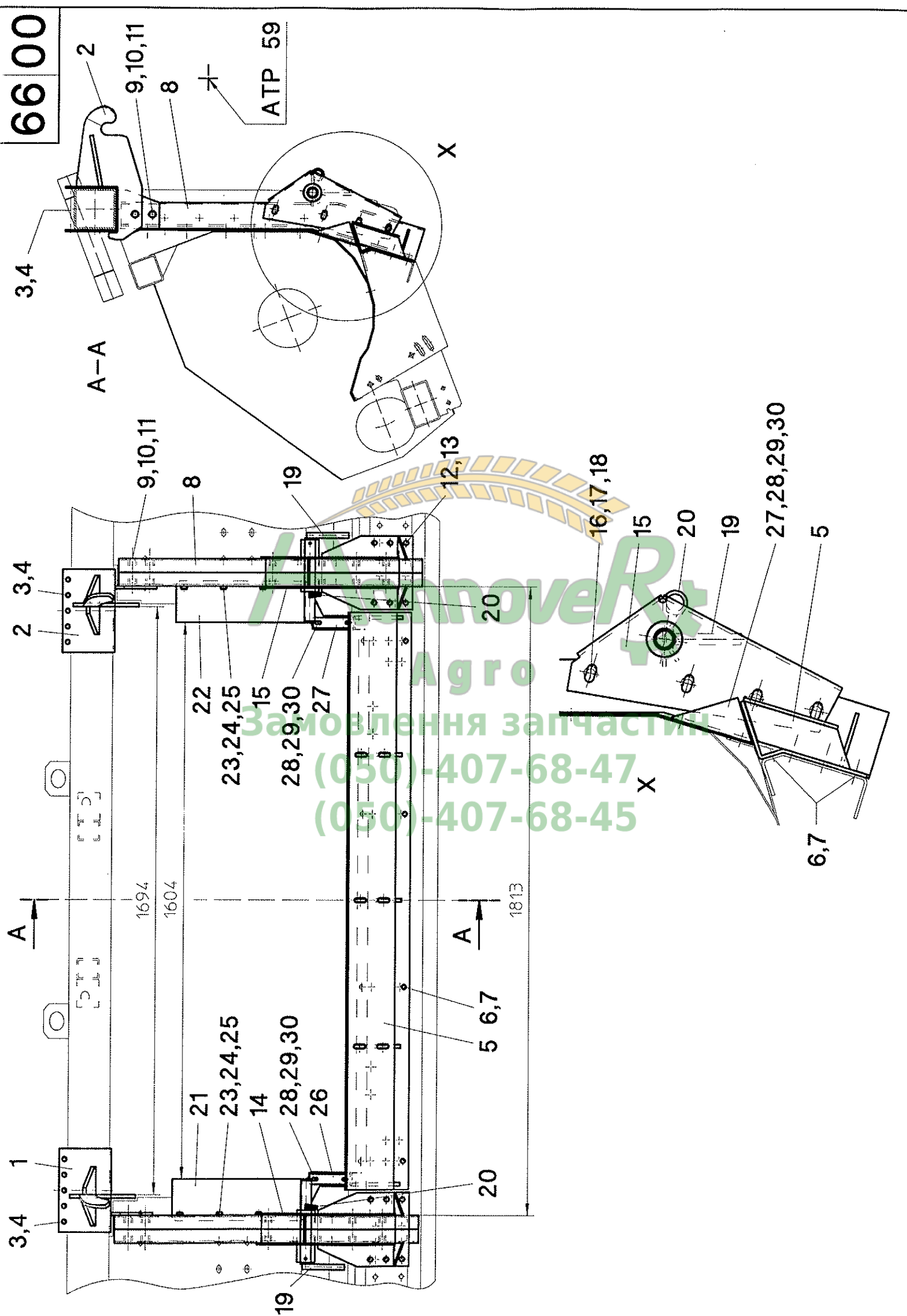

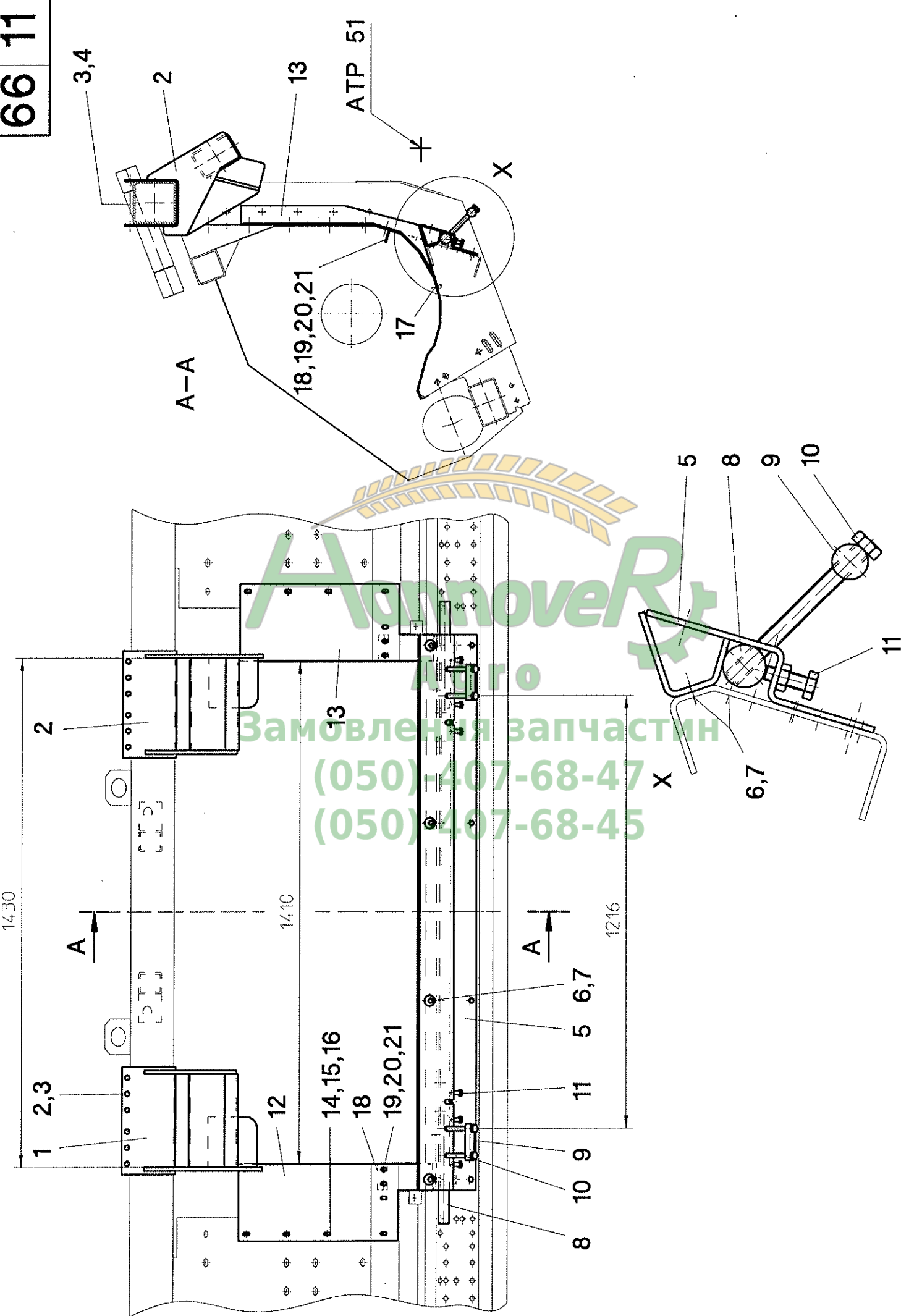

АгровеР
Замовлення запчастин
(050) 407-68-47
(050) 407-68-45

Adaption Massey Ferguson 8560-8590 Rotary - Bildtafel 66/11

Pos.	Teil-Nr.	Stk.	Benennung
1	556100	1	Dachadapter - links
2	556101	1	Dachadapter - rechts
3	040505	8	Sk-Schraube M12x150 - DIN 931
4	040010	8	Sk-Mutter M12 - DIN 985
5	056163	1	Anlageblecherweiterung
6	040427	8	Sk-Schraube M12x25 - DIN 933
7	040010	8	Sk-Mutter M12 - DIN 985
8	056166	2	Gelenkbolzen
9	056167	2	Klemmbolzen
10	040540	4	Sk-Schraube M12x130 - DIN 931
11	040408	6	Sicherungsschraube M10x30 - DIN 933
12	556003	1	Bodenblecherweiterung - links
13	556004	1	Bodenblecherweiterung - rechts
14	040437	6	Flachrundschraube M8x20 - DIN 603
15	040300	6	Scheibe V9 - DIN 440
16	040008	6	Sk-Mutter M8 - DIN 985
17	040752	2	Linsenflanschkopfschraube M8x16
18	556008	2	Abstreifwinkel - 75 lang
19	040444	4	Sk-Schraube M8x20 - DIN 933
20	040201	8	Scheibe 8,4 - DIN 125
21	040008	4	Sk-Mutter M8 - DIN 985
-	556980	1	Adaptionssatz kpl. Pos. 1-21

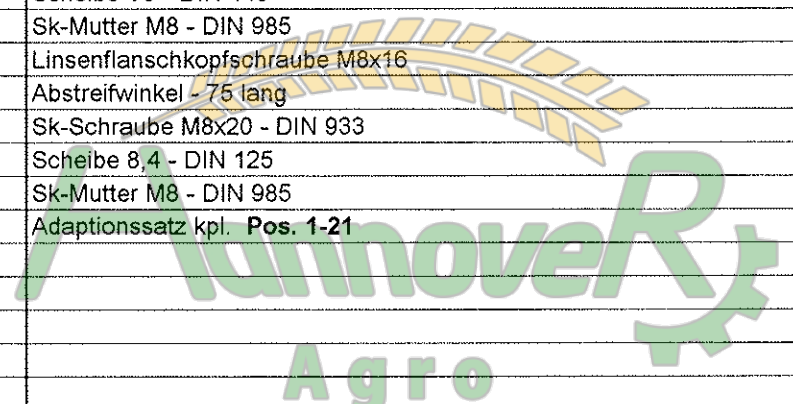

Agro
 Zamovlennya zapchastin
 (050)-407-68-47
 (050)-407-68-45

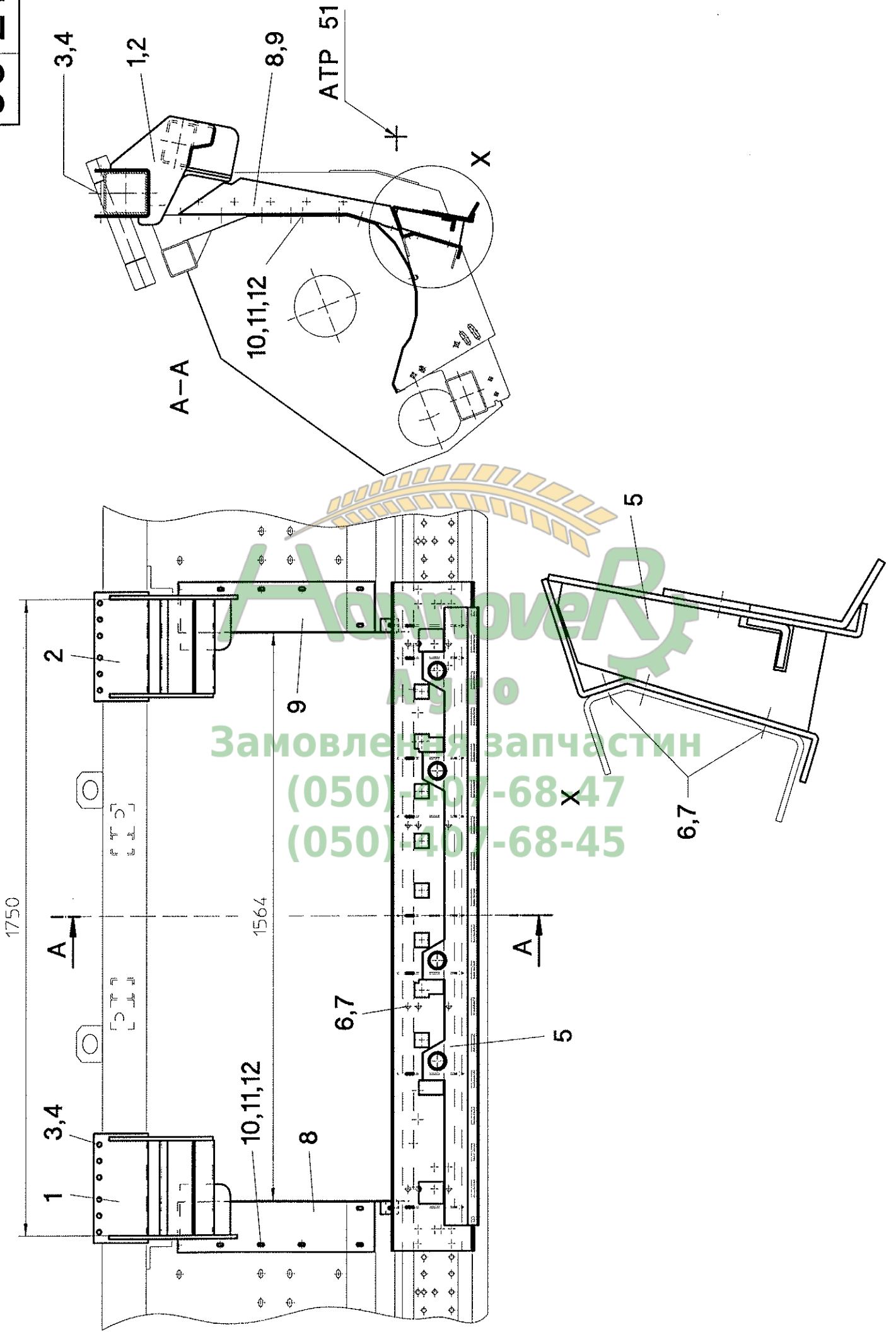

1870

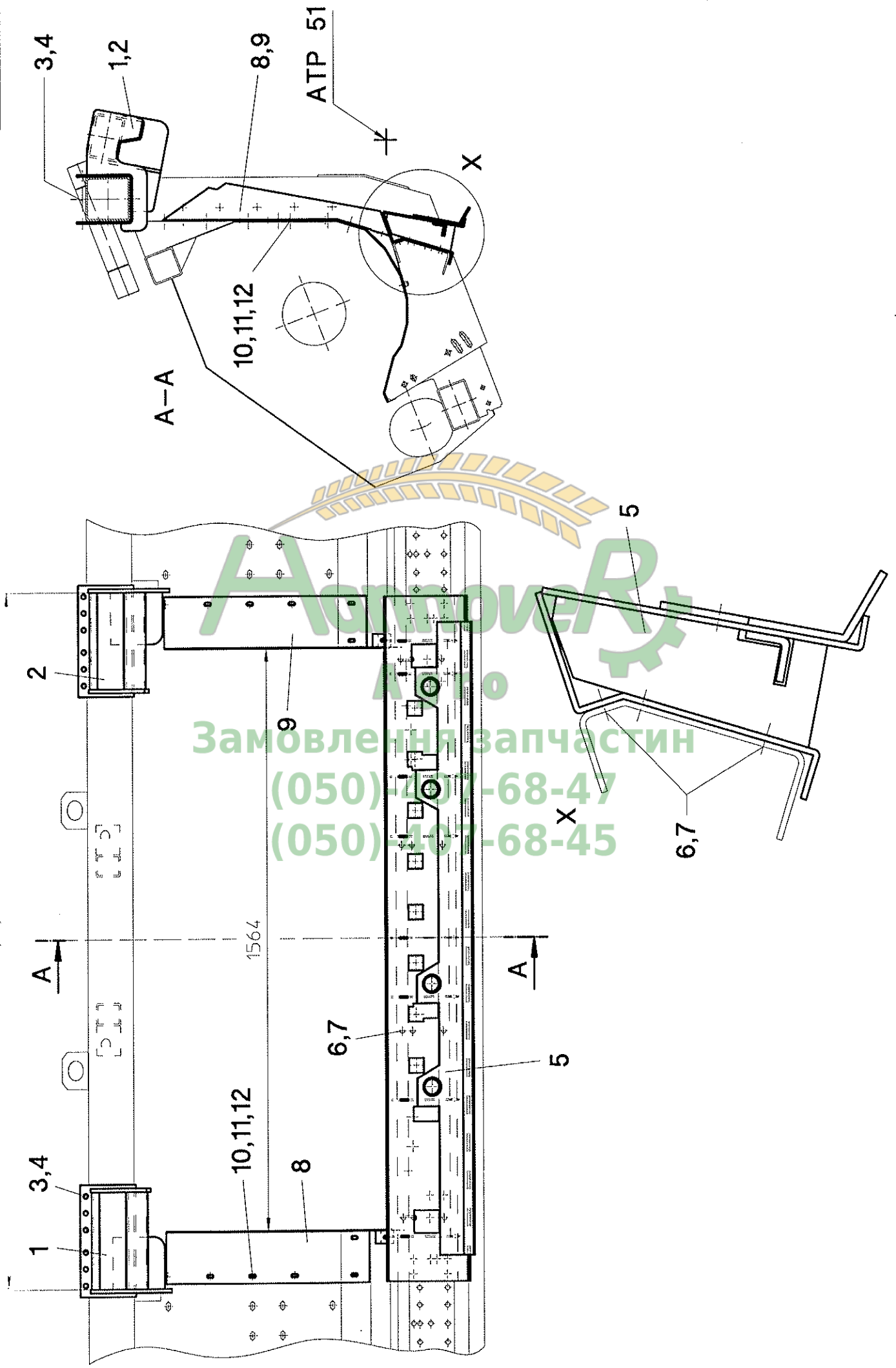

Агроторг
 Zamovlennia zapchastin
 (050) 407-68-47
 (050) 407-68-45

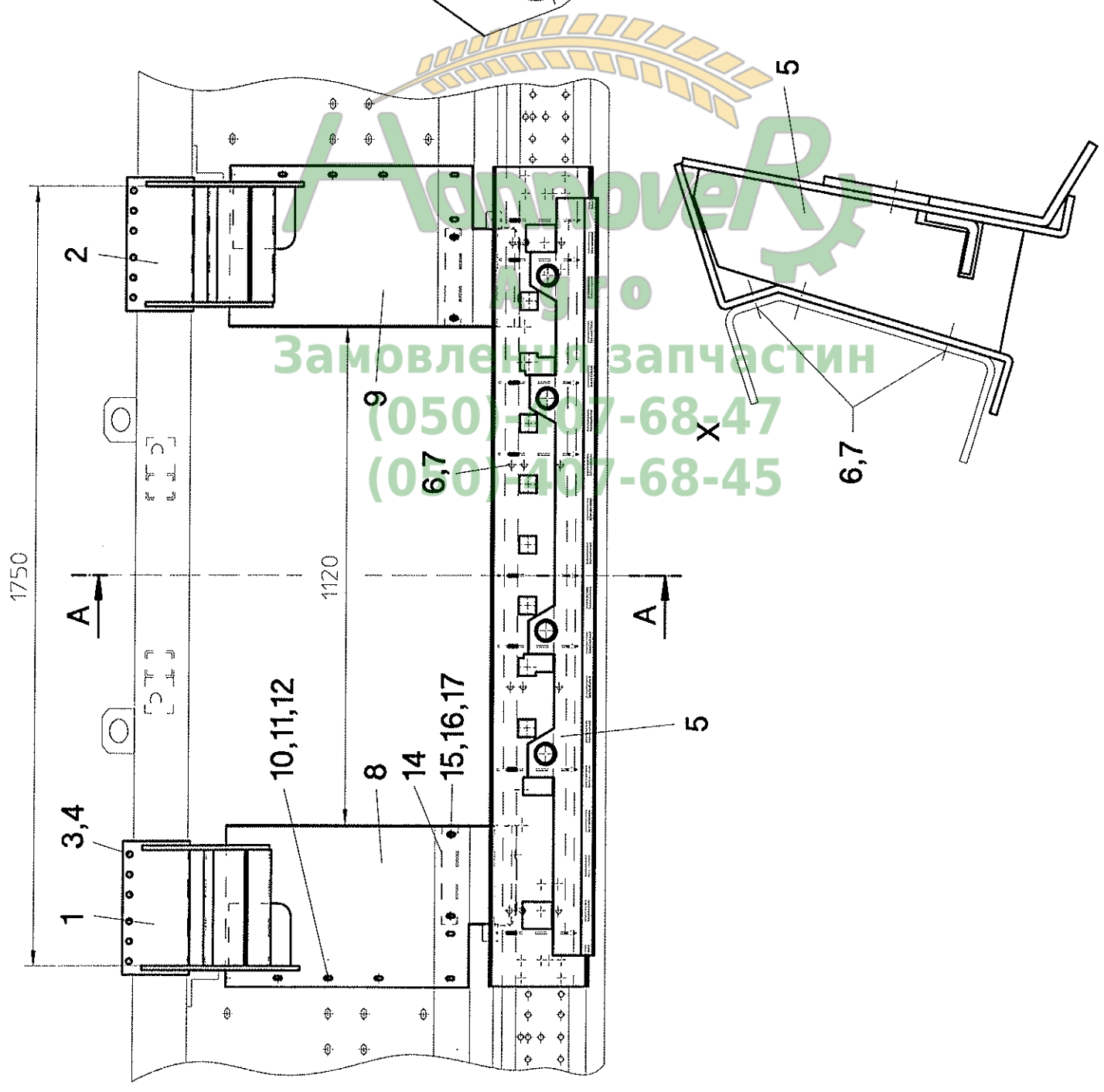

Замовлення запчастин
(050) 407-68-47
(050) 407-68-45

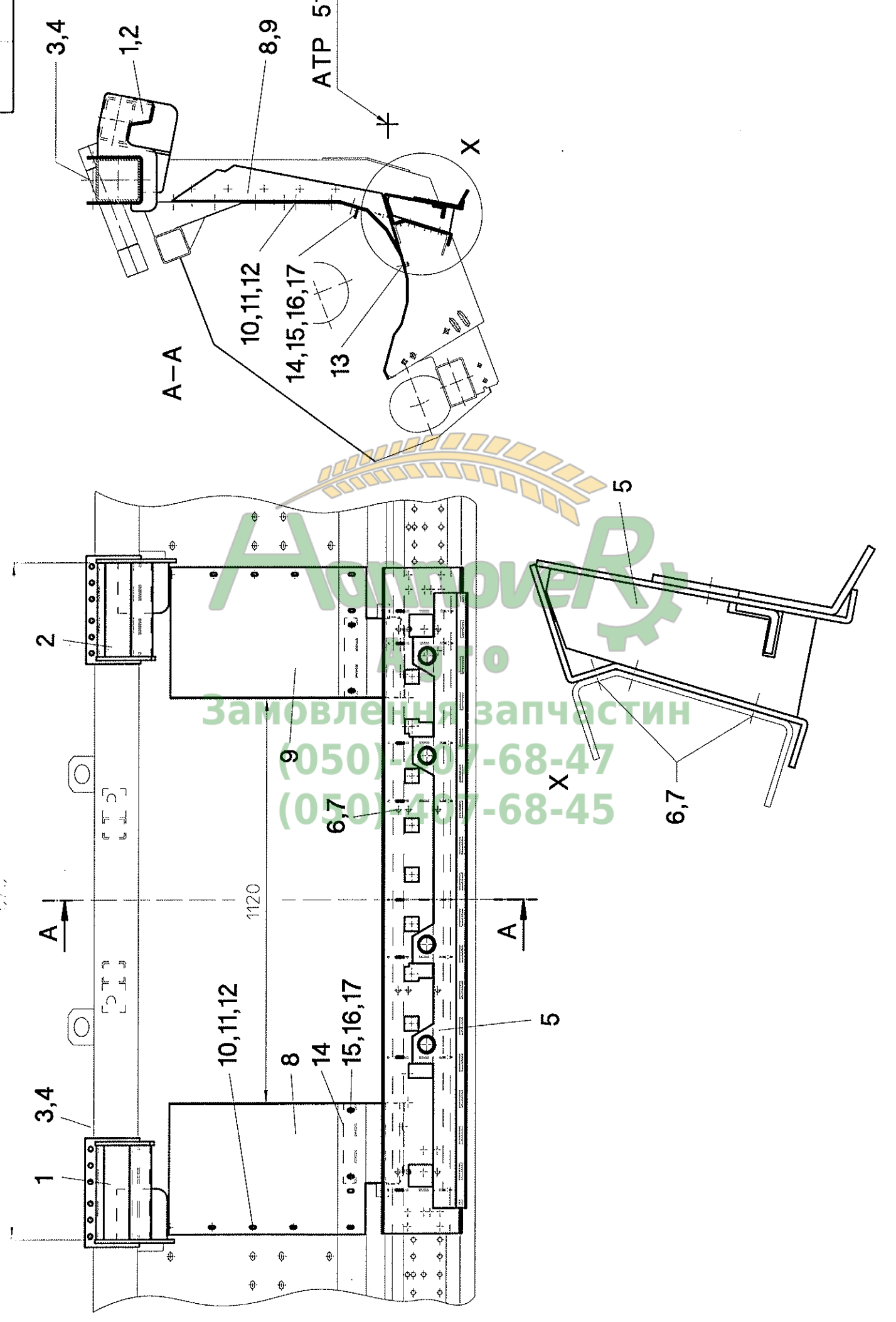

Замовлення запчастин
 (050) 407-68-47
 (050) 407-68-45

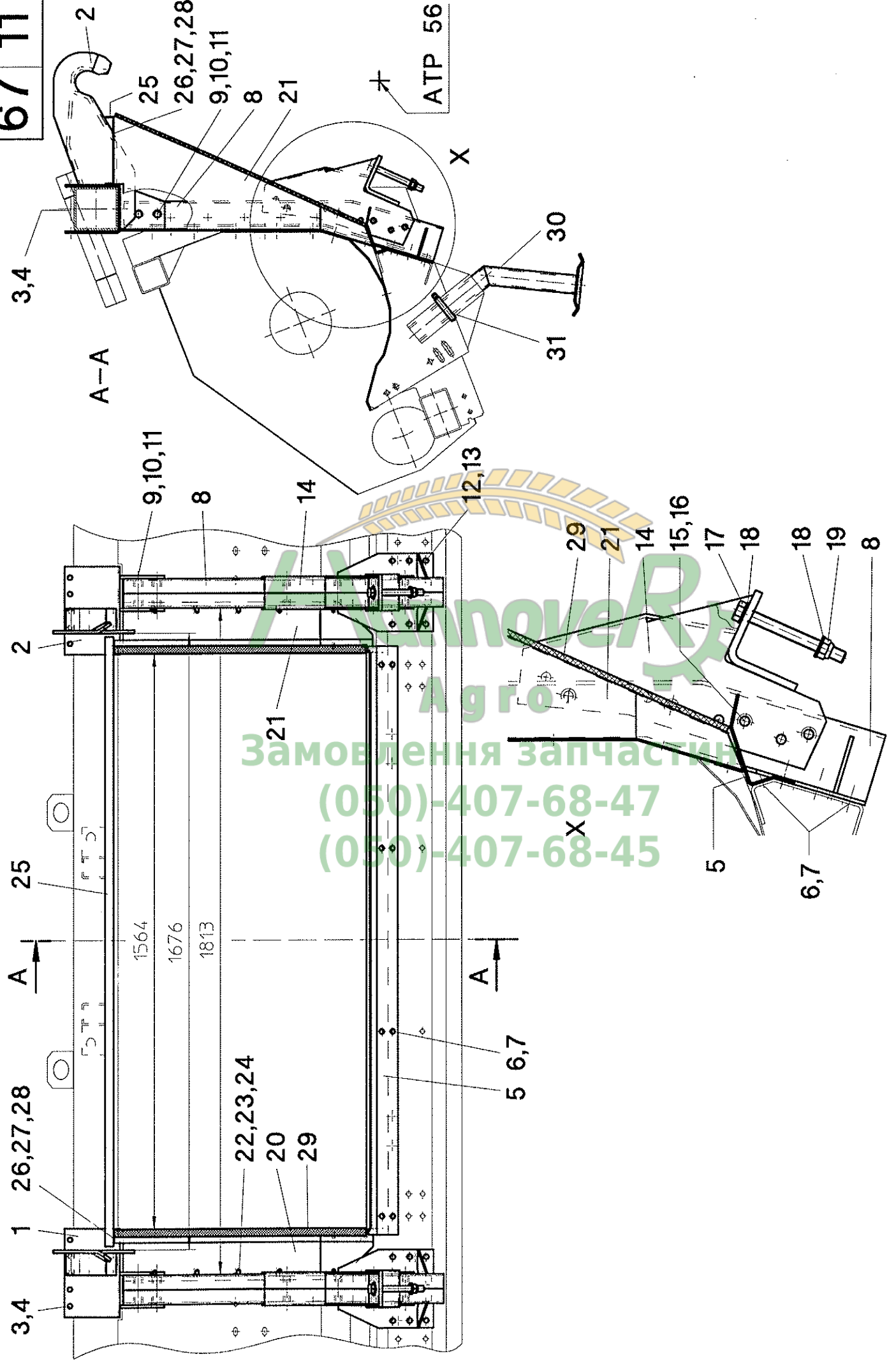

Замовлення запчастин
(050)-407-68-47
(050)-407-68-45

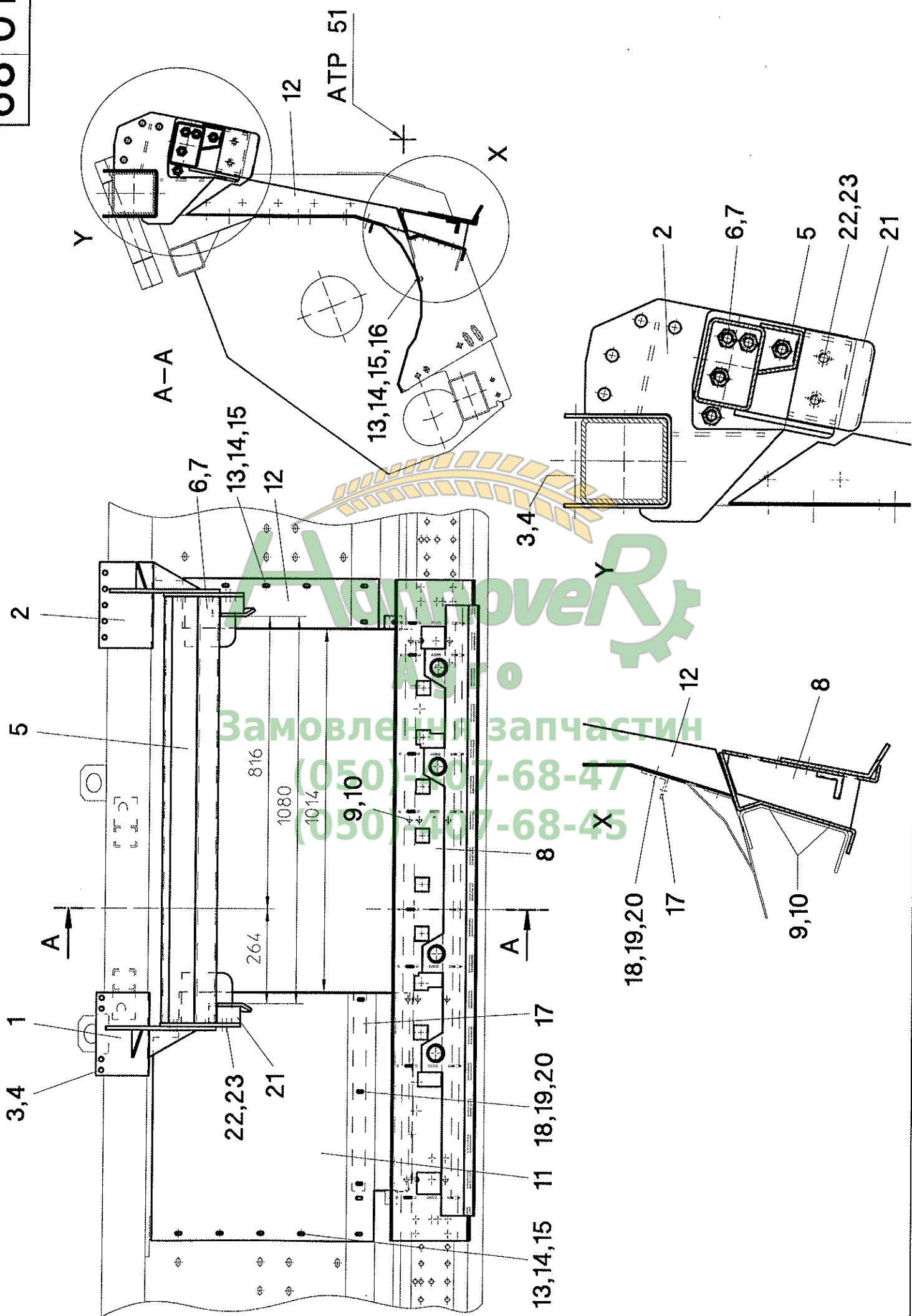

Замовлення запчастин
(050) 407-68-47
(050) 407-68-45

Adaption Gleaner R40-R72 ohne Schwenkschild - Bildtafel 68/01

Pos.	Teil-Nr.	Stk.	Benennung
1	558020	1	Dachadapter - links
2	558021	1	Dachadapter - rechts
3	040505	8	Sk-Schraube M12x150 - DIN 931
4	040010	8	Sk-Mutter M12 - DIN 985
5	558825	1	Dachadapter - Mittelteil
6	040532	8	Sk-Schraube M16x35 - DIN 933
7	040111	8	Federring A16 - DIN 127
8	058016	1	Anlageblecherweiterung
9	040427	12	Sk-Schraube M12x25 - DIN 933
10	040010	12	Sk-Mutter M12 - DIN 985
11	558810	1	Bodenblecherweiterung - links
12	558813	1	Bodenblecherweiterung - rechts
13	040437	10	Flachrundschaube M8x20 - DIN 603
14	040300	10	Scheibe V9 - DIN 440
15	040008	10	Sk-Mutter M8 - DIN 985
16	040752	2	Linienflanschschraube M8x16
17	058029	1	Abstreifwinkel - 550 lang
18	040444	3	Sk-Schraube M8x20 - DIN 933
19	040201	6	Scheibe 8,4 - DIN 125
20	040008	3	Sk-Mutter M8 - DIN 985
21	558030	2	Einfahrhilfe
22	040427	4	Sk-Schraube M12x25 - DIN 933
23	040110	4	Federring A12 - DIN 127
-	558980	1	Adaptionssatz kpl. Pos. 1-23

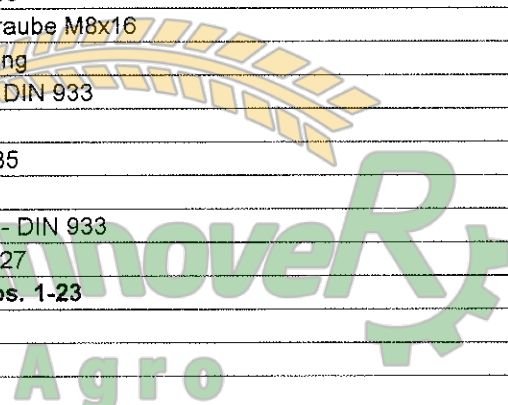

Замовлення запчастин
(050)-407-68-47
(050)-407-68-45

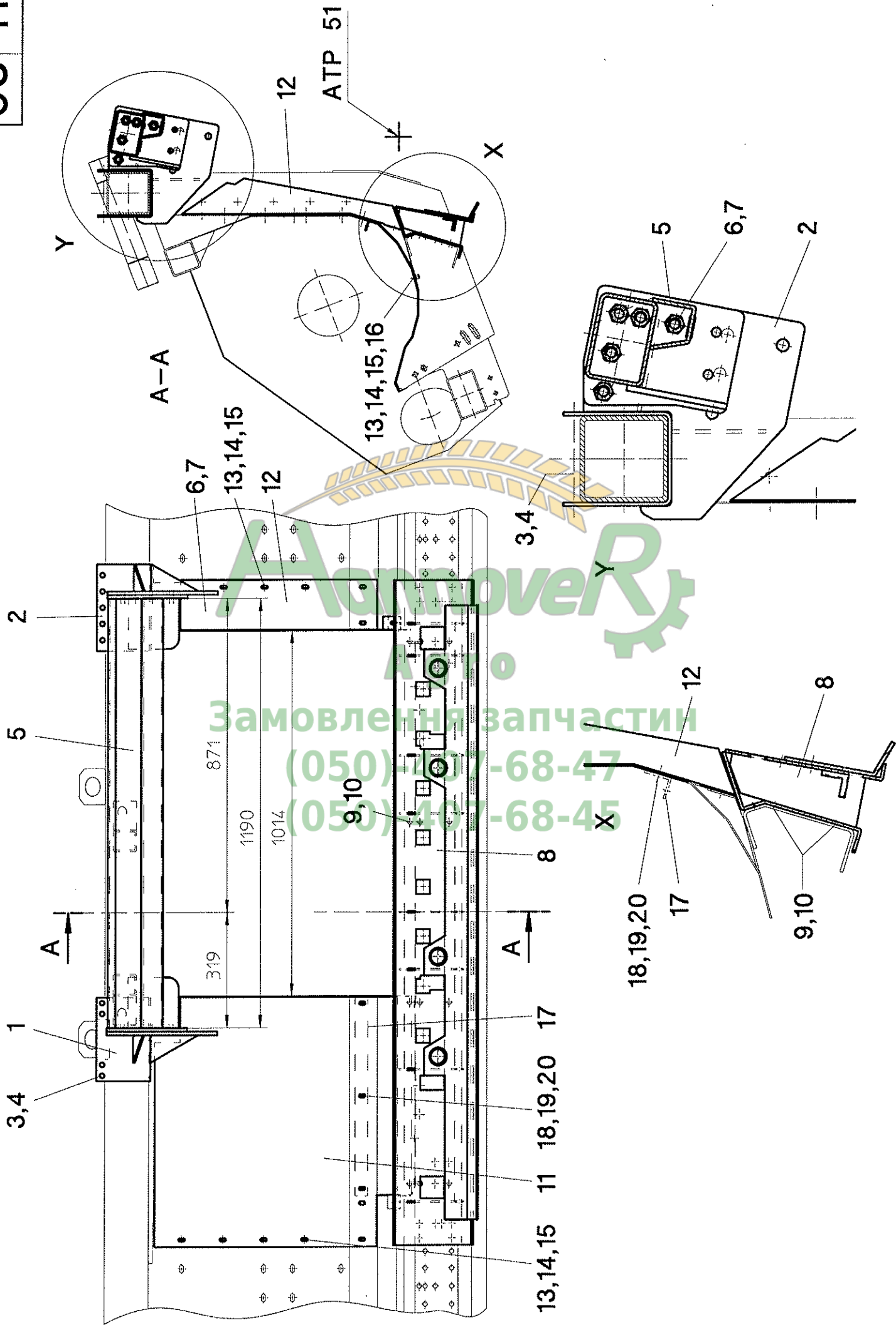

Adaption Gleaner R40-R72 - Schwenkschild - Bildtafel 68/11

Pos.	Teil-Nr.	Stk.	Benennung
1	558020	1	Dachadapter - links
2	558021	1	Dachadapter - rechts
3	040505	8	Sk-Schraube M12x150 - DIN 931
4	040010	8	Sk-Mutter M12 - DIN 985
5	558025	1	Dachadapter - Mittelteil
6	040532	8	Sk-Schraube M16x35 - DIN 933
7	040111	8	Federring A16 - DIN 127
8	058016	1	Anlageblecherweiterung
9	040427	12	Sk-Schraube M12x25 - DIN 933
10	040010	12	Sk-Mutter M12 - DIN 985
11	558810	1	Bodenblecherweiterung - links
12	558813	1	Bodenblecherweiterung - rechts
13	040437	10	Flachrundschraube M8x20 - DIN 603
14	040300	10	Scheibe V9 - DIN 440
15	040008	10	Sk-Mutter M8 - DIN 985
16	040752	2	Linsenflanschkopfschraube M8x16
17	058029	1	Abstreifwinkel - 550 lang
18	040444	3	Sk-Schraube M8x20 - DIN 933
19	040201	6	Scheibe 8,4 - DIN 125
20	040008	3	Sk-Mutter M8 - DIN 985
-	558981	1	Adaptionssatz kpl. Pos. 1-20



Hannover

Агро

Замовлення запчастин

(050)-407-68-47

(050)-407-68-45

70 00

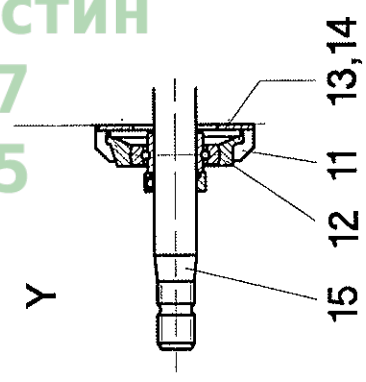
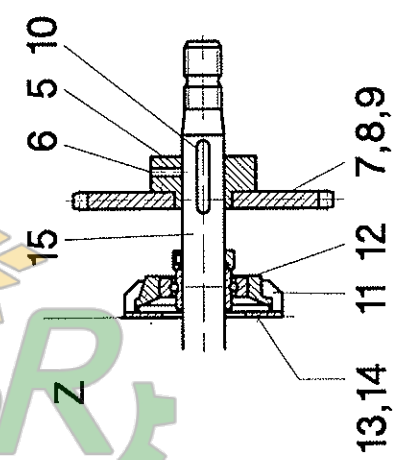
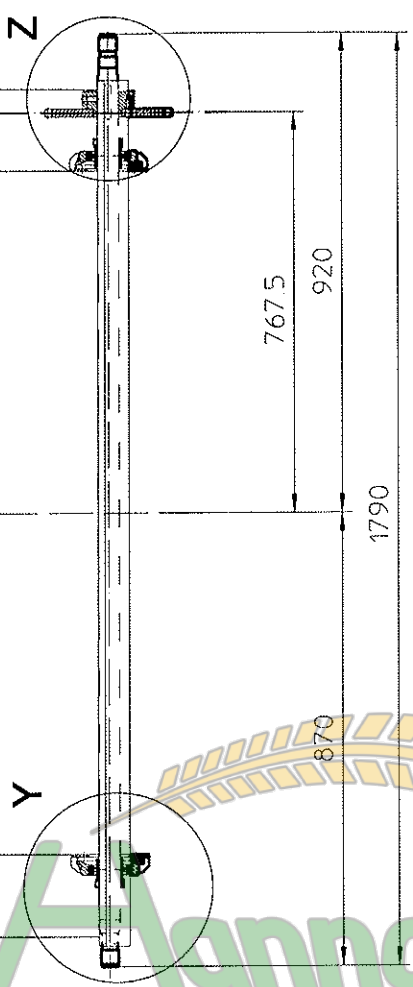
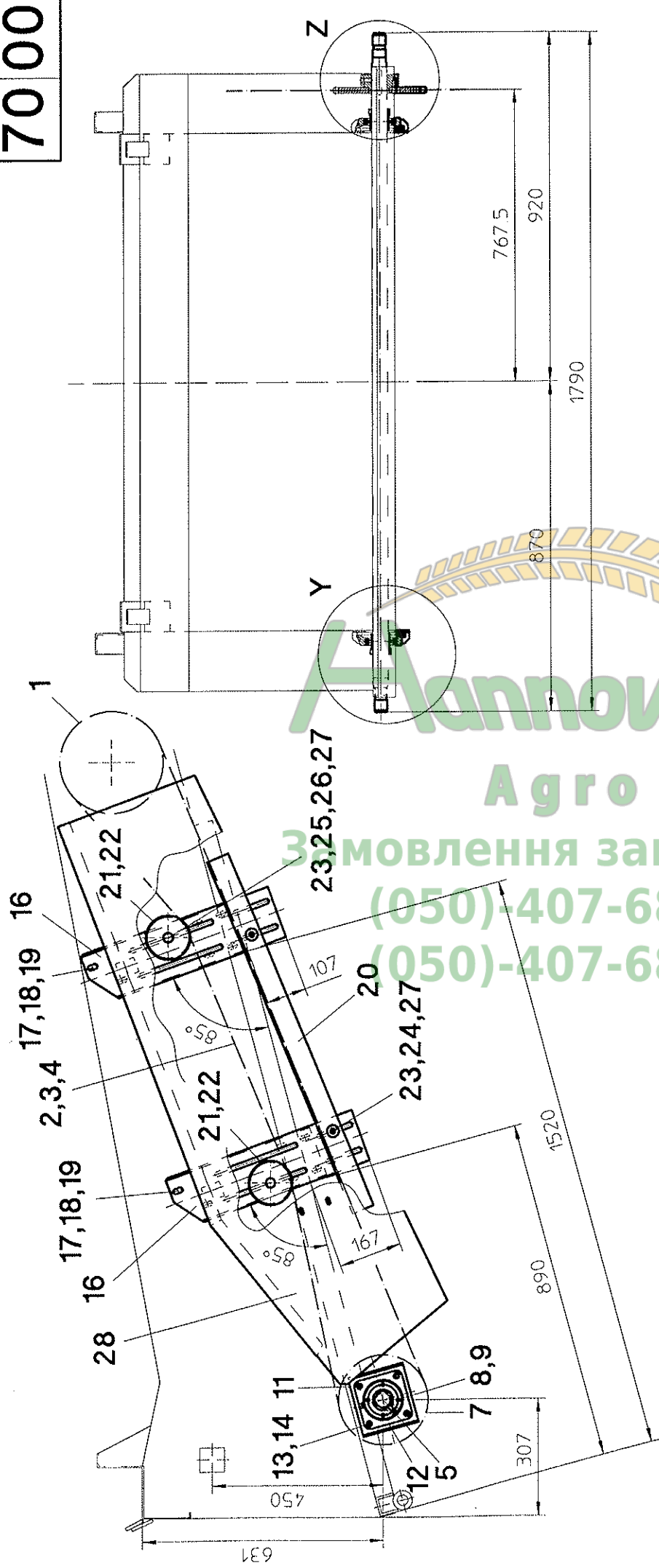

АнновeP
 Agro
 Замовлення запчастин
 (050)-407-68-47
 (050)-407-68-45

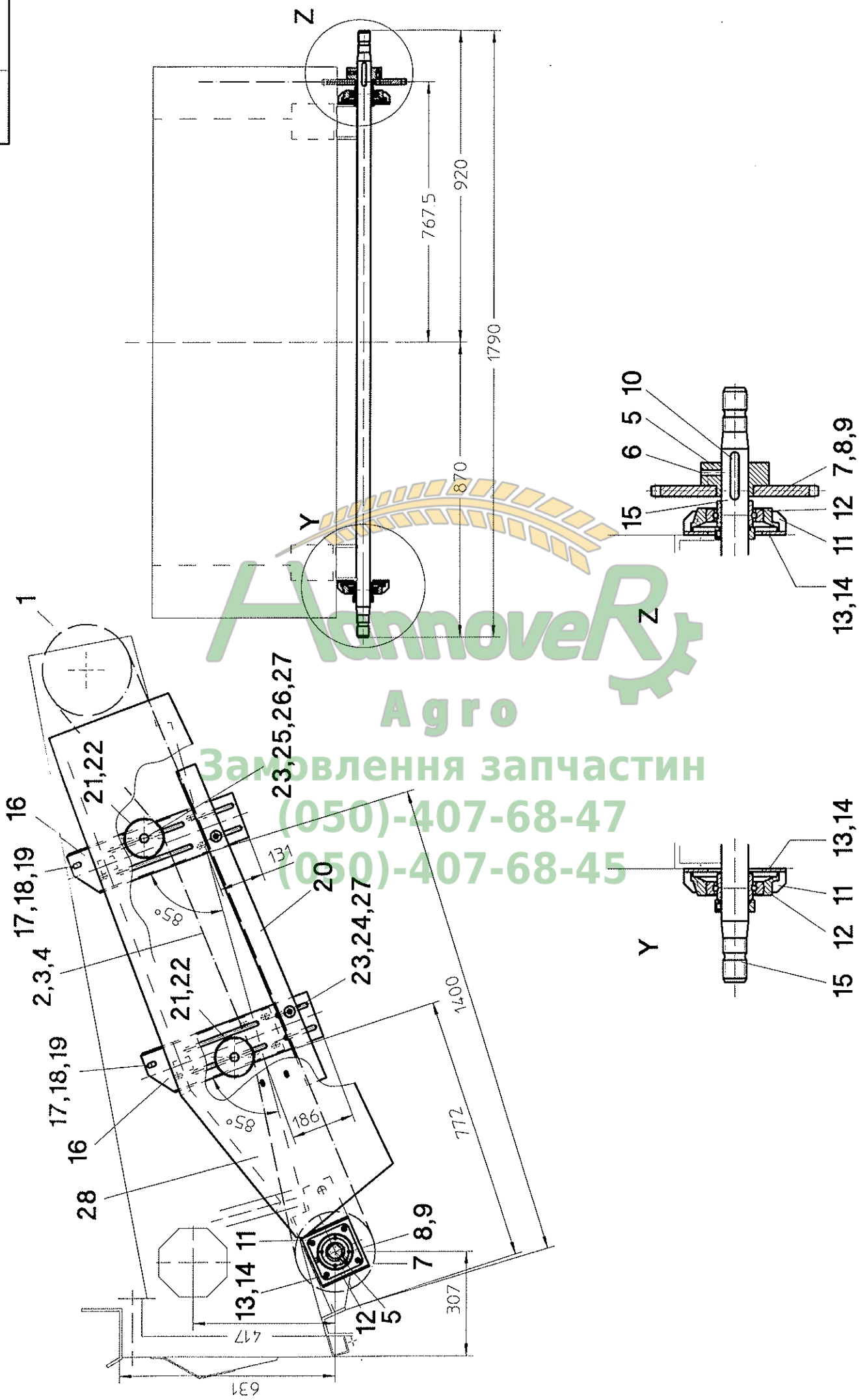

АмновeR
Агро
Замовлення запчастин
(050)-407-68-47
(050)-407-68-45

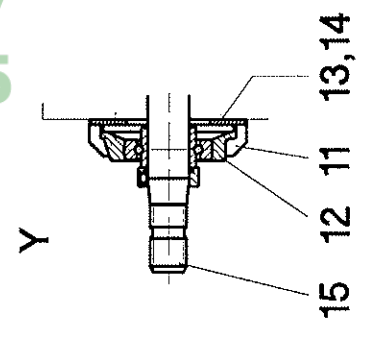
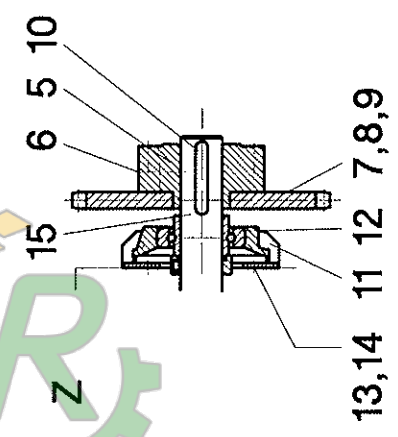
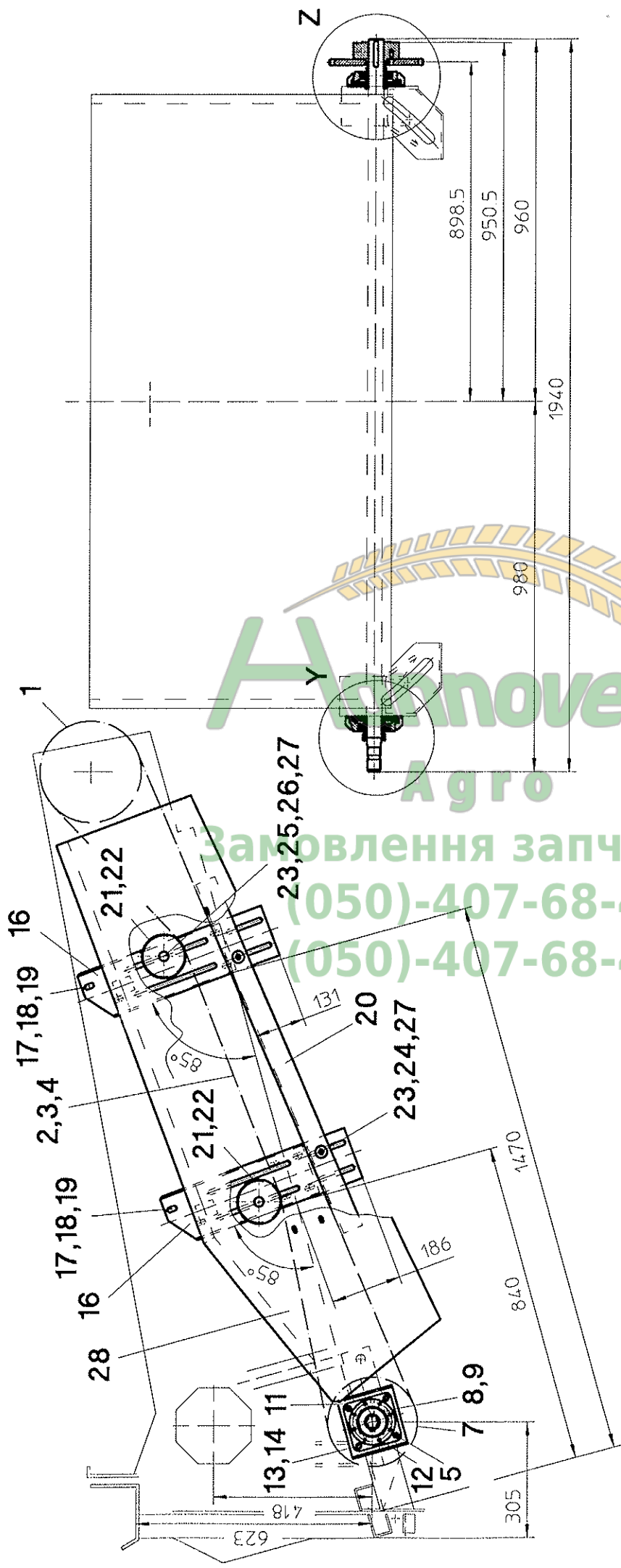

АгровеР
 Заповнення запчастин
 (050)-407-68-47
 (050)-407-68-45

Antriebssteile am SF - New Holland TX 36, TF 46 - Bildtafel 70/20

Mähdrescher mit Schwenkschild

Pos.	Teil-Nr.	Stk.	Benennung
1	031104	1	Kettenradscheibe auf OKW - Z=40-1"
2	034491	1	Rollenkette 1"x191 Rollen
3	034300	1	Kettenschloß - 1"
4	034301	1	gekr. Glied - 1"
5	029110	1	Kettenradnabe - ø40
6	040461	1	Gewindestift M10x20 - DIN 916
7	031036	1	Kettenradscheibe - Z=29-1"
8	040438	4	Sk-Schraube M10x30 - DIN 933
9	040109	4	Federring A10 - DIN 127
10	041036	1	Paßfeder 12x8x70 - DIN 6885
11	050740	2	Lagerblech
12	025025	2	Flanschlager RCJ 40
13	040455	8	Sk-Schraube M12x40 - DIN 933
14	040010	8	Sk-Mutter M12 - DIN 985
15	550030	1	Welle ø40x1940 mit 1 3/8"-6 tlg.
16	050300	2	Spannradhalter
17	040427	8	Sk-Schraube M12x25 - DIN 933
18	040203	8	Scheibe 13 - DIN 125
19	040010	8	Sk-Mutter M12 - DIN 985
20	050024	1	Kettenführung
21	050054	2	Kettenspannrad Z=13-1" mit Kugellager
22	050055	2	Lagerbuchse 32/14x29
23	040456	4	Flachrundschrabe M12x80 - DIN 603
24	040203	2	Scheibe 13 - DIN 125
25	040230	8	Scheibe 32/12,5x3
26	040255	n.B.	Ausgleichscheibe 32/13x1
27	040010	4	Sk-Mutter M12 - DIN 985
28	050302	1	Schutzkasten
-	550962	1	SF-Anbauteile kpl. Pos. 1-28
			(050)-407-68-47
			(050)-407-68-45

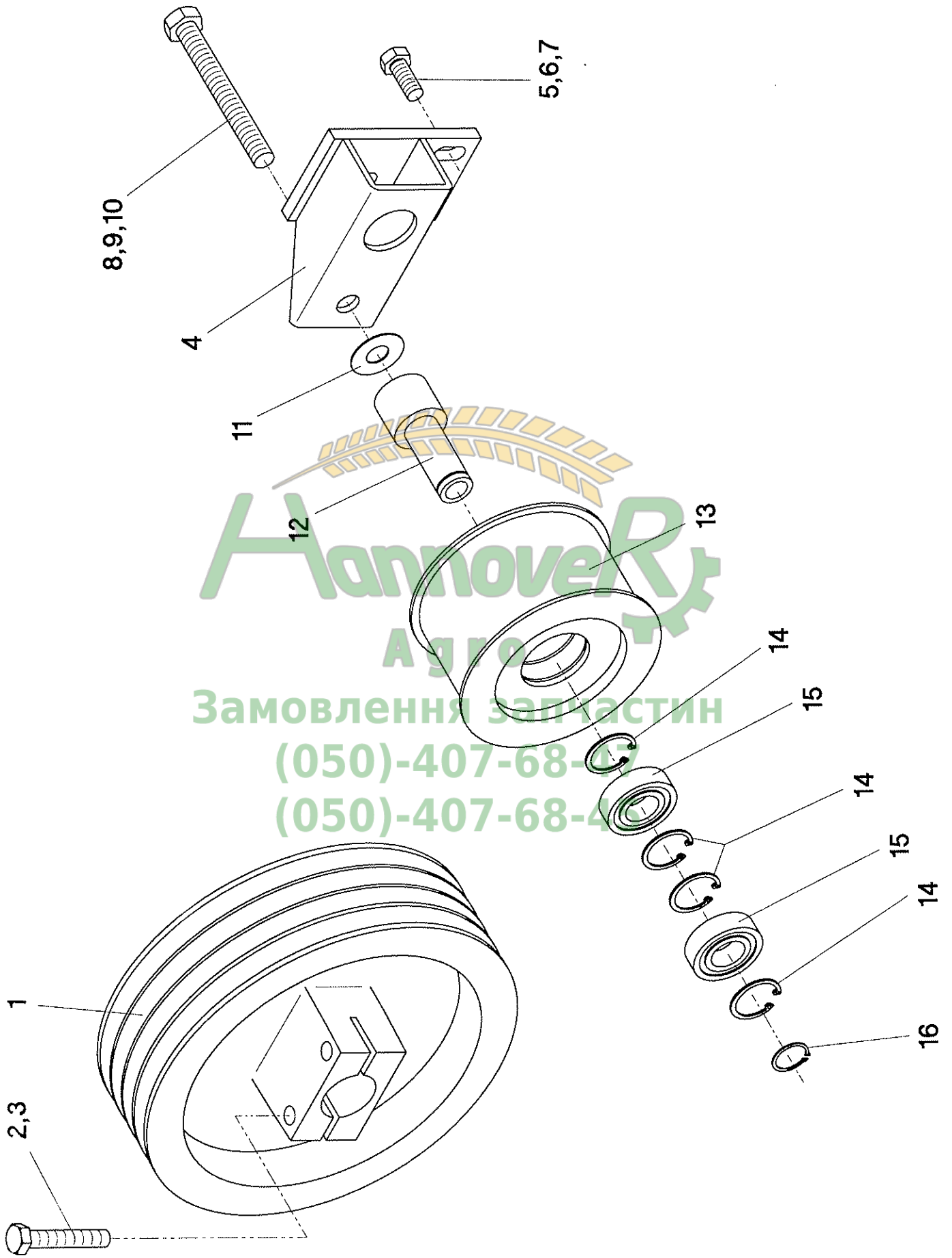

Агротех
Замовлення запчастин
(050)-407-68-47
(050)-407-68-47

Antriebsverstärkung - New Holland TX 62-68 - Bildtafel 70/100

Pos.	Teil-Nr.	Stk.	Benennung
1	050534	1	Keilriemenscheibe - Dw=274
2	040565	2	Sk-Schraube M16x70 - DIN 933
3	040011	2	Sk-Mutter M16 - DIN 985
4	050715	1	Befestigungsbock für Umlenkrolle
5	040400	3	Sk-Schraube M12x30 - DIN 933
6	040203	3	Scheibe 13 - DIN 125
7	040010	3	Sk-Mutter M12 - DIN 985
8	040416	1	Sk-Schraube M16x130 - DIN 933
9	040204	1	Scheibe 17 - DIN 125
10	040011	1	Sk-Mutter M16 - DIN 985
11	040339	n.B.	Ausgleichscheibe 40/17x1
12	050718	1	Lagerbuchse
13	050719	1	Umlenkrolle ø140
14	041008	4	Sicherungsring 52x2 - DIN 472
15	025004	2	Kugellager 6205-2RS
16	041033	2	Sicherungsring 25x1,2 - DIN 471
-	050720	1	Umlenkvorrichtung kpl. - Pos. 4-16
-	050529	1	Antriebsverstärkung kpl. - Pos. 1-16



Hannover
Агро
 Замоклення запчастин
 (050)-407-68-47
 (050)-407-68-45

INDEX

Teil-Nr	Bild	Teil-Nr	Bild	Teil-Nr	Bild	Teil-Nr	Bild	Teil-Nr	Bild	Teil-Nr	Bild
Part-No	Picture	Part-No	Picture	Part-No	Picture	Part-No	Picture	Part-No	Picture	Part-No	Picture
No-Piece	Figure	No-Piece	Figure	No-Piece	Figure	No-Piece	Figure	No-Piece	Figure	No-Piece	Figure
No-Ricambi	Tabella	No-Ricambi	Tabella	No-Ricambi	Tabella	No-Ricambi	Tabella	No-Ricambi	Tabella	No-Ricambi	Tabella
No-Pieza	Tabla	No-Pieza	Tabla	No-Pieza	Tabla	No-Pieza	Tabla	No-Pieza	Tabla	No-Pieza	Tabla
Onderdeel-Nr	Afb.	Onderdeel-Nr	Afb.	Onderdeel-Nr	Afb.	Onderdeel-Nr	Afb.	Onderdeel-Nr	Afb.	Onderdeel-Nr	Afb.
002067	52/11	012214	55/52	023767	55/52	025146	51/95	026375	54/02	027103	52/11
002141	52/11	012218	55/52	023768	55/52	025147	51/95	026376	54/32	027108	54/201
002147	52/11	012219	55/12	023769	55/61	025148	55/100	026377	53/12	027110	54/130
002148	52/11	012220	55/52	023770	55/61	025149	55/100	026378	53/12	027150	52/01
002149	52/11	012221	55/52	023771	55/61	025150	55/100	026379	54/02	027151	52/01
002152	52/11	012222	55/52	023772	55/61	025151	55/110	026383	54/02	027152	52/01
003030	53/32	012223	55/52	023785	55/02	025152	55/110	026384	53/32	027153	52/01
003031	53/32	012224	55/52	023786	55/02	025153	55/110	026385	54/02	027154	52/01
003032	53/32	012233	54/150	023787	55/02	026000	54/32	026386	53/12	027155	52/01
003043	53/03	012255	55/12	023788	55/02	026006	54/302	026387	54/180	027156	52/01
003063	53/22	012260	52/11	023790	55/02	026015	54/302	026388	54/113	027157	52/01
003140	53/03	012262	55/61	023792	55/02	026026	54/122	026389	54/122	027160	52/01
003143	53/03	012264	55/52	023793	55/02	026027	51/43	026414	51/43	027161	52/01
003145	53/03	023010	52/01	023794	55/12	026028	53/32	026426	53/32	027162	52/01
003154	53/03	023214	52/01	023797	55/02	026029	53/32	026427	53/32	027163	52/01
003215	53/03	023243	52/01	023798	55/30	026031	54/122	026486	55/100	027164	52/01
003451	53/03	023642	55/61	023802	55/12	026033	54/310	026499	54/180	027165	52/01
003456	53/03	023643	55/52	023803	55/12	026043	54/02	026524	54/310	027166	52/01
003474	53/22	023644	55/52	023804	55/12	026044	54/302	026611	54/310	027167	52/01
003664	53/03	023667	55/61	023805	55/02	026045	54/302	026679	54/310	027168	52/01
004280	53/03	023674	55/61	023806	55/02	026051	54/150	026680	54/113	027169	52/01
004330	53/32	023675	55/52	023807	55/12	026053	53/32	026681	54/113	027170	52/01
004331	53/32	023708	55/02	023808	55/12	026067	53/12	026687	54/113	027171	52/01
004338	53/32	023709	55/02	023809	55/12	026069	53/12	026688	54/310	027172	52/01
004339	53/32	023710	55/12	023812	55/52	026088	54/02	026689	54/320	027173	52/01
004420	53/32	023712	55/12	023822	55/30	026089	54/32	026924	54/02	027174	52/01
004421	53/32	023714	55/02	023825	55/30	026092	53/32	026925	54/32	027175	52/01
004425	53/32	023716	55/02	023833	55/30	026093	53/32	026948	54/315	027178	52/01
010231	54/32	023717	55/02	023836	55/12	026101	54/310	026968	51/81	029079	70/00
010336	53/32	023719	55/02	024000	54/113	026110	54/302	026989	54/320	029110	70/20
010337	53/32	023720	55/02	024027	54/113	026117	54/122	026990	54/320	029111	55/52
010338	53/32	023721	55/02	024034	54/113	026118	54/150	026991	54/320	029112	55/52
010488	65/00	023723	55/61	024160	54/113	026119	54/302	026992	54/155	029113	55/52
010658	54/11	023727	55/02	025004	70/100	026131	54/150	026993	54/113	029201	54/11
011052	54/211	023729	55/02	025007	51/22	026132	54/150	026995	54/310	029202	54/51
011054	54/211	023731	54/113	025015	54/11	026147	54/32	026997	54/302	029215	55/21
011460	54/40	023732	54/113	025025	70/00	026151	54/122	027016	54/150	030021	54/11
011461	54/40	023734	55/61	025042	54/201	026160	54/02	027069	52/01	030095	54/11
011535	54/40	023740	55/30	025052	54/11	026185	54/302	027070	52/01	030097	54/11
011635	55/21	023753	55/61	025089	55/21	026188	54/302	027071	52/01	030101	55/12
012035	55/21	023754	55/61	025094	51/90	026192	54/302	027072	52/01	030102	55/12
012038	55/21	023755	55/61	025095	51/85	026204	54/150	027073	52/01	030103	55/12
012059	53/12	023756	55/52	025096	51/85	026207	53/32	027074	52/01	030104	55/12
012103	53/32	023757	55/52	025103	51/43	026231	54/302	027075	52/01	030105	55/12
012104	53/32	023758	55/52	025104	51/43	026302	54/150	027076	52/01	030106	55/12
012111	54/150	023759	55/52	025105	51/61	026312	53/12	027078	52/01	030107	55/12
012117	54/32	023760	55/52	025115	54/211	026314	51/43	027079	52/01	031013	55/21
012118	54/32	023761	55/52	025121	54/251	026322	54/155	027083	52/01	031024	55/21
012166	54/150	023762	55/52	025134	55/12	026323	54/320	027084	52/01	031025	55/21
012167	54/150	023765	55/52	025139	51/81	026334	54/122	027085	52/01	031026	55/21
012209	55/52	023766	55/52	025140	51/81	026374	54/02	027086	52/01	031036	70/00

031104	70/00	040203	54/02	040393	55/110	040564	62/11	040844	55/21	041268	53/03
031131	55/21	040204	54/11	040394	55/110	040565	70/100	040846	51/81	041271	55/110
031132	55/21	040207	54/211	040395	55/110	040566	54/51	040848	55/100	041272	55/100
031133	55/21	040208	54/11	040396	55/110	040582	51/22	040849	55/100	041274	55/100
031134	55/21	040209	54/11	040397	55/110	040591	52/01	040850	55/100	041276	53/22
031135	55/21	040212	51/22	040400	70/100	040592	52/01	040862	54/310	041294	55/40
031136	55/21	040216	53/03	040406	51/43	040600	52/11	041002	54/02	041295	51/95
031137	55/21	040217	53/03	040407	54/130	040603	54/11	041008	70/100	041296	51/81
031138	55/21	040218	54/02	040408	66/11	040604	55/110	041010	51/02	041297	51/81
032004	51/22	040226	52/11	040413	53/03	040608	51/22	041015	51/22	041298	51/81
032009	51/02	040227	55/100	040414	53/32	040612	51/02	041016	51/22	041299	55/100
032012	51/22	040228	55/100	040416	60/00	040620	54/113	041018	53/32	041300	55/100
034000	54/11	040230	55/21	040418	51/22	040629	54/320	041019	51/85	041301	55/110
034001	54/11	040232	53/32	040425	54/310	040645	54/211	041020	54/260	041302	55/110
034100	54/11	040233	55/52	040427	53/32	040646	54/02	041023	53/32	041303	55/110
034300	55/21	040241	55/100	040428	54/113	040659	52/11	041025	52/01	041309	53/03
034301	55/21	040246	51/61	040429	54/100	040660	52/11	041027	53/32	041312	54/310
034384	55/21	040248	51/02	040433	53/32	040662	53/03	041029	51/85	041931	52/11
034386	55/21	040251	54/201	040436	54/100	040671	54/11	041030	54/251	041935	51/43
034389	55/21	040252	62/11	040437	51/43	040680	52/01	041032	51/43	041936	51/22
034391	55/21	040255	54/11	040438	53/22	040681	51/02	041033	70/100	041937	54/260
034392	55/21	040263	51/95	040440	53/32	040682	55/110	041036	70/00	041942	52/11
034393	55/21	040271	54/02	040444	53/03	040688	54/11	041042	51/02	050024	70/00
034394	55/21	040272	54/310	040446	54/11	040695	52/11	041048	54/11	050048	60/10
034398	55/21	040286	54/113	040448	65/00	040696	51/43	041056	51/90	050052	60/00
034400	55/21	040300	53/22	040454	54/40	040698	51/100	041061	55/30	050054	70/00
034488	70/00	040339	70/100	040455	52/11	040707	52/11	041082	54/11	050055	70/00
034491	70/10	040343	52/11	040456	70/00	040710	55/21	041085	55/21	050300	70/00
034850	51/22	040344	51/85	040457	64/00	040718	51/02	041110	53/12	050302	70/00
034851	51/22	040346	51/85	040461	70/00	040720	51/43	041145	51/81	050310	60/00
040006	54/310	040347	51/90	040466	53/12	040721	51/43	041150	51/43	050497	70/00
040008	51/43	040349	51/90	040471	54/310	040722	55/12	041160	51/61	050520	60/10
040009	51/22	040354	51/85	040472	53/12	040723	51/02	041166	51/85	050521	60/10
040010	51/43	040355	51/85	040474	54/02	040724	51/02	041168	51/85	050522	60/10
040011	63/00	040356	51/85	040483	51/43	040725	51/43	041169	51/85	050523	60/10
040014	51/02	040357	51/85	040488	53/32	040726	51/43	041170	51/90	050527	60/10
040015	53/32	040358	51/90	040491	54/02	040727	51/02	041171	51/85	050529	70/100
040016	60/10	040359	51/90	040492	56/00	040731	51/02	041174	51/81	050534	70/100
040017	54/11	040360	51/90	040493	55/30	040745	54/21	041177	51/81	050540	55/61
040027	54/11	040361	54/11	040494	51/100	040746	60/10	041193	51/43	050715	70/100
040031	54/40	040363	51/90	040496	53/12	040752	51/02	041194	51/43	050718	70/100
040045	55/12	040366	51/61	040497	51/02	040756	54/201	041196	51/61	050719	70/100
040049	52/11	040370	55/52	040498	54/201	040763	51/43	041197	51/61	050720	70/100
040061	51/61	040371	54/11	040499	51/22	040764	51/02	041198	51/61	050730	55/52
040070	51/43	040376	54/251	040500	67/11	040781	54/315	041199	51/02	050740	70/00
040104	54/51	040378	54/150	040501	55/21	040787	55/21	041200	51/43	051021	61/01
040107	51/100	040380	54/40	040505	54/310	040796	54/32	041211	51/95	051022	61/01
040108	53/03	040381	55/52	040506	51/81	040800	54/51	041221	54/100	051029	61/01
040109	51/02	040382	54/130	040513	55/12	040805	52/11	041222	54/100	052014	62/00
040110	52/11	040383	55/12	040525	54/302	040807	54/113	041223	54/21	052015	62/00
040111	68/01	040384	52/11	040530	51/43	040808	55/40	041227	51/61	052046	54/302
040114	51/43	040385	51/95	040532	54/11	040818	54/21	041242	51/22	052048	62/00
040117	54/32	040386	51/95	040534	53/22	040819	54/51	041245	51/61	052060	55/52
040118	52/11	040387	51/95	040538	54/150	040820	55/52	041246	55/12	052259	62/11
040119	51/81	040388	51/95	040540	52/11	040826	51/81	041256	54/40	052270	62/11
040121	51/81	040389	55/100	040544	54/201	040828	51/81	041259	51/95	052273	62/11
040122	55/100	040390	55/100	040545	51/02	040829	54/130	041260	51/95	052274	62/11
040201	51/02	040391	55/100	040547	51/02	040831	55/12	041261	51/81	052275	55/52
040202	51/22	040392	55/100	040562	53/12	040843	54/310	041262	53/03	052278	54/310

052282	54/310	501210	51/22	501438	53/12	501663	53/12	503106	53/03	503607	53/12
053003	63/00	501211	51/22	501451	52/11	501664	53/12	503107	53/03	503608	53/12
053013	63/00	501216	51/02	501500	51/02	501665	53/12	503108	53/03	503609	53/12
053078	63/21	501217	51/22	501505	51/81	501666	53/12	503115	53/03	503615	53/12
053079	63/21	501219	51/02	501506	51/81	501667	53/12	503116	53/03	503616	53/12
053086	63/10	501220	51/22	501507	51/81	501668	53/12	503117	53/03	503617	53/12
053456	63/10	501221	51/22	501510	51/85	501669	53/12	503118	53/03	503618	53/12
053457	63/10	501224	51/22	501511	51/85	501670	53/12	503198	53/03	503619	53/12
053590	55/52	501225	51/22	501512	51/81	501671	53/12	503199	53/03	503648	53/12
053610	55/12	501226	51/22	501513	51/85	501672	53/12	503226	53/12	510015	54/260
053781	55/12	501230	51/02	501514	51/85	501673	53/12	503227	53/12	510016	54/270
053783	55/12	501231	51/43	501515	51/90	501700	55/100	503230	53/12	510020	54/251
053791	55/61	501232	51/43	501516	51/81	501701	55/100	503234	53/12	510023	54/260
053793	55/61	501233	51/02	501517	51/95	501702	55/100	503237	53/12	510024	54/270
053796	63/21	501238	51/02	501518	51/85	501703	55/100	503238	53/12	510025	54/260
054012	64/00	501241	51/02	501520	51/85	501704	55/100	503240	53/12	510026	54/270
054013	64/00	501243	51/02	501521	51/90	501705	55/100	503245	53/12	510027	54/260
054014	64/00	501244	51/02	501522	51/85	501706	51/85	503246	53/12	510028	54/270
054022	64/00	501245	51/02	501523	51/95	501707	54/51	503261	53/12	510031	54/260
054023	64/00	501248	51/02	501532	55/110	501750	55/110	503262	53/12	510032	54/270
054024	64/00	501249	51/43	501537	55/110	501751	55/110	503263	53/12	510033	54/260
054025	64/00	501250	51/43	501544	55/110	501752	55/110	503264	53/12	510034	54/270
054040	64/00	501251	51/43	501547	55/110	501753	55/110	503280	53/12	510065	54/211
056163	66/11	501253	51/22	501550	55/110	501790	51/85	503300	53/22	510066	54/02
056166	66/11	501254	51/22	501556	55/110	501791	51/95	503301	53/22	510067	54/02
056167	66/11	501256	51/02	501564	55/110	501792	51/85	503302	53/22	510071	54/11
056215	66/00	501311	53/12	501575	55/02	501793	51/90	503303	53/22	510072	54/21
056224	66/00	501312	53/12	501576	55/40	501794	51/95	503306	53/22	510075	54/251
056225	66/00	501313	53/12	501577	55/40	501795	51/81	503307	53/22	510076	54/260
058016	66/21	501314	53/12	501580	55/02	501796	51/95	503333	53/22	510077	54/201
058029	68/01	501315	53/12	501582	55/02	501910	51/100	503334	53/22	510078	54/201
058034	62/00	501316	53/12	501583	55/02	501915	51/100	503337	53/22	510079	54/260
058035	62/00	501329	53/12	501584	55/02	501918	51/100	503338	53/22	510080	54/251
088831	54/40	501339	51/02	501586	55/02	501919	51/100	503366	53/22	510081	54/201
402051	54/32	501341	53/32	501588	55/02	503000	53/03	503367	53/22	510082	54/201
501009	51/02	501342	53/32	501589	55/02	503001	53/03	503369	53/22	510085	55/30
501010	51/02	501346	53/12	501600	51/02	503002	53/03	503370	53/22	510086	54/201
501035	51/02	501347	53/12	501601	53/03	503003	53/03	503371	53/22	510087	54/201
501036	51/02	501348	53/12	501604	53/03	503004	53/03	503387	53/32	510088	54/201
501051	51/61	501349	53/12	501607	53/03	503005	53/03	503388	53/32	510089	54/201
501059	51/61	501372	53/03	501610	53/03	503006	53/03	503398	53/32	510099	54/40
501060	51/61	501374	53/03	501613	53/03	503007	53/03	503399	53/32	510140	54/201
501065	51/61	501377	53/22	501616	53/03	503008	53/03	503450	53/22	510141	54/201
501070	51/61	501378	53/22	501619	53/03	503010	53/03	503451	53/22	510200	54/02
501071	51/61	501382	51/43	501622	53/03	503011	53/03	503550	53/03	510201	54/02
501072	51/61	501383	51/43	501625	53/03	503012	53/03	503551	53/03	510202	54/11
501074	51/61	501396	53/03	501628	53/03	503013	53/03	503552	53/03	510203	54/21
501075	51/61	501402	51/22	501640	53/03	503014	53/03	503553	53/03	510204	54/11
501077	51/61	501403	51/22	501641	53/03	503015	53/03	503554	53/03	510205	54/21
501078	51/61	501410	51/43	501642	53/03	503016	53/03	503560	53/03	510206	54/11
501081	51/43	501420	53/12	501643	53/03	503017	53/03	503561	53/03	510207	54/21
501101	51/43	501421	53/12	501644	53/03	503018	53/03	503562	53/03	510208	54/40
501105	51/43	501422	53/12	501647	53/03	503054	53/03	503563	53/03	510209	54/40
501106	51/43	501423	53/12	501649	53/03	503090	53/03	503564	53/03	510210	54/40
501122	51/43	501430	51/22	501651	53/03	503092	53/03	503600	53/12	510211	54/40
501141	51/43	501431	51/22	501652	53/03	503094	53/03	503601	53/12	510212	54/40
501203	51/43	501435	53/12	501660	53/12	503096	53/03	503604	53/12	510213	54/40
501204	51/02	501436	53/12	501661	53/12	503098	53/03	503605	53/12	510216	54/11
501208	51/02	501437	53/12	501662	53/12	503105	53/03	503606	53/12	510218	54/11

510221	54/11	510577	54/211	524040	54/113	526111	54/155	550100	60/25	552153	62/25
510222	55/52	510578	54/211	524042	54/113	526112	54/155	550104	60/25	552154	62/25
510223	55/52	510581	54/211	524044	54/113	526113	54/155	550105	60/25	552160	62/20
510225	55/52	510582	54/211	524046	54/113	526114	53/32	550106	60/25	552981	62/00
510226	55/52	510583	54/211	524048	54/113	526115	53/32	550960	70/00	552983	62/11
510228	55/52	510584	54/211	524050	54/113	526116	53/32	550961	70/10	552984	62/25
510230	56/20	510585	54/211	524052	54/113	526117	53/32	550962	70/20	552985	62/20
510231	56/20	510605	54/100	524054	54/113	526118	53/32	550981	60/00	553001	55/02
510235	56/20	510606	54/100	524120	54/122	526119	53/32	550982	60/05	553006	55/02
510236	56/20	510607	54/100	524121	54/122	526120	54/302	550983	60/20	553009	55/02
510237	56/00	510608	54/100	524122	54/122	526121	54/302	550984	60/10	553014	55/52
510238	56/00	510610	53/03	524123	54/122	526122	54/302	550985	60/30	553017	55/02
510241	56/00	510613	54/100	524124	54/122	526123	54/302	550986	60/40	553020	63/21
510242	55/52	510614	54/100	524125	54/122	526124	54/302	550988	60/25	553021	63/21
510243	55/52	510615	54/100	524126	54/122	526125	54/302	551021	55/02	553040	63/10
510245	55/12	510617	54/100	524127	54/122	527053	55/40	551026	55/02	553044	63/10
510246	54/51	510619	54/100	524128	54/122	527073	55/40	551030	55/52	553045	63/10
510247	54/51	510621	54/100	524130	54/122	527075	55/40	551050	61/10	553048	63/00
510280	55/21	510623	54/100	524131	54/122	527076	55/40	551053	61/10	553055	54/320
510281	55/21	510651	55/40	524133	54/122	527130	55/30	551054	61/10	553056	54/325
510282	55/21	510700	54/51	524134	54/122	527131	55/30	551055	61/10	553065	55/61
510283	55/21	510701	54/51	524135	54/122	527132	55/30	551056	61/10	553068	55/12
510284	54/40	510702	54/51	524154	54/113	529001	54/11	551060	61/01	553100	63/21
510285	54/40	510703	54/51	524155	54/113	529004	54/11	551065	61/01	553981	63/10
510292	54/40	510704	54/51	524156	54/113	529010	54/21	551066	61/01	553982	63/00
510293	54/40	510705	54/51	524160	54/130	529011	54/21	551067	61/01	553983	63/21
510294	54/40	510706	54/51	524161	54/130	529012	54/51	551070	61/01	554080	64/00
510295	54/02	510708	54/51	526000	54/02	529013	54/51	551071	61/01	554081	64/00
510299	54/302	510709	54/51	526001	54/170	529018	54/51	551120	61/01	554085	64/00
510310	56/10	510710	54/61	526002	54/170	529020	55/52	551121	61/01	554086	64/00
510315	56/10	510711	54/61	526003	54/170	529022	55/52	551130	61/10	554980	64/00
510316	56/10	510712	54/61	526004	54/170	529026	55/52	551131	61/10	555011	65/00
510320	56/10	510713	54/61	526005	54/170	529028	55/52	551134	61/10	555012	65/00
510323	56/00	510714	54/61	526006	54/170	529040	55/21	551980	61/01	555017	65/00
510324	56/00	510715	54/61	526007	54/170	529041	55/21	551981	61/01	555018	65/00
510330	56/00	510719	54/61	526008	54/170	529053	55/61	551982	61/10	555022	65/10
510334	56/00	510720	54/61	526009	54/170	550001	55/02	551983	61/10	555023	65/10
510335	56/00	510723	54/61	526020	54/150	550006	55/02	552000	62/00	555024	65/00
510336	56/00	510724	54/61	526021	54/150	550009	55/02	552021	55/02	555031	55/02
510337	56/00	510725	54/61	526022	54/150	550011	55/02	552026	55/02	555036	55/02
510350	54/11	510726	54/61	526023	54/150	550014	55/02	552031	55/02	555040	55/52
510510	54/201	510727	54/61	526024	54/150	550020	60/10	552036	55/02	555980	65/00
510511	54/201	510728	54/61	526025	54/150	550021	60/10	552055	54/310	555981	65/10
510512	54/201	510729	54/61	526026	54/150	550024	60/10	552058	54/310	556003	66/11
510513	54/201	510730	54/61	526027	54/150	550025	60/10	552070	62/25	556004	66/11
510514	54/201	510731	54/61	526028	53/12	550026	60/10	552075	62/11	556008	66/11
510515	54/201	510732	54/61	526035	54/155	550027	60/10	552076	62/11	556009	66/00
510516	54/201	510740	54/61	526036	54/155	550030	70/20	552100	62/11	556010	66/00
510517	54/201	510745	54/40	526037	54/155	550035	60/05	552101	62/11	556013	66/00
510519	54/201	510751	54/40	526100	54/150	550080	60/00	552117	54/315	556014	66/00
510520	54/211	510752	54/40	526101	54/180	550081	60/00	552118	54/310	556020	66/40
510521	54/211	524013	54/113	526102	54/180	550084	60/00	552119	54/310	556021	66/40
510522	54/211	524014	54/113	526103	54/180	550088	60/00	552120	62/00	556024	66/40
510523	54/211	524016	54/113	526104	54/180	550089	60/00	552123	62/00	556030	66/21
510524	54/211	524020	54/113	526105	54/32	550094	60/20	552130	62/25	556051	55/02
510525	54/211	524022	54/113	526106	54/150	550095	60/20	552131	62/25	556056	55/52
510526	54/211	524024	54/113	526108	54/155	550096	60/20	552150	62/25	556059	55/02
510527	54/211	524026	54/113	526109	54/155	550097	60/20	552151	62/25	556070	66/30
510575	54/201	524028	54/113	526110	54/155	550098	60/20	552152	62/25	556071	66/30

556100	66/11	586002	54/02																		
556101	66/11	586020	54/02																		
556110	66/21	586021	54/11																		
556111	66/21	586022	54/21																		
556980	66/11	586023	54/11																		
556981	66/00	586024	54/21																		
556982	66/21	586025	54/11																		
556983	66/40	586026	54/21																		
556984	66/30	586027	54/02																		
556985	66/50	586164	54/11																		
557030	67/11	586210	54/02																		
557804	66/00	586215	54/11																		
557820	67/11	586218	54/02																		
557833	67/11	586220	54/02																		
557834	67/11	586222	54/02																		
557840	67/11	586223	54/11																		
557841	67/11	586232	54/02																		
557842	67/11	586233	54/02																		
557847	67/11	586234	54/02																		
557982	67/11	586235	54/11																		
558020	68/01	586235	54/40																		
558021	68/01	588000	54/32																		
558025	68/11	588001	54/32																		
558030	68/01	588002	54/32																		
558810	68/01	588003	54/32																		
558813	66/21	588021	54/40																		
558825	68/01	588022	54/40																		
558980	68/01	588023	54/40																		
558981	68/11	588024	54/40																		
572000	54/61	588025	54/40																		
572001	54/61	588026	54/40																		
572002	54/61	588156	54/21																		
572003	54/61	588157	54/40																		
572020	54/61	588160	54/32																		
572021	54/61	588164	54/40																		
572022	54/61	588167	54/32																		
572023	54/61	588179	54/32																		
575000	54/51	588184	54/32																		
575001	54/51	588185	54/32																		
575020	54/51	588187	54/32																		
575021	54/51	588190	54/32																		
576000	54/51	588193	54/32																		
576001	54/51	588207	54/32																		
576002	54/51	588215	54/02																		
576020	54/51	613196	54/40																		
576021	54/51	626202	52/11																		
576022	54/51	682470	61/10																		
578000	54/61	684453	54/320																		
578001	54/61	701753	61/01																		
578002	54/61																				
578003	54/61																				
578007	54/61																				
578020	54/61																				
578021	54/61																				
578022	54/61																				
578023	54/61																				
578027	54/61																				
586000	54/02																				
586001	54/02																				

